



CRNA GORA
OPŠTINA BUDVA
Sekretarijat za urbanizam i održivi razvoj

Trg Sunca br. 3, 85310 Budva, Crna Gora, tel: +382 33 451 287, e-mail: urbanizam.bd@budva.me

Broj: 06-332/24-1143/4
Budva, 24.12.2024. godine

Sekretarijat za urbanizam i održivi razvoj opštine Budva, rješavajući po zahtjevu Đorđević Nenada, na osnovu člana 74 Zakona o planiranju prostora i izgradnji objekata ("Službeni list CG", br. 64/17, 44/18, 63/18, 11/19, 82/20, 86/22 i 04/23), Uredbe o izmjeni uredbe o povjeravanju dijela poslova Ministarstva prostornog planiranja, urbanizma i državne imovine jedinicama lokalne samouprave ("Službeni list CG" br. 12/24 i 73/24), Pravilnika o obrascu za izdavanje urbanističko tehničkih uslova ("Službeni list CG" br. 70/17), Prostornog plana posebne namjene za obalno područje („Službeni list CG“ br. 56/18) i DUP Bečići ("Službeni list CG" - opštinski propisi br. 01/09), evidentiranog u Centralnom registru planske dokumentacije, izdaje:

URBANISTIČKO-TEHNIČKE USLOVE
za izradu tehničke dokumentacije za
rekonstrukciju objekta

1. URBANISTIČKA PARCELA

Blok broj: 789

Urbanistička parcela broj: 79.1 koju čine djelovi katastarskih parcela 590/1, 590/2, 591/1 i 591/2 KO Bečići

Djelovi katastarskih parcela 590/1, 590/2, 591/1 i 591/2 KO Bečići ulaze u trasu saobraćajnice po DUP-u.

Tačni podaci o katastarskim parcelama koje čine predmetnu urbanističku parcelu utvrđiće se kroz izradu Elaborat parcelacije po planskom dokumentu. Elaborat izrađuje ovlašćena geodetska organizacija i mora biti ovjeren od strane Uprave za nekretnine – PJ Budva.

2. POSTOJEĆE STANJE NA URBANISTIČKOJ / KATASTARSKOJ PARCELI

U listu nepokretnosti broj 104-919-30212/2024 za KO Bečići, od 02.12.2024.godine, na katastarskoj parceli 590/2 KO Bečići upisana je porodična stambena zgrada. Na katastarskoj parceli 590/2 KO Bečići nema upisanih tereta i ograničenja.

3. PLANIRANA NAMJENA OBJEKTA

Stanovanje manje gustine - jednoporodično stanovanje sa smještajnim kapacitetima

Rješenjem broj 33-2714/3 od 3.8.1971.godine, Đorđević Miloradu iz Beograda, odobrena je izgradnja objekta na čestici zemlje 1187/2 i 1187/3 KO Bečići.

Rješenjem broj 35-UP/I-513/3 od 24.06.1975.godine, Đorđević Miloradu iz Beograda, dozvoljava se upotreba dvojne porodične stambene zgrade sagrađene na čestici zemlje 1187/2 i 1187/3 KO Bečići.

Potrebno je uraditi identifikaciju čestice zemlje 1187/2 i 1187/3 KO Bečići u odnosu na novi katastar, u cilju povezivanja broja čestice zemlje iz građevinske i upotrebne dozvole sa katastarskom parcelom br. 590/2 KO Bečići. Identifikaciju izrađuje vještak geodetske struke ili ovlašćena geodetska organizacija.

4. PRAVILA PARCELACIJE

U skladu sa članom 13, tačka 1 i 2 Pravilnika o načinu izrade i sadržini tehničke dokumentacije za građenje objekta ("Službeni list CG" broj 44/18) uraditi Elaborat parcelacije po planskom dokumentu, kako bi se tačno utvrdila površina predmetnih katastarskih parcela koje formiraju urbanističku parcelu.

Stavom 2 člana 13 Pravilnika o načinu izrade i sadržini tehničke dokumentacije za građenje objekta je predviđeno da se za objekte infrastrukturee, umjesto Elaborata parcelacije po planskom dokumentu prilaže grafički prikaz buduće trase objekta na ažurnim katastarskim podlogama.

Elaborat izrađuje ovlašćena geodetska organizacija u skladu sa članom 138 Zakona o državnom premjeru i katastru nepokretnosti („Službeni list RCG“ broj 29/07 i „Službeni list CG“ br. 32/11, 40/11, 43/15, 37/17 i 17/18).

Elaborat mora biti ovjeren od strane Uprave za nekretnine, Područna jedinica Budva, u skladu sa članom 141 Zakona o državnom premjeru i katastru nepokretnosti kojim je propisano da kontrolu, pregled i prijem Elaborata vrši organ uprave i potvrđuje pečatom i potpisom ovlašćenog lica.

Ukoliko na postojećim granicama parcela dođe do neslaganja između ažurnog katastarskog stanja i plana, mjerodavno je ažurno katastarsko stanje. (tekstualni dio DUP-a, strana 252)

Članom 237 važećeg zakona, je predviđeno da se do donošenja Plana generalne regulacije Crne Gore može graditi na dijelu urbanističke parcele, ako nedostajući dio urbanističke parcele ne utiče na funkcionalnost i pristup objektu i uz uslov da se urbanistički parametri utvrđeni planom za urbanističku parcelu umanje za nedostajući dio urbanističke parcele.

Kroz izradu ldejnog rješenja urbanističke parcele dokazati ispunjenost uslova propisanih članom 237 Zakona o planiranju prostora i izgradnji objekata.

5. PRAVILA REGULACIJE

Prikazane su u grafičkom prilogu plana i definisane u tekstualnom dijelu plana – poglavlje 5.3. strana 396 UTU za izgradnju objekata – male (gustine) spratnosti

Stanovanje manje gustine u zoni nove izgradnje sa jednopodričnim stanovanjem podrazumjeva broj stanova u objektu od 1 do 6, pri čemu se i turistički apartman smatra stambenom jedinicom.

Regulaciona i glavna građevinska linija: prikazana u grafičkom prilogu plana, građevinska linija prema regulacionoj je obavezujuća i na nju se postavlja jedna fasada objekta

- Minimalno odstojanje objekta od bočnih granica parcele:

- slobodno stojeći objekti – 2,5m; izuzetno ovo rastojanje može biti i manje (min. 1,5m), ukoliko je oblik parcele nepravilan.

- jednostrano uzidani objekti - 3,0-4,0m prema slobodnom dijelu parcele; izuzetno ovo rastojanje može biti i manje (min. 1,5-2,5m), ukoliko je oblik parcele nepravilan.

- Minimalno odstojanje objekta od zadnje granice parcele je 3m; izuzetno ovo rastojanje može biti i manje (min. 2,5m), ukoliko je oblik parcele nepravilan.

- Minimalno odstojanje objekta od susjednog objekta je 4m

- Izgradnja na ivici parcele (dvojni objekti i objekti u prekinutom nizu) je moguća isključivo uz pisanu saglasnost vlasnika susjedne parcele na čijoj granici je predviđena izgradnja, osim za slučajeve koji su ovim planom predviđeni da se gradi na ivici parcele.

Građevinska linija

Definisana u grafičkom prilogu karta regulacije. Predstavlja krajnju granicu za izgradnju objekta. Građevinska liniji je obavezujuća i na nju se postavlja jedna fasada objekta.

Zgrada može biti postavljena svojim najisturenijim dijelom do građevinske linije. Erkeri, terase, balkoni i drugi istureni dijelovi objekta mogu da prelaze građevinsku liniju prema neizgrađenim javnim površinama (zelenilo i saobraćajnice) najviše do 1,20 m, na minimalnoj visini od 3,0 m od konačno nivelisanog i uređenog okolnog terena ili trotoara. (tekstualni dio DUP-a, Poglavlje 5.2, strana 394)

Građevinska linija podzemne etaže: podzemno građenje može ići do regulacione linije (100% zauzetosti) Projektovanje i izgradnja objekata može se definisati kroz više faza koje se moraju uklopiti kroz urbanističko-tehničke uslove na nivou urbanističke parcele (tekstualni dio DUP-a strana 252).

Suteren, podrum i svi vidovi podrumskih (podzemnih) etažane ne ulazi u zadatak BGRP, osim ako se u suternskom prostoru predviđa namjena stanovanja, turizma ili komercijalne i uslužne djelatnosti, i u tom slučaju BRGP sutereana ulazi u ukupnu BRGP objekta.

Kota prizemlja

Na pretežno ravnom terenu: najviše do 1,20 m iznad konačno nivelisanog i uređenog terena. Za objekte sa podrumskim ili sutereanskim etažama, orijentaciona kota poda prizemlja može biti najviše 1,50 m iznad konačno nivelisanog i uređenog terena; Na terenu u većem nagibu: u nivou poda najniže korisne etaže i iznosi najviše 3,50 m iznad kote konačno nivelisanog i uređenog terena najnižeg djela objekta.

Krovovi

Krovovi su kosi, krovni pokrivač adekvatan nagibu, koji iznosi 18-23°. Voda sa krova jednog objekta ne sme se slivati na drugi objekat. Posljednja etaža može se koristiti i kao potkrovlje ali bez mogućnosti rešavanja u vidu višespratnih nivoa. Visina nazitka potkrovlja iznosi najviše 1,5m računajući od kote poda potkrovlja do tačke preloma krovne konstrukcije. (tekstualni dio DUP-a poglavlje 5.3. strana 396).

6. URBANISTIČKI PARAMETRI

	POVRŠINA URBANISTIČKE PARCELE u m ²	BRGP u m ²	POVRŠINA POD OBJEKTIMA u m ²	INDEKS IZGRADENOSTI	INDEKS ZAUZETOSTI	SPRATNOST
URBANISTIČKA PARCELA 79.1	549,30	1.647,85	329,57	3.00	0.60	P+4

Spratnost je data kao preporučeni parameter koji se može prilagoditi konkretnim programskim zahtjevima prilikom projektovanja ali se arhitektonska postavka mora uklopiti u srazmerno povećana udaljenja od granica parcela – zadnja i bočne građevinske linije, uz neophodno poštovanje osnovne građevinske linije i planom date bruto razvijene građevinske površine. (tekstualni dio DUP-a, strana 251)

7. POTREBA IZRADE GEOLOŠKIH PODLOGA, POTREBA VRŠENJA GEOLOŠKIH ISTRAŽIVANJA, PREPORUKE ZA SMANJENJE UTICAJA I ZAŠTITU OD ZEMLJOTRESA

Prije izrade tehničke dokumentacije investitor je obavezan da u skladu sa Članom 5. Zakona o geološkim istraživanjima ("Službeni list RCG" broj 28/93, 27/94, 42/94 i 26/07 i "Službeni list CG" broj 28/11) izradi

Revidovani Projekat osnovnih geoloških istraživanja tla za predmetnu lokaciju, u cilju utvrđivanja osnovnih geoloških uslova za projektovanje investicionih objekata. Geološka istraživanja, izradu projekta geoloških istraživanja i reviziju vrše privredna društva, odnosno druga pravna lica koja imaju licencu.

Za objekte veće od 1000m² ili sa 4 i više nadzemnih etaža, shodno članu 7. Zakona o geološkim istraživanjima ("Službeni list RCG" broj 28/93, 27/94, 42/94 i 26/07 i "Službeni list CG" broj 28/11) izraditi **Revidovani Projekat geoloških istraživanja tla za predmetnu lokaciju i Revidovani Elaborat o rezultatima izvršenih geoloških istraživanja**, kojima se detaljno određuju inženjersko-geološke, hidro-geološke i geomehaničke karakteristike temeljnog tla, geotehničke i seizmološke karakteristike terena i prikaz i ocjenu rezultata istraživanja sa obradom dobijenih podataka i zaključkom o uslovima i načinu fundiranja objekta na prostoru koji je istraživan.

Pri projektovanju objekata preporučuje se korišćenje propisa EUROCODES, naročito EUROCODE 8 - Projektni propis za zemljotresnu otpornost konstrukcija.

Takođe se preporučuje zadržavanje postojećeg drveća i druge vegetacije na građevinskim parcelama, gdje god je to moguće, jer povoljno utiče na očuvanje stabilnosti terena.

U slučaju da je nagib terena $\beta > 20^\circ$, ako je dubina iskopa veća od $H > 3\text{m}$, ako je rastojanje do susjednog objekata manje od 2 visine iskopa, ako su sleganja veća od 5cm ili ako su prisutne podzemne vode, neophodno je uraditi **Projekat zaštite temeljne jame**.

U jednoj od smjernica tekstualnog priloga DUP-a "Bečići", navedeno je sledeće: "Prije zahtjeva za izradu urbanističko-tehničkih uslova obavezno je provjeriti geomehanička svojstva terena na mikrolokaciji, na osnovu uslova i UTU za stabilnost terena i objekata i prihvatljiv ni nivo seizmičkog rizika."

U skladu sa tom smjernicom, podnosilac zahtjeva je dostavio Elaborat detaljnih geotehničkih istraživanja terena za definisanje geotehničkih uslova za potrebe izdavanja UTU za izgradnju objekta na urbanističkoj parceli 79.1 u bloku 79 odnosno na katastarskoj parceli 590/2 KO Bečići, zaveden pod brojem 29/11 od 29.11.2024. godine koji je odrađen od strane „Geotehnika“ doo Bijelo Polje. Takođe dostavljen je i Izvještaj o reviziji elaborata potpisan od strane komisije koju čine Milorad Vojvodić, Lidija Vuković i Rajko Lalatović u novembru 2024. godine.

8. USLOVI ZA ZAŠTITU OD ELEMENTARNIH NEPOGODA I TEHNIČKO-TEHNOLOŠKIH I DRUGIH NESREĆA

U cilju zaštite od elementarnih nepogoda postupiti u skladu sa Zakonom o zaštiti i spasavanju („Službeni list CG" broj 13/07, 05/08, 86/09, 32/11, 54/16, 146/21 i 3/23) i Pravilnikom o mjerama zaštite od elementarnih nepogoda („Službeni list RCG" broj 79/04).

Projektnom dokumentacijom potrebno je predvideti propisane mere zaštite od požara za objekte sa 4 i više etaža i objekte za javnu upotrebu preko površine preko 400m² (hoteli, pansioni, sportske hale, tržni centri i slično), shodno članu 85, 86, 87, 88 i 89. Zakon o zaštiti i spašavanju („Službeni list CG" broj 13/07, 05/08, 86/09, 32/11, 54/16, 146/21 i 3/23).

U cilju obezbjeđenja zaštite od požara primijeniti mjere propisane sledećim zakonima i propisima:

Zakon o zaštiti i spašavanju („Sl. list CG" broj 13/07, 05/08, 86/09, 32/11, 54/16, 146/21 i 3/23);

Pravilnik o tehničkim normativima za hidrantsku mrežu za gašenje požara („Sl. list SFRJ" broj 30/91);

Pravilnik o tehničkim normativima za pristupne puteve, okretnice i uređene platoe za vatrogasna vozila u blizini objekta povećanog rizika od požara („Sl. list SFRJ" broj 8/95);

Pravilnik o tehničkim normativima za zaštitu visokih objekata od požara („Sl. list SFRJ" br. 7/84).

Garaža mora ispunjavati uslove propisane Pravilnikom o tehničkim zahtjevima za zaštitu garaža za putničke automobile od požara i eksplozija ("Službeni list CG" broj 09/12).

Elaboratom zaštite na radu, predvidjeti mjere zaštite na radu za objekte koji imaju jedan ili više poslovnih prostora kao i za rušenje postojećeg objekta bilo koje namjene, shodno članu 9. Zakona o zaštiti i zdravlju na radu („Službeni list CG“ broj 34/14 i 44/18). Pri izgradnji objekata poslodavac koji izvodi radove dužan je da izradi Elaborat o uređenju gradilišta u skladu sa Pravilnikom o sadržaju Elaborata o uređenju gradilišta („Službeni list RCG“ broj 04/99).

Aktivnosti od interesa za odbranu sprovoditi na osnovu Zakona o odbrani („Službeni list RCG“ br. 47/2007 i „Službeni list CG“ br. 86/2009, 88/2009, 25/2010, 40/2011, 14/2012, 2/2017, 46/2019 i 74/2020) i podzakonskih akata koja proizlaze iz ovog zakona.

9. USLOVI ZA ARHITEKTONSKO OBLIKOVANJE

Arhitekturom objekata treba težiti stvaranju savremenog arhitektonskog i likovnog izraza karakterističnog za urbani gradski prostor mediteranskog karaktera. Oblikovanje planiranih objekata mora biti usklađeno sa kontekstom u kome objekat nastaje, predviđenom namenom i osnovnim principima razvoja grada u pravcu visokog turizma.

U cilju očuvanja identiteta mediteranskog ambijenta, poželjna je primena prirodnih, lokalnih građevinskih materijala. Sugerise se primena građevinskog kamena za oblaganje fasada, zidanje prizemnih delova objekata, podzida, stepeništa, izvođenje elemenata plastike objekata i elemenata mobilijara. Široka primena kamena očekuje se i prilikom uređenja slobodnih površina na parceli (detaljnije tekstualni dio DUP-a poglavlje 5.12. strana 403).

U cilju stimulisanja primjene lokalnog kamena za obradu fasada, Opština Budva je, Odlukom o naknadi za komunalno opremanje gradskog zemljišta („Službeni list CG – opštinski propisi“, broj 01/15), predvidjela da se naknada umanjuje za 15€ po 1m² ugrađene kamene fasade.

10. USLOVI ZA OGRAĐIVANJE URBANISTIČKE PARCELE

Parcele se mogu ograditi zidanom ogradom do visine od 0,90m, računajući od kote trotoara, ili transparentnom ogradom do visine 1,60m. Zidane i druge vrste ograda postavljaju se na regulacionu liniju i to tako da ograda, stubovi ograde i kapije budu unutar parcele koja se ograđuje.

Ograde objekata na uglu ne mogu biti visočije od 0,90m računajući od kote trotoara zbog obezbjeđenja vizuelne preglednosti raskrsnice. Vrata i kapije mogu se otvarati samo ka unutrašnjosti parcele. (tekstualni dio DUP-a, Poglavlje 5.3., strana 397).

11. USLOVI ZA PEJZAŽNO OBLIKOVANJE URBANISTIČKE PARCELE

Za ovu kategoriju površina pod zelenilom i slobodnih površina, pri izboru sadnog materijala i njegovom komponovnju voditi računa o vizurama, spratnosti i arhitekturi objekata, koloritu zelenila, vremenu cvjetanja i sl. Staze popločavati kamenim pločama. Pri parternom uređenju prednost dati mediteranskom autohtonom parternom zelenilu u kome dominiraju kadulja, ruzmarin, lavanda, žukva i bršljan. Predvidjeti travnjak otporan na sušu i gaženje.

Radi zaštite od pogleda sa ulice ili susjednih parcela, zbog zaštite od buke i zagađenja sa ulice, moguće je podizanje žive ograde od gusto posađenog i pravilno orezanog drveća ili visokog žbunja.

Pri izgradnji bazena, tamo gdje na parceli postoje tradicionalni podzidi (suhozidine), oblik bazena i parterno uređenje prilagoditi postojećim tradicionalnim podzidima bez narušavanja njihovog oblika i gabarita. Parkinge popločavati kamenim pločama, njihovu podlogu predvidjeti za teški saobraćaj. Ozelenjavanje parkinga vršiti sadnjom odgovarajućeg drveća na svakih 3 – 5 parking mjesta ili izgradnjom pergole iznad parkinga koja bi bila ozelenjena puzavicama. Predvidjeti javno osvjtljenje, klupe i drugu odgovarajuću opremu za miran odmor korisnika i za igru djece, korpe za otpatke i sl. Moguće je predvidjeti terene i poligone za urbane sportove (skateboarding, street basket, mini fudbal, boćanje i sl.). Prostor oplemeniti skulpturama, fontanama i česmama.

12. USLOVI ZA IZGRADNJU / POSTAVLJANJE / RUŠENJE POMOĆNIH OBJEKATA

U skladu sa članom 223 važećeg zakona, propisi jedinice lokalne samouprave, kojima se uređuju pomoćni objekti, primjenjivaće se do donošenja Plana generalne regulacije Crne Gore.

Postupak pribavljanja odobrenja za postavljanje ili građenje pomoćnih objekata uređen je Odlukom o postavljanju, odnosno građenju i uklanjanju pomoćnih objekata („Sl. list CG“ – opštinski propisi br. 21/14, 66/23). Shodno članu 2. Odluke, pomoćni objekti svrstavaju se u tri tipa:

- **tip 1** pomoćni objekti koji čine funkcionalnu i ekonomsku cjelinu sa objektom čijem korišćenju služe, kao što su: podzemne i nadzemne garaže, ostave, ljetnje kuhinje, portirnice;
- **tip 2** pomoćni objekti infrastrukture, kao što su: septičke bio-jame, bunari, cisterne za vodu, rezervoari, bistjerne, kotlarnice, plinski sistemi;
- **tip 3** pomoćni objekti uređenja terena, kao što su: ograde, potporni zidovi, otvoreni bazeni, pergole;
- **tip 4** pomoćni objekti u funkciji zaštite i valorizacije nepokretnih kulturnih dobara (zaštitne konstrukcije, centri za posjetioce, info pultovi, prostori za prezentacije);
- **tip 5** ekonomski objekti na poljoprivrednom gazdinstvu (objekti za gajenje životinja, prateći objekti za gajenje životinja, objekti za skladištenje stočne hrane, objekti za smještaj poljoprivredne mehanizacije, alata i oruđa, objekti za skladištenje poljoprivrednih proizvoda i drugi slični objekti).

13. USLOVI I MJERE ZA ZAŠTITU ŽIVOTNE SREDINE

Za turističke objekte površine veće od 1000m², stambeno-poslovne objekte koji imaju više od 1000m² poslovnog prostora i garaže sa više od 200 parking mesta, shodno Zakonu o procjeni uticaja na životnu sredinu („Službeni list CG“ br. 75/18) i Uredbi o projektima za koje se vrši procjena uticaja na životnu sredinu („Službeni list RCG“ br. 20/07), neophodna je izrada Elaborata o proceni uticaja na životnu sredinu.

Shodno Zakonu o procjeni uticaja na životnu sredinu („Službeni list CG“ broj 75/18) i Uredbi o projektima za koje se vrši procjena uticaja na životnu sredinu („Službeni list RCG“ 20/07), i podnijeti zahtjev za procijenu potrebe izrade Elaborata o proceni uticaja na životnu sredinu.

Za objekte za koje nije propisana obaveza izrade procjene uticaja na životnu sredinu, potrebno je u projektnoj dokumentaciji predvideti mere zaštite od buke u skladu sa članom 19. Zakona o zaštiti od buke u životnoj sredini („Službeni list CG“ br. 28/11) i Pravilniku o zvučnoj zaštiti zgrada („Službeni list CG“ br. 50/16).

Na području DUP-a nalazi se jedan broj pojedinačnih primjeraka i niz grupa maslina. Masline i maslinjaci su zaštićeni Zakonom o maslinarstvu i maslinovom ulju. Maslinjaci, kao najvažniji i ambijentalno najdragocjeniji dio potkunjica (tradicionalne seoske bašte), čuvaju se u postojećoj formi, sa izvornim suvomeđama i terasama. Nije dozvoljena izgradnja staza ili betoniranje ovih površina.

Suvomeđe, suhozidi, podzidi i terase se ne smiju rušiti. Dozvoljena je njihova rekonstrukcija isključivo tradicionalnim načinom zidanja (u suvo).

Obavezno je da se sve masline sačuvaju, a da se pojedina stabla maslina i drugi vrijedni primjerci zelenila, ukoliko je to zaista neophodno, presade na novu poziciju u okviru iste urbanističke parcele uz neophodno pribavljanje odobrenja. Odobrenje za presađivanje maslina u maslinjaku izdaje organ lokalne uprave nadležan za poslove poljoprivrede – Sekretarijat za privredu opštine Budva, u roku od 30 dana od dana podnošenja zahtjeva za presađivanje. **Sječenje i presađivanje maslina starih preko 100 godina je zabranjeno na osnovu člana 15. Zakona o maslinarstvu i maslinovom ulju** („Službeni list CG“, 45/14).

Kada su u pitanju zaštićene biljne i životinjske vrste postupati u skladu sa Rješenjem o stavljanju pod zaštitu rijetkih, prorijedenih, endemičnih i ugroženih biljnih i životinjskih vrsta („Službeni list SRCG“, 36/82). Rješenje je dostupno na sajtu Agencije za zaštitu životne sredine: www.epa.org.me

Ukoliko sa prilikom iskopa terena za izgradnju saobraćajnica i objekata naiđe na eventualne paleontološke ili mineraloške nalaze, koji predstavljaju geonasljeđe, obavezno je prekinuti radove, obavjestiti Agenciju, kako bi njihovi stručnjaci prikupili nalaze, odnosno izvršili neophodna istraživanja.

14. USLOVI I MJERE ZAŠTITE NEPOKRETNIH OBJEKATA UPISANIH U REGISTAR KULTURNIH DOBARA CRNE GORE I NJIHOVE ZAŠTIĆENE OKOLINE

U okviru plana, odnosno predmetne lokacije, nema objekata koji su u popisu registrovanih spomenika kulture. U slučaju kada se u okviru predmetne lokacije nalazi ili je u neposrednoj blizini registrovani spomenik kulture, prema kome se treba upravljati shodno Zakonu o zaštiti kulturnih dobara ("Službeni list CG" br. 49/10 i 40/11, 44/17), ovaj Sekretarijat po službenoj dužnosti pribavlja konzervatorske uslove u skladu sa članom 102 Zakona o zaštiti kulturnih dobara.

Konzervatorski uslovi čine osnov za izradu konzervatorskog projekta u skladu sa članom 103 istog zakona. Na konzervatorski projekat se pribavlja saglasnost Uprave za zaštitu kulturnih dobara Crne Gore.

15. POTREBA IZRADE URBANISTIČKOG PROJEKTA

Za naselja i dijelove naselja koji predstavljaju nepokretna kulturna dobra od međunarodnog i nacionalnog značaja je obavezno donošenje urbanističkog projekta, što nije slučaj u ovom predmetu.

16. USLOVI ZA PRIKLJUČENJE OBJEKATA NA INFRASTRUKTURU I POSEBNI TEHNIČKI USLOVI

Prikazani su na izvodu iz DUP-a: karta vodovoda i kanalizacije, karta elektroenergetske mreže i postrojenja i karta telekomunikacija. Detaljnije tehničke uslove za priključenje ovaj Sekretarijat, po službenoj dužnosti, pribavlja za investitora.

Prilikom projektovanja, obaveza Projektanta je da poštuje tehničke preporuke EPCG koje su dostupne na sajtu www.epcg.me i propise koji se odnose na zaštitu i izgradnju elektronske komunikacione infrastrukture i elektronskih komunikacionih mreža, odnosno Zakona o elektronskim komunikacijama ("Službeni list Crne Gore" broj 40/13, 56/13, 2/17 i 49/19) i ostalih propisa koji su doneseni na osnovu njega, a koji se nalaze na sajtu www.ekip.me/regulativa/.

Podaci o postojećem stanju elektronske komunikacione infrastrukture nalaze se na sajtu <http://ekinfrastuktura.ekip.me/ekip.me>.

Za pristupanje georeferenciranoj bazi podataka elektronske komunikacione infrastrukture moguće je putem otvaranja korisničkog naloga na web portalu Agencije za telekomunikacije i poštansku djelatnost <http://ekinfrastuktura.ekip.me/ekip/login.jsp>.

Vodovodne i kanalizacione, elektro i tk instalacije u objektu i izvan njega projektovati u skladu sa važećim propisima i standardima, a priključenje objekta na naseljske infrastrukturne sisteme projektovati prema uslovima dobijenim od nadležnih javnih preduzeća i tretirati ih kroz idejna rješenja urbanističke parcele.

U slučaju kada je za predmetnu parcelu planom predviđen prilaz sa magistralnog puta, ovaj Sekretarijat po službenoj dužnosti, za investitora traži i tehničke uslove od Direkcije za saobraćaj, shodno članu 16. Zakona o putevima ("Službeni list RCG" broj 42/04).

U slučaju kada se u okviru predmetne urbanističke parcele nalazi zaštitni pojas ili cjevovod regionalnog vodovoda, ovaj Sekretarijat po službenoj dužnosti, za investitora traži i tehničke uslove od Regionalnog vodovoda Crnogorsko primorje. Na osnovu člana 32 Pravilnika o određivanju i održavanju zona i pojaseva sanitarne zaštite i ograničenjima u tim zonama ("Službeni list CG" br. 66/09), pojas sanitarne zaštite određuje se oko glavnih cjevovoda i u zavisnosti od konfiguracije terena iznosi 2,0m od osovine cjevovoda sa obje strane. U pojasa zaštite nije dozvoljena izgradnja objekata, postavljanje uređaja i vršenje radnji koje na bilo koji način mogu zagaditi vodu ili ugroziti stabilnost cjevovoda.

Sastavni dio ovih urbanističko tehničkih uslova su posebni uslovi za izradu projektne dokumentacije izdati od strane nadležnih službi – DOO Vodovod i kanalizacija Budve.

17. USLOVI ZA OBJEKTE KOJI MOGU DA UTIČU NA PROMJENE U VODNOM REŽIMU

Investitor je dužan da radi izrade tehničke dokumentacije za izgradnju novog ili rekonstrukciju postojećeg objekta i izvođenje geoloških istraživanja i drugih radnji koje mogu trajno, povremeno ili privremeno uticati na promjene u vodnom režimu pribaviti vodne uslove, u skladu sa članom 114 Zakona o vodama ("Službeni list RCG" br. 27/07, "Službeni list CG" br. 73/10, 32/11, 47/11, 48/11 i 52/16). Pribavljanje vodnih uslova nije potrebno za korišćenje vode koja ne prelazi obim opšte upotrebe vode i u slučaju kada novi ili rekonstruisani stambeni objekat ili manji poslovni i drugi objekat (koji se gradi u skladu sa odgovarajućim prostornim planskim dokumentom) koji se priključuje na Javni vodovod i kanalizaciju, a vodu za potrebe objekta koristi samo za piće i sanitarne potrebe.

18. USLOVI ZA OBJEKTE KOJI MOGU DA UTIČU NA BEZBJEDNOST VAZDUŠNOG SAOBRAĆAJA

U okviru DUP-a ne postoji zona ograničenja prepreka aerodroma. Za privremene ili stalne objekte ili djelove objekta, van zone ograničenja prepreka aerodroma, čija je visina veća od 45m, potrebno je od Agencije za civilno vazduhoplovstvo Crne Gore dobiti saglasnost za izgradnju i postavljanje, kao i uslove za označavanje i održavanje. (Sigurnosni nalog broj 2016/001 rev 00, datum stupanja na snagu 01.08.2016.godine).

19. SAOBRAĆAJNI USLOVI

Uslovi priključenja na kolsku saobraćajnicu prikazani su na izvodu iz DUP-a: karta saobraćaja.

Urbanistička parcela mora imati obezbjeđen kolski pristup sa gradske saobraćajnice ili javnog puta. Izuzetno, u starim gradskim jezgrima u kojima ne postoji mogućnost obezbjeđivanja kolskog pristupa, urbanističkoj parceli se može obezbjeđiti samo pješački pristup sa gradske saobraćajnice ili javnog puta (član 51 Zakona o planiranju prostora i izgradnji objekata).

Obaveza svakog korisnika i investitora je da u okviru svoje urbanističke parcele ili katastarske parcele stacionira vozila prema normativu 1,1 parking mjesto po stanu ili turističkom apartmanu, uz otvorene mogućnosti da to razrješi na različite načine: podrumaska garaža (u više nivoa), suterenska garaža, parkiranje na pločama iznad podruma ili suterena, izgradnja spratnih garaža, ako za to postoje neophodni tehnički uslovi i programski zahtjevi.

Najveći dopušteni indeks zauzetosti podzemne etaže iznosi 1.0 (100%) (tekstualni dio DUP-a, strana 251)

20. USLOVI ZA NESMETANO KRETANJE INVALIDNIH LICA

Obezbijediti nesmetani pristup, kretanje, boravak i rad lica smanjene pokretljivosti, shodno Pravilniku o bližim uslovima i načinu prilagođavanja objekata za pristup i kretanje lica smanjene pokretljivosti i lica sa invaliditetom („Službeni list Crne Gore“ br. 48/13 i 44/15).

Na svakih deset jedinica mora se obezbjeđiti najmanje jedna stambena jedinica za nesmetan pristup, kretanje, boravak i rad lica smanjene pokretljivosti i lica sa invaliditetom. (član 6 Pravilnika).

Obavezna primjena elemenata pristupačnosti, propisana članom 46. Pravilnika, predviđa: za stambene objekte je iz člana 17, 18, 23 i 40, a za stambeno-poslovne iz člana 17, 18 i 23 plus dio objekta poslovne namjene mora sadržati elemente pristupačnosti u zavisnosti od namjene poslovnog prostora.

21. USLOVI ZA RACIONALNO KORIŠĆENJE ENERGIJE

Shodno Zakonu o energetskej efikasnosti („Službeni list CG“ broj 29/10) i Pravilniku o minimalnim zahtjevima energetske efikasnosti zgrada („Službeni list CG“ broj 75/15) projektovanjem i izgradnjom objekata treba postići smanjenje gubitaka toplote iz objekata, poboljšanje toplotne izolacije spoljnih elemenata, povećanje toplotne efikasnosti pravilnom orijentacijom objekata i korišćenjem sunčeve energije, korišćenje obnovljivih izvora energije, te povećanje energetske efikasnosti sisteme grejanja.

Sadržaj Elaborata energetske efikasnosti objekta propisan je Pravilnikom o sadržaju elaborata energetske efikasnosti zgrada („Službeni list CG“ broj 47/13).

Analizirati lokaciju, orijentaciju i oblik kuće. Primjeniti visok nivo toplotne izolacije kompletnog spoljnog omotača objekta i izbjegavati toplotne mostove. U cilju racionalnog korišćenja energije treba iskoristiti sve mogućnosti smanjenja korišćenja energije u objektima. Pri izgradnji objekata koristiti savremene termoizolacione materijale, kako bi se smanjila potrošnja toplotne energije.

Iskoristiti toplotne dobitke od sunca i zaštititi se od pretjeranog osunčanja. Koristiti održive sisteme protiv pretjerane insolacije – zasjena škurama, pergolama, zelenilom i slično, kako bi se smanjila potrošnja energije za vještačku klimatizaciju. Drvoredima i gustim zasadima smanjiti uticaj vjetra i obezbjediti neophodnu zasjenu u letnjim mjesecima.

Nisko energetske tehnologije za grijanje i hlađenje se trebaju koristiti gdje god je to moguće. Pri proračunu koeficijenata prolaza toplote objekata uzeti vrijednosti za 30-25% niže od maksimalno dozvoljenih vrijednosti dozvoljenih za ovu klimatsku zonu.

Sunčani kolektori treba da budu skladno oblikovani i ukomponovani na najmanje uočljivim mjestima na objektu. Koristiti održive sisteme protiv prekomjerne insolacije (zasjenu škurama, građevinskim elementima, zelenilom i slično) kako bi se smanjila potrošnja energije za vještačku klimatizaciju. održivost fotovoltacionih ćelija treba ispitati u svrhu snabdevanja niskonaponskom strujom za rasvjetu naselja, kao i druge mogućnosti, poput punjenja električnih vozila.

U cilju stimulanja izgradnje energetski efikasnih objekata koji koriste solarnu energiju, Opština Budva je, Odlukom o naknadi za komunalno opremanje gradskog zemljišta („Službeni list CG – opštinski propisi“, broj 01/15), predvidjela da se naknada umanjuje za 200€ po 1m² ugrađenog solarnog kolektora – panela.

Neposredna blizina mora uslovljava relativno mala godišnja kolebanja temperature vazduha – godišnja temperaturna amplituda iznosi 16,4°C. Ipak ističe se visoka temperatura ljetnjih mjeseci u toku kojih se javlja prosječno 25 dana sa žegom (30°C i više). Za potrebe proračuna koristiti podatke Hidrometeorološkog zavoda o klimatskim i hidrološkim karakteristikama zone u kojoj se nalazi predmetna lokacija.

22. USLOVI ZA ODVOŽENJE ČVRSTOG OTPADA

Mjesta za postavljanje kontejnera za smeće predvideti na urbanističkoj parceli. Nije dozvoljeno postavljanje kontejnera na površinama namijenjenim za parkiranje vozila.

Mjesta u objektu ili niše za postavljanje kontejnera za smeće kao i njihov potreban broj predvidjeti u saradnji sa nadležnim komunalnim preduzećem, a imajući u vidu produkciju čvrstog komunalnog otpada. Pri tome voditi računa o porastu broja korisnika prostora tokom ljetnjih mjeseci, pa stoga broj kontejnera i periodiku njihovog pražnjenja prilagoditi količini smeća. Poštujući prethodne uslove mjesta za postavljanje kontejnera za smeće trebaju biti što bliže javnim saobraćajnicama uz minimalnu denivelaciju (bez ivičnjaka) u odnosu na saobraćajnicu, sa padom od 5 % prema saobraćajnici. Niše za postavljanje kontejnera za smeće moguće je sa tri strane vizuelno izolovati zelenilom ili zidanim ogradama čija visina ne može biti veća od 1,50 m

Način i mjesto odlaganja čvrstog otpada regulisati sa DOO Komunalno Budva, sklapanjem Ugovora o odvozu komunalnog otpada, u skladu sa članom 22, 24 i 26 Odluke o komunalnom redu na teritoriji Opštine Budva (Službeni list Opštine Budva br. 09/09).

23. MOGUĆNOST FAZNE IZGRADNJE

Za objekat:

Na osnovu Zakona o planiranju prostora i izgradnji objekata i člana 76 kroz izradu idejnog rješenja može se odrediti faznost gradnje (tehničko-tehnološka i funkcionalna cjelina) objekata. Dozvoljena je fazna izgradnja, tako da konačno izgrađeni objekat ne prelazi maksimalne propisane površine pod objektom i spratnost, a ove vrijednosti mogu biti i manje.

Za urbanističku parcelu ili više urbanističkih parcela:

Na osnovu UT uslova, kod urbanističkih parcela na kojima je planom predviđena izgradnja više objekata, potrebno je uraditi revidovano idejno rješenje kompletne urbanističke parcele ili više susjednih urbanističkih parcela (čl. 76 važećeg Zakona), Idejnim rješenjem se utvrđuje generalna koncepcija za izgradnju objekata, a naročito: uklapanje objekta u prostor, položaj objekta u okviru lokacije i prema susjednim objektima.

Za građenje na dijelu urbanističke parcele:

Članom 237 važećeg zakona je predviđeno da se do donošenja Plana generalne regulacije Crne Gore može graditi na dijelu urbanističke parcele, ako nedostajući dio urbanističke parcele ne utiče na funkcionalnost i pristup objektu i uz uslov da se urbanistički parametri za cijelu urbanističku parcelu umanje za nedostajući dio.

Kroz izradu idejnog rješenja provjeriti, da li predmetna izgradnja na dijelu urbanističke parcele, na bilo koji način ugrožava valorizaciju preostalog dijela urbanističke parcele.

24. LOKACIJA u odnosu na PPPNOP

Planom višeg reda, PPPNOP Poglavlje 36.Pravila za sprovođenje plana tačka 3. i 8. (strana 297) istovremeno je propisano:

- **3. Područje opština** se uređuje prema važećoj planskoj dokumentaciji nižeg reda do donošenja Plana generalne regulacije, ali na način da se poštuju odredbe i smjernice ovog Plana u smislu poštovanja koridora infrastrukture i mjera zaštite zaštićenih prirodnih i kulturnih dobara.”
- **8. Važeća planska dokumentacija nižeg reda**, a koja nije u skladu sa pravilima ovog Plana, primjenjivaće se do izrade Plana generalne regulacije, a daje se mogućnost i njene izmjene i dopune, odnosno stavljanja van snage i izrade novog plana, prema Odluci nadležnog organa.

Uvidom u grafički dio planskog dokumenta PPPNOP konstatovano je da se predmetna katastarska parcela ne nalazi u trasi koridora infrastrukture nije u zaštićenim prirodnim i kulturnim dobrima u obuhvatu PPPNOP.

25. NAPOMENA

Tekstualni i grafički dio predmetnih planova, kojim su propisani način izgradnje objekata, uslovi za priključenje na infrastrukturu i uslovi za uređenje urbanističke parcele, sastavni su dio urbanističko-tehničkih uslova i dostupni su na sajtu www.planovidozvole.mrt.gov.me/LAMP/PlanningDocument?m=BD i www.budva.me

Investitor može graditi objekat na osnovu prijave, kod nadležne Urbanističko-građevinske inspekcije i sledeće dokumentacije propisane članom 91 važećeg zakona:

- Saglasnost glavnog gradskog arhitekta na idejno rješenje
- Ovjerenog glavnog projekta
- Izvještaja o pozitivnoj reviziji glavnog projekta
- Dokaza o osiguranju od odgovornosti projektanta koji je izradio odnosno revidenta koji je revidovao glavni projekat u skladu sa Zakonom o planiranju prostora i izgradnji objekata i Uredbi o minimalnoj sumi osiguranja od profesionalne odgovornosti u oblasti izgradnje objekata (Sl. list CG broj 68/17)
- Ugovora o angažovanju izvođača radova
- Ugovora o angažovanju stručnog nadzora
- Dokaza o pravu svojine na zemljištu, odnosno drugom pravu na građenje na zemljištu ili dokaz o pravu svojine na objektu, odnosno drugom pravu na građenje, ako se radi o rekonstrukciji objekta

Sadržaj idejnog rješenja definisan je Stručnim uputsvom Ministarstava održivog razvoja i turizma, broj 101-26/99 od 14.03.2018.godine.

Način podnošenja zahtjeva glavnom državnom arhitekti, za davanje saglasnosti na idejno rješenje preciziran je Obavještenjem MORT-a od 21.12.2017.godine. Uputstvo i Obavještenje su dostupni na sajtu Ministarstva održivog razvoja i turizma: <http://www.mrt.gov.me/rubrike/zakonska-regulativa/137389/Zakonska-regulativa-iz-oblasti-planiranja-prostora.html>

Idejni odnosno glavni projekat, mora biti urađen u skladu sa članom 7 Pravilnika o načinu izrade i sadržini tehničke dokumentacije ("Službeni list CG" broj 44/18) u elektronskoj formi plus 1 primjerak u analognoj formi za potrebe izvođenja radova na gradilištu.

Shodno Članu 74, stav 5 i 8 Zakona o planiranju prostora i izgradnji objekata ("Službeni list CG" broj 64/17, 44/18 i 63/18), u slučaju da organ za izdavanje posebnih tehničkih uslova / vodnih uslova / konzervatorskih uslova ne odgovori na službeni zahtjev ovog Sekretarijata u roku od 15 dana od dana prijema zahtjeva, smatraće se da je saglasan sa urbanističko-tehničkim uslovima utvrđenim na osnovu planskog dokumenta.

26. PRILOZI

Kopije grafičkog i tekstualnog dijela predmetnih planova,
List nepokretnosti, Kopija katastarskog plana,
Tehnički uslovi DOO Vodovod i Kanalizacija Budva

Samostalni savjetnik I
mr Mladen Ivanović dip.inž.arh.

Dostavljeno:

- Podnosiocu zahtjeva
- Urbanističko-građevinskoj inspekciji
- a/a



CRNA GORA
UPRAVA ZA NEKRETNINE
PODRUČNA JEDINICA: BUDVA
Broj: 917-104-DJ-1401/24
Datum: 05.12.2024.



Katastarska opština: BEČIĆI
Broj lista nepokretnosti:
Broj plana:
Parcele: 590/1, 590/2, 591/1, 591/2

SKICA PARCELA

Razmjera 1: 500

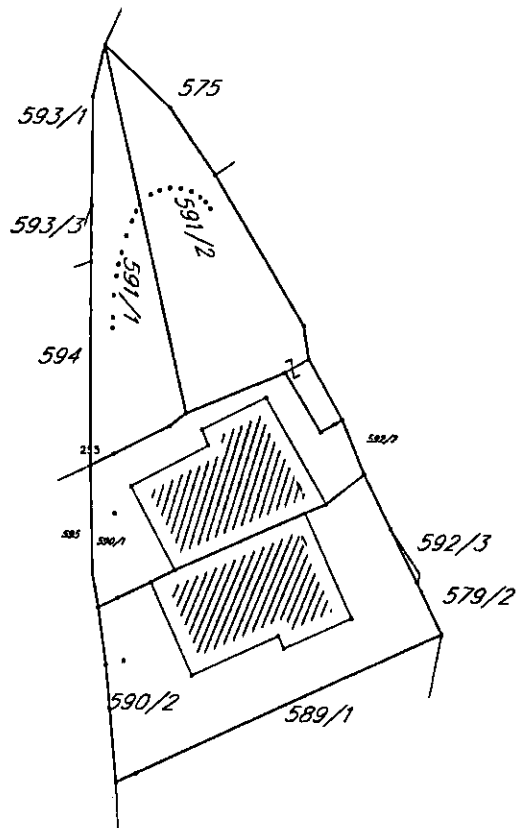

Obradio:



Ovjerava
Službeno lice:



UPRAVA ZA NEKRETNINE

CRNA GORA

PODRUČNA JEDINICA
BUDVA

Broj: 104-919-30212/2024

Datum: 02.12.2024

KO: BEČIĆI

Na osnovu člana 173 Zakona o državnom premjeru i katastru nepokretnosti ("Sl. list RCG" br. 29/07, "Sl. list CG" br. 73/10, 032/11, 040/11, 043/15, 037/17 i 17/18), postupajući po zahtjevu OPŠTINA BUDVA SEKRETARIJAT ZA URBANIZAM I ODRŽIVI RAZVOJ, , za potrebe izdaje se

LIST NEPOKRETNOSTI 1378 - PREPIS

Podaci o parcelama									
Broj	Podbroj	Broj zgrade	Plan Skica	Datum upisa	Potes ili ulica i kućni broj	Način korišćenja Osnov sticanja	Bon. klasa	Površina m ²	Prihod
590	2		7 33	28/03/2019	MRČELA	Dvorište NASLJEDE		175	0.00
590	2	1	7 33	28/03/2019	MRČELA	Porodična stambena zgrada NASLJEDE		87	0.00
								262	0.00

Podaci o vlasniku ili nosiocu			
Matični broj - ID broj	Naziv nosioca prava - adresa i mjesto	Prava	Obim prava
	DORĐEVIĆ NENAD VELJA MASLINA BR.19.BEČIĆI-BUDVA BUDVA 0	Korišćenje	1/1

Podaci o objektima i posebnim djelovima						
Broj	Podbroj	Broj zgrade	Način korišćenja Osnov sticanja Sobjnost	PD Godina izgradnje	Spratnost/ Sprat Površina	Prava Vlasnik ili nosilac prava Adresa, Mjesto
590	2	1	Porodična stambena zgrada NASLJEDE	973	P1 87	Svojina DORĐEVIĆ NENAD VELJA MASLINA BR.19.BEČIĆI- 1/1
590	2	1	Stambeni prostor NASLJEDE Dvosoban stan	1	P 70	Svojina DORĐEVIĆ NENAD VELJA MASLINA BR.19.BEČIĆI- 1/1
590	2	1	Stambeni prostor NASLJEDE Četvorosoban stan	2	P1 70	Svojina DORĐEVIĆ NENAD VELJA MASLINA BR.19.BEČIĆI- 1/1

Ne postoje tereti i ograničenja.

Naplata takse je oslobođena na osnovu člana 17 Zakona o administrativnim taksama ("Sl.list CG, br. 18/19). Naplata naknade oslobođena je na osnovu člana 174 Zakona o državnom premjeru i katastru nepokretnosti ("Sl. list RCG" br. 29/07, "Sl. list CG" br. 73/10, 032/11, 040/11, 043/15, 037/17 i 17/18).



Načelnica:

Sonja Tomašević

SONJA TOMAŠEVIĆ

79.1	6571989.5865	4682429.7975
79.2	6571986.3595	4682430.9282
79.3	6571984.2741	4682433.6381
79.4	6571978.1235	4682449.5809
79.5	6571973.8435	4682455.5069
79.6	6571968.5790	4682459.0407
79.7	6571966.2394	4682461.7551
79.8	6571962.9158	4682470.4920
79.9	6571961.7687	4682475.5384
79.10	6571960.3484	4682487.5798
79.11	6571959.9464	4682497.5025
79.12	6571959.8208	4682508.2155
79.13	6571961.5601	4682514.6604
79.14	6571966.4919	4682514.4685
79.15	6571975.3113	4682499.7103
79.16	6571977.3800	4682496.2900
79.17	6571979.2650	4682492.5750
79.18	6571981.4581	4682489.4243
79.19	6571984.9435	4682485.7595
79.20	6571989.6641	4682483.9444
79.21	6572000.7942	4682482.3149
79.22	6572003.2316	4682481.3819
79.23	6572003.7965	4682480.9711
79.24	6572007.8953	4682468.4988
79.25	6572010.3181	4682461.1266
79.26	6572011.2590	4682456.9735
79.27	6572011.2590	4682451.7833
79.28	6572008.6602	4682443.9093
79.29	6572004.9435	4682439.1059
79.30	6572001.8798	4682436.6471
79.31	6571979.8500	4682467.5600
79.32	6571980.5000	4682469.5400
79.33	6571982.9800	4682471.6900
79.34	6571978.1100	4682471.9300
79.35	6571978.0200	4682469.9600
79.36	6571969.6700	4682467.8700
79.37	6571965.6700	4682471.0900
79.38	6571965.8900	4682475.9400
79.39	6571969.3100	4682476.2800
79.40	6571969.2900	4682475.7800
79.41	6571974.5300	4682476.0300
79.42	6571974.4700	4682479.9300
79.43	6571978.5600	4682481.8100
79.44	6571981.1900	4682479.4700
79.45	6571983.4100	4682479.3400
79.46	6571982.1100	4682480.9500
79.47	6571987.7400	4682483.9100
79.48	6571982.9000	4682485.3000
79.49	6571974.7600	4682494.2300
79.50	6571974.3100	4682499.1400
79.51	6571964.9500	4682500.3300
79.52	6571971.8100	4682503.1800

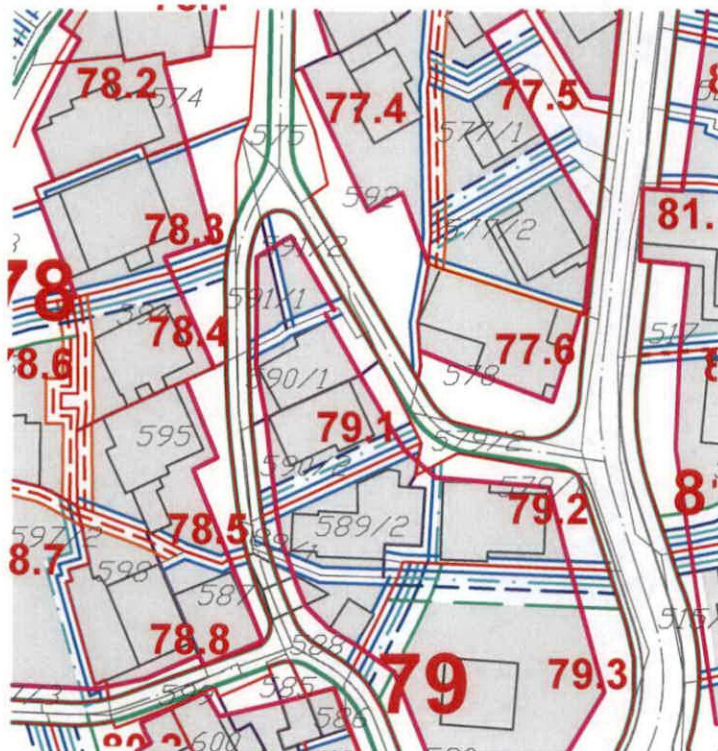

IZVOD IZ DUP-a BEČIĆI
(Službeni list CG-opštinski propisi br.01/09)
Karta regulacija

R= 1:1000

mr Mladen Ivanović dipl. inž. arh.



Budva 24.12.2024.

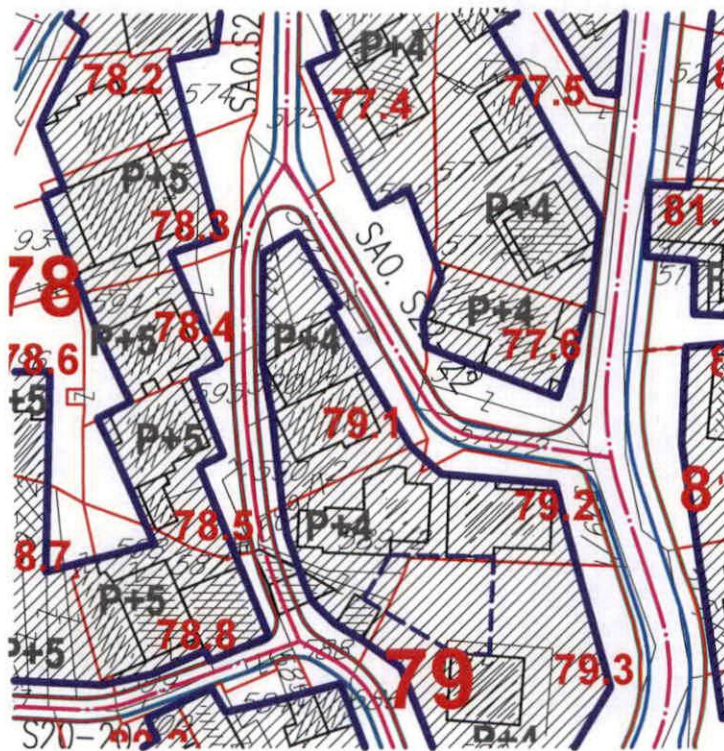

IZVOD IZ DUP-a BEČIĆI
(Službeni list CG-opštinski propisi br.01/09)
Karta nivelacija

R= 1:1000

mr Mladen Ivanović dipl. inž. arh.



Budva 24.12.2024.

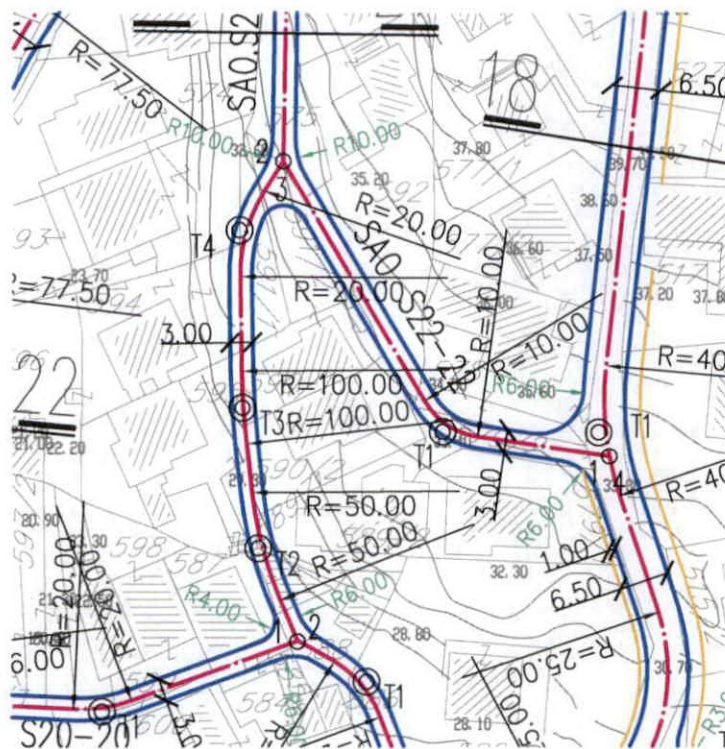

IZVOD IZ DUP-a BEČIĆI
 (Službeni list CG-opštinski propisi br.01/09)
Karta saobraćaj
R= 1:1000
 mr Mladen Ivanović dipl. inž. arh.



Budva 24.12.2024.

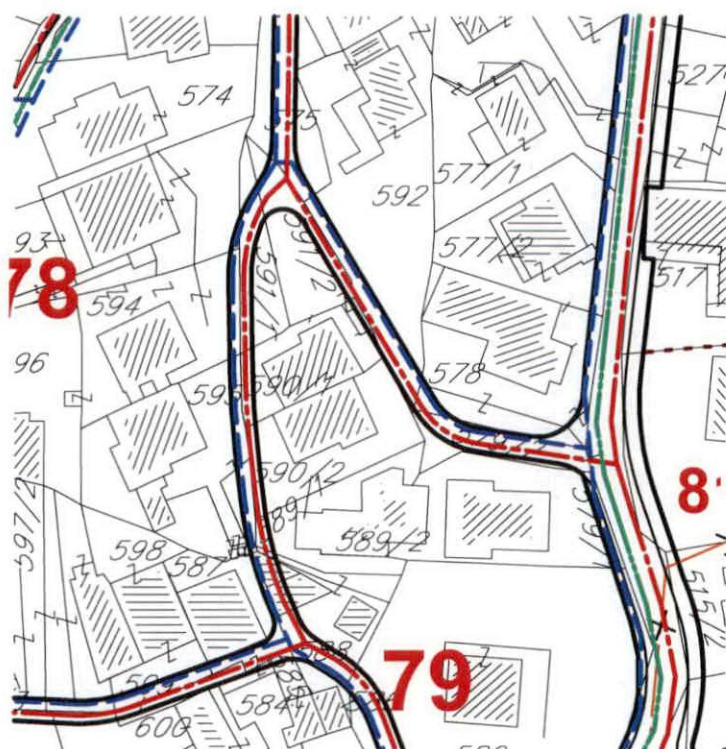

IZVOD IZ DUP-a BEČIĆI

(Službeni list CG-opštinski propisi br.01/09)

Karta hidrotehnika

R= 1:1000

mr Mladen Ivanović dipl. inž. arh.



Budva 24.12.2024.

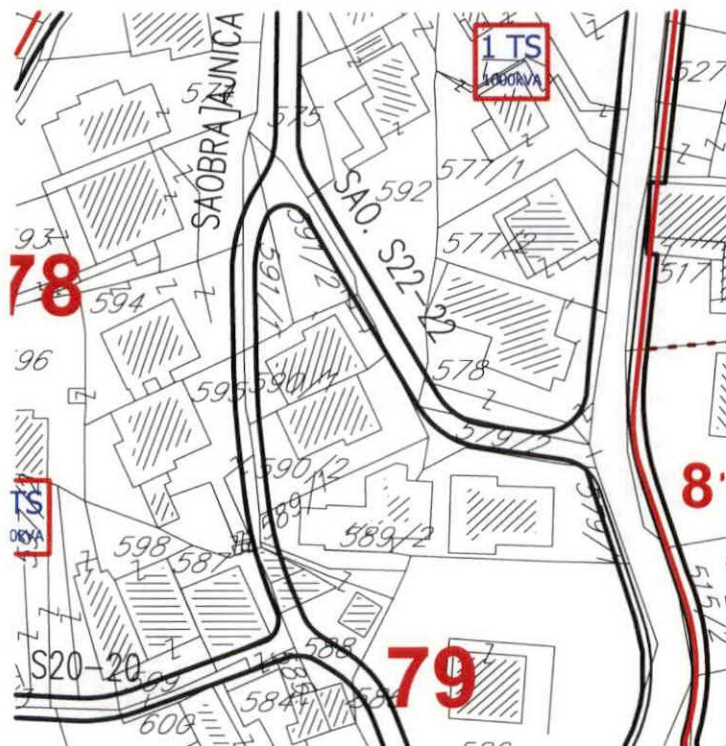

IZVOD IZ DUP-a BEČIĆI

(Službeni list CG-opštinski propisi br.01/09)

Karta elektro mreža

R= 1:1000

mr Mladen Ivanović dipl. inž. arh.





IZVOD IZ DUP-a BEČIĆI

(Službeni list CG-opštinski propisi br.01/09)

Karta telekomunikacija

R= 1:1000

mr Mladen Ivanović dipl. inž. arh.



Budva 24.12.2024.

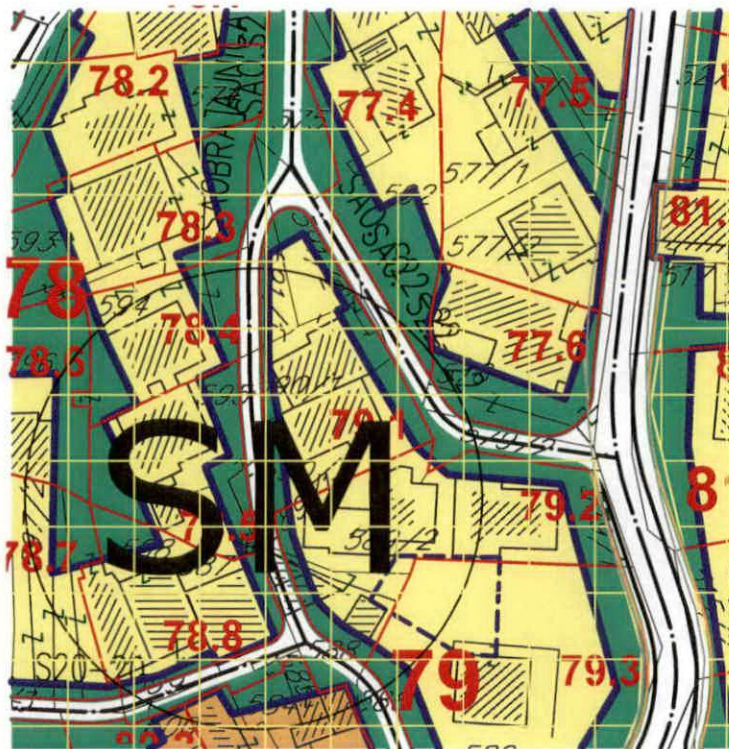

IZVOD IZ DUP-a BEČIĆI
(Službeni list CG-opštinski propisi br.01/09)
Karta namjena

R= 1:1000

mr Mladen Ivanović dipl. inž. arh.





Budva 24.12.2024.

LEGENDA:

	GRANICA PLANA
	GRANICA PPPPN ZA MORSKO DOBRO
	KATAstarska PARCELA
	REGULACIONA LINIJA
	GRANICA POdBLOKOVA
	GRANICA URbANISTIČKE PARCELE
43	OZNAKA BLOKOVA
106D	OZNAKA POdBLOKOVA
123.5	OZNAKA URbANISTIČKE PARCELE
	RIVA
	POTOK
	MORE
	PLAŽA
	ORJENTACIONA POZICIJA PASARELA
	NATKRIVENI DEO MAGISTRALNOG PUTA -ZELENA GALERIJA
	TROTOARI
	PEŠAČKI MOSTOVI I PASARELE

USLOVI GRAĐENJA :

	GLAVNA GRAĐEVINSKA LINIJA
	UNUTRAŠNJA ORJENTACIONA LINIJA GRAĐENJA
	ORJENTACIONI PO DIMENZIJAMA

NAMENA GUP









STAMBENI, TURISTIČKI I POSLOVNI/MEŠOVITI/ SADRŽAJI

	Površine za stanovanje manje gustine
	Površine za stanovanje srednje gustine
	Površine za stanovanje veće gustine
	Površine za mešovito stanovanje (stanovanje sa komercijalnim sadržajem, poslovno-stambene zone)
	Površine za turistička naselja i hotele

DRUŠTVENI CENTRI

	Površine za centralne delatnosti (administracija i uprava, socijalne zaštite, kultura itd.)
	Površine za poslovne delatnosti (trgovina i usluži u zanatstvu, ugostiteljsvo, hotelijerstvo itd.)
	Površine za školstvo, zdravlje, kulturu i sport (škole, spec. škole, dečje ustanove, zdravlje, sport i rekreacija itd.)

SAOBRAĆAJNA INFRASTRUKTURA gup

	Planirane brze obilaznice (u skladu sa korišćenim delovima u PPGZ)
	Magistralni putevi
	Planirane gradske obilaznice
	Interno obilaznice - postojeće i planirane
	Sabirne i stambene saobraćajnice (centralne i D. reda)
	Pešačke staze (setalita)
	ZONE POD ZAŠTITOM
	ZONA LUKE gup

KOMUNALNI OBJEKTI I POVRŠINE

	F. javni parkovi i gradski
	G. zeleni elementi i gradski
	D. površine zelenih travnja
	V. vrtovi
	PS. poslovne zone
	OD. vrtovi
	Površine za sport i rekreaciju sa turističkim sadržajima (sportski centri, golf tereni, akva park i wellness centri itd.)
	Gradske šume i parkovi (naseljeno zelenilo)
	Zelenilo van naselja
	Zaštitne šume (zaštitno zelenilo)
	Plaže
	Reke
	GRANICA PLANA
	GRANICA PPPPN ZA MORSKO DOBRO
	KATAstarska PARCELA
	POSTOJEĆI OBJEKTI

RAZRADA DETALJNE NAMENE POVRŠINA

	- jednopodružično stanovanje sa smeštajnim kapacitetima
	- višepodružično stanovanje sa smeštajnim kapacitetima
	- apartmansko stanovanje
	STANOVANJE SA POSLOVNIM I KOMERCIJALNIM SADRŽAJIMA I USLUGAMA
	KOMERCIJALNI SADR. SA STANOVANJEM
	HOTELSKI KOMPLEKSI - (poslovni, kongresni, porodični)
	TURISTIČKI I SMEŠTAJNI KAPACITETI (apartmani, hoteli, pansioni, vile, hosteli)
	UGOSTITELJSKI KAPACITETI - (restorani, bifei, bistroi, picerije, konobe, taverne, diskoteke, pivnice...)
	KONGRESNI SADRŽAJI
	SMEŠTAJNI KAPACITETI SA UGOSTITELJSKIM I KULTURNO-ZABAVNIM SADRŽAJIMA
	OBJEKTI DRUŠTVENOG STANDARDA
	VERSKI OBJEKTI
	SPORTSKO-REKREATIVNI I KOMERCIJALNI SADRŽAJI
	UREDENE ZELENE POVRŠINE
	ŠUMA
	JAVNA GRADSKA GARAŽA
	JAVNA GRADSKA GARAŽA SA KOMERCIJALNIM I STAMBENIM SADRŽAJIMA
	KOMUNALNE SLUŽBE
	DEČJE USTANOVE
	IGRALIŠTE

Blok 79

Preporučene spratnosti bloka 79:

- p+4
- maksimalna preporučena spratnost p+4

U okviru **bloka 79** formiraju se sledeće urbanističke parcele koje u sebi obuhvataju sledeće katastarske parcele:

Br. bloka	Br. urbanističke parcele	Br. katastarske parcele
79	79.1	590/1, 590/2, 591/1, 591/2
	79.2	589/1, 598/2, 579/1
	79.3	580

Urbanistički pokazatelji za **blok 79** po urbanističkim parcelama dati su u okviru sledeće tabele:

Broj bloka	Površina bloka /m2/	Površina pod objektima /m2/	BRGP /m2/	Indeks zauzetosti	Indeks izgrađenosti	Slobodne (neizgrađene) površine /m2/
79	2327.44	1324.54	6622.70	0.57	2.85	1002.90

Br. urbanističke parcele	Površina urbanističke parcele /m2/	Površina pod objektima /m2/	BRGP /m2/	Indeks zauzetosti	Indeks izgrađenosti	Slobodne (neizgrađene) površine /m2/
79.1	549.30	329.57	1647.85	0.60	3.00	219.73
79.2	680.77	400.00	2000.00	0.59	2.94	280.77
79.3	1069.73	594.97	2974.85	0.56	2.78	474.76

IZVOD IZ DUP-a BEČIĆI
(Službeni list CG-opštinski propisi br.01/09)
URBANISTIČKI POKAZATELJI

mr Mladen Ivanović dipl. inž. arh.



Budva 24.12.2024.