



CRNA GORA
OPŠTINA BUDVA
Sekretarijat za urbanizam i održivi razvoj

Trg Sunca br. 3, 85310 Budva, Crna Gora, tel: +382 33 451 287, e-mail: urbanizam.bd@budva.me

Broj: 06-332/23-819/4
Budva, 20.12.2023. godine

Sekretarijat za urbanizam i održivi razvoj opštine Budva, rješavajući po zahtjevu "KATIČ" d.o.o. iz Budve na osnovu člana 74 Zakona o planiranju prostora i izgradnji objekata ("Službeni list CG", br. 64/17, 44/18, 63/18, 11/19, 82/20, 86/22 i 04/23), člana 1 Uredbe o povjeravanju dijela poslova Ministarstva održivog razvoja i turizma jedinicama lokalne samouprave ("Službeni list CG" br. 87/18, 28/19, 75/19, 116/20, 76/21, 141/21 i 151/22), Pravilnika o obrascu za izdavanje urbanističko tehničkih uslova ("Službeni list CG" br. 70/17), i DUP Pržno-Podličak ("Službeni list CG-opštinski propisi" br. 11/09), evidentiranog u elektronskom Centralnom registru planske dokumentacije, izdaje:

URBANISTIČKO-TEHNIČKE USLOVE
za izradu tehničke dokumentacije za
izgradnju 2 objekta

1. URBANISTIČKA PARCELA

Urbanistička parcela broj: 88 koju čini dio katastarske parcele 679 KO Sv.Stefan

Djelovi katastarskih parcela 679 KO Sv.Stefan ulazi u trasu saobraćajnice po DUP-u.

Tačni podaci o katastarskim parcelama koje čine predmetnu urbanističku parcelu utvrdiće se kroz izradu Elaborat parcelacije po planskom dokumentu. Elaborat izrađuje ovlaštena geodetska organizacija i mora biti ovjeren od strane Uprave za nekretnine – PJ Budva.

2. POSTOJEĆE STANJE NA URBANISTIČKOJ / KATASTARSKOJ PARCELI

U listu nepokretnosti broj 104-919-13883/2023 za KO Sveti Stefan, od 21.12.2023.godine, na katastarskoj parceli 679 KO Sv.Stefan nema upisanih objekata. Na katastarskoj parceli 679 KO Sv.Stefan u rubric "Opis prava" upisani su teret i ograničenja.

3. PLANIRANA NAMJENA OBJEKTA

Stanovanje

Stanovanje manje gustine u zoni nove izgradnje sa višeporodičnim stanovanjem podrazumijeva broj stanova u objektu od 4 do 6, pri čemu se i turistički apartman smatra stambenom jedinicom.

DUP Pržno-Kamenovo I – za dio „Pržno- Podličak“ Budva daje mogućnost investitoru da u okviru planskog rješenja – tekstualnog i grafičkog djela DUP-a izabere namjenu predmetnog objekta.

Turizam se na području plana tretira u tri dijela i to:

U smislu pružanja usluga smještaja turistima sa funkcijom stanovanja kroz iznajmljivanje vila, kuća, apartmana i soba, kao i postojanjem pansiona i hostela.

Ostali ranije navedeni objekti za pružanje usluga smještaja turistima se uklapaju u namjenu stanovanja jer je ona definisana kao pretežna namjena.

Urbanistički parametri (indeks zauzetosti, indeks izgrađenosti i spratnosti) za ovu namjenu definisani su prema pojedinačnim slučajevima. Indeks zauzetosti je definisan u rasponu od 0.20 do 0.60 indeks izgrađenosti u rasponu od 1 do 5 i spratnosti od P+1+Pk do P+6 (hotel "Maestral"). (tekstualni dio DUP-a, strana 21)

Pravilnikom o vrstama, minimalno-tehničkim uslovima i kategorizaciji ugostiteljskih objekata ("Službeni list CG" br. 36/18) definisane su vrste i sadržaj ugostiteljskih objekata za pružanje usluge smještaja i usluge pripremanja i usluživanja hrane i pića. Zakon o turizmu i ugostiteljstvu ("Službeni list CG" br. 02/18, 04/18 i 13/18) uređuje uslove za obavljanje turističke i ugostiteljske djelatnosti i druga pitanja od značaja za turizam i ugostiteljstvo.

Pravilnikom o vrstama, minimalno-tehničkim uslovima i kategorizaciji ugostiteljskih objekata ("Službeni list CG" br. 36/18) nije predviđena turistička vila kao samostalna poslovna jedinica. Članom 29 stav 1 predviđeno sledeće: "Turistička vila je objekat koji može da bude u privatnoj svojini i koji se nalazi i dio je turističkog rizorta i koristi sadržaje turističkog rizorta kojima upravlja jedan upravljač."

U članu 21 definisana je kuća za iznajmljivanje turistima, kao arhitektonski i funkcionalno autonomni građevinski objekat sa sopstvenim dvorištem, koja se izdaje isključivo kao cjelina, pojedincu ili grupi turista na određeno vrijeme.

U članu 19 i 20 definisani su turistički apartmani i turistički apartmanski blok. Turistički apartman se sastoji od dnevnog boravka, jedne ili više soba, kuhinje i kupatila i namjenjen je smještaju turista na određeno vrijeme. Apartmanski blok se sastoji od 5 i više turističkih apartmana u okviru istog građevinskog objekta.

U članu 3 Pravilnika o vrstama, minimalno-tehničkim uslovima i kategorizaciji ugostiteljskih objekata ("Službeni list CG" br. 36/18) predviđeno je da je hotel poslovni objekat u kojem se obavlja ugostiteljska djelatnost pružanja usluga smještaja, pripremanja i usluživanja hrane, pića i napitaka i druge usluge uobičajene u ugostiteljstvu. Hotel je funkcionalna građevinska Celina, odnosno dio građevinskog objekta sa zasebnim pristupom i zasebnim ulazom, horizontalnim i vertikalnim komunikacijama. Hotel može da se sastoji iz više građevinskih objekata koji su povezani hodnicima (topla veza). Hotel ima recepciju sa holom, smještajne jedinice, restoran sa kuhinjom i toalete za goste. Depadans primarnih ugostiteljskih objekata, shodno članu 16 pravilnika, predstavljaju samostalnu građevinsku cjelinu koja može da bude spojena sa glavnim objektom, u kojoj se pružaju usluge smještaja, dok se usluge pripremanja i usluživanja hrane, pića i napitaka pružaju u glavnom objektu. Depadans je lociran u neposrednoj blizini hotela, motela i pansiona. Depadansi mogu da koriste komercijalni naziv: bungalov, paviljon i vila.

4. PRAVILA PARCELACIJE

U skladu sa članom 13, tačka 1 i 2 Pravilnika o načinu izrade i sadržini tehničke dokumentacije za građenje objekta ("Službeni list CG" broj 44/18) uraditi Elaborat parcelacije po planskom dokumentu, kako bi se tačno utvrdila površina predmetnih katastarskih parcela koje formiraju urbanističku parcelu. Stavom 2 člana 13 Pravilnika o načinu izrade i sadržini tehničke dokumentacije za građenje objekta je predviđeno da se za objekte infrastrukture, umjesto Elaborata parcelacije po planskom dokumentu prilaže grafički prikaz buduće trase objekta na ažurnim katastarskim podlogama.

Elaborat izrađuje ovlašćena geodetska organizacija u skladu sa članom 138 Zakona o državnom premjeru i katastru nepokretnosti („Službeni list RCG" broj 29/07 i „Službeni list CG" br. 32/11, 40/11, 43/15, 37/17 i 17/18).

Elaborat mora biti ovjeren od strane Uprave za nekretnine, Područna jedinica Budva, u skladu sa članom 141 Zakona o državnom premjeru i katastru nepokretnosti kojim je propisano da kontrolu, pregled i prijem Elaborata vrši organ uprave i potvrđuje pečatom i potpisom ovlaštenog lica.

Ukoliko na postojećim granicama parcela dođe do neslaganja između ažurnog katastarskog stanja i plana, mjerodavno je ažurno katastarsko stanje.

Članom 237 važećeg zakona, je predviđeno da se do donošenja Plana generalne regulacije Crne Gore može graditi na dijelu urbanističke parcele, ako nedostajući dio urbanističke parcele ne utiče na funkcionalnost i pristup objektu i uz uslov da se urbanistički parametri utvrđeni planom za urbanističku parcelu umanje za nedostajući dio urbanističke parcele.

Kroz izradu idejnog rješenja urbanističke parcele dokazati ispunjenost uslova propisanih članom 237 Zakona o planiranju prostora i izgradnji objekata.

5. PRAVILA REGULACIJE

Prikazane su u grafičkom prilogu plana i definisane u tekstualnom dijelu plana – poglavlje: UTU za izgradnju objekata – (tekstualni dio DUP-a, strana 29)

Građevinska linija (GL)

Utvrdjuje se detaljnim urbanističkim planom (u grafičkom prilogu karta regulacije) u odnosu na regulacionu liniju, a predstavlja liniju na, iznad i ispod površine zemlje, do koje je dozvoljeno građenje. (tekstualni dio DUP-a, Poglavlje 6.1.2. Stav 31 strana 25)

Građevinska linija predstavlja krajnju granicu za izgradnju objekta. Građevinska linija prema regulacionoj liniji je obavezujuća i na nju se postavlja jedna fasada objekta. (tekstualni dio DUP-a, strana 29)

Zgrada može biti postavljena svojim najisturenijim dijelom do građevinske linije. Erkeri, terase, balkoni i drugi istureni dijelovi objekta mogu da prelaze građevinsku liniju prema neizgrađenim javnim površinama (zelenilo i saobraćajnice) najviše do 1,20 m, na minimalnoj visini od 3,60 m od konačno nivelisanog i uređenog okolnog terena ili trotoara.

Postojeći objekti koji se nalaze u pojasu između planirane regulacione i građevinske linije, ne mogu se rekonstruisati, nadziđivati ili dograđivati, već samo investiciono održavati.

Nije dozvoljeno građenje između građevinske i regulacione linije. Iz prethodnog stava se izuzima potpuno ukopani dio zgrade namijenjen za garaže. (tekstualni dio DUP-a, Poglavlje 6.3, stav 7. strana 26)

Bočna građevinska linija

Za slobodnostojeće objekte min. odstojanje objekta od bočne granice parcele je 2,5m.

Za jednostrano uzidane objekte odstojanje je 5,0m prema slobodnom delu parcele.

Zadnja građevinska linija

Minimalno odstojanje objekta od zadnje granice parcele je 3,0 m

Postavljanje novoplaniranih objekata na granicu susjedne parcele, je moguća isključivo uz pisanu saglasnost vlasnika susedne parcele na čijoj granici je planirana izgradnja, i definiše se na sljedeći način:

- Nije dozvoljeno zatvarati svjetlarnike postojećih objekata, već formirati iste ili slične u novoprojektovanim objektima.
- Ukoliko je novi objekat udaljen od postojećeg manje od 3,0 m, nije dozvoljeno sa te strane novog objekta predviđati otvore stambenih prostorija, već samo pomoćnih sa visinom parapeta 1,80 metara.
- Ukoliko se objekat postavlja na granicu sa susjednom parcelom, sa te strane nije dozvoljeno predviđati otvore.
- Na objektima koji svojom bočnom fasadom gledaju na javni prolaz, saobraćajnicu unutar bloka, dozvoljeno je ostaviti otvore na toj fasadi samo u slučajevima kada je širina ovog javnog prolaza 5,5 metara i više. (tekstualni dio DUP-a, Poglavlje 6.3, Stav 9, strana 27)

Kota prizemlja

Na pretežno ravnom terenu kota poda prizemlja može biti najviše 1,20 m, odnosno 1,50m za objekte sa podrumskom ili suterenskom etažom, iznad kote konačno uređenog i nivelisanog terena. Na terenu u većem nagibu najviše 3,50 m iznad kote konačno uređenog i nivelisanog terena uz najniži dio objekta. (tekstualni dio DUP-a, strana 29)

Podzemne etaže

Podzemna etaža je dio objekta koji je sasvim ili do 2/3 svoje visine ispod konačno uređenog i nivelisanog terena. Objekti mogu imati samo jednu podzemnu etažu, osim objekata javne namjene, višestambenih objekata i poslovnih objekata. Spratna visina podruma ili suterena ne može biti veća od 3,0 m, a svjetla spratna visina ne manja od 2,20 m. (tekstualni dio DUP-a, strana 22)

Suteren se smatra korisnom etažom koja je dijelom ukopana u teren, ali manje od 2/3 svoje visine ispod konačno uređenog i nivelisanog terena. Objekti mogu imati samo jedan suteren.

Krovovi

Krovovi ovih objekata su kosi, krovni pokrivač adekvatan nagibu, koji iznosi 18°-30°. Kad je krov jednovodan treba težiti da bude paralelan sa nagibom terena, a kada je dvovodan da bude upravan na izohipse.

Potkrovlje ispod kosog krova čija svjetla visina na najnižem mjestu može biti maksimalno 2,00 m, uz nagib krova od 18° do 23°, mjereno u visini nazidka; i u ovakvom potkrovlju se može planirati korisni prostor isključivo u jednom nivou, uz mogućnost izgradnje samo jedne galerije; Potkrovlje svojom površinom ne smije izlaziti iz horizontalnog gabarita objekta.

Potkrovlje ispod ravnog krova, krova blagog nagiba do 10°, poluobličastog krova ili miješovitog krova, može imati površinu do 75% površine tipske nadzemne etaže, uvučeno pretežno s ulične strane -**povučeni sprat-Ps**. (tekstualni dio DUP-a, strana 23).

Tavan je dio objekta isključivo ispod kosog krova bez nazidka, bez namjene, s minimalnim otvorima za svjetlo i provjetranje. U okviru tavanskog prostora je moguće smjestiti instalacije solarnog grijanja, rezervoare za vodu i sl.

Spratna visina (mjereno od poda do poda) za obračun visine objekta, iznosi za:

- stambenu etažu do 3,00 – 3,20m;
- poslovno-komercijalnu etažu do 4,00m;
izuzetno, za osiguranje kolskog pristupa za interventna vozila kroz objekat, najveća svjetla visina etaže prizemlja samo na mjestu prolaza iznosi 4,50m,

Spratne visine mogu biti i više od navedenih ukoliko to zahtijeva specijalna namjena objekta ili posebni propisi, ali visina objekta ne može biti viša od najveće dozvoljene visine (definisanje u metrima) određene urbanističkim uslovima. (tekstualni dio DUP-a, Poglavlje 6.1.2 Stav 1 strana 22)

Visina sljemena krova objekta (ili vrha najvišeg sljemena, kod složenih krovova) je 3,50 m mjereno od gornje ivice vijenca do sljemena krova.

Nivelacija urb.parcela

Planom je određena nivelacija javnih površina iz koje proizilazi i nivelacija prostora za izgradnju objekata. Visinske kote na ulicama su bazni elementi za definisanje nivelacije ostalih tačaka i dobijaju se interpolovanjem. (tekstualni dio DUP-a Poglavlje 6.3. Srav 12 strana 27)

Ukoliko teren zahtjeva zbog velikih nagiba mogu se javiti i veći broj suterena, koji mogu biti korisni ili garažni dio. U sutereu ili podrumu smjestiti garaže. Bruto površina garaže ne ulazi u obrasun BRGP objekta. (tekstualni dio DUP-a; strana 29)

6. URBANISTIČKI PARAMETRI

		POVRŠINA URBANISTIČKE PARCELE u m ²	BRGP u m ²	POVRŠINA POD OBJEKTIMA u m ²	INDEKS IZGRADENOSTI	INDEKS ZAUZETOSTI	SPRATNOST/BR.ETAŽA
URBANISTIČKA PARCELA	88	1.336,10	2.765	505	0.37	2.07	S+P+3 S+P+4

Prema tekstualnom djelu plana – urbanistički pokazatelji na urbanističkoj parceli 88 predviđena su dva objekta.

Na osnovu Izmjena i dopuna Pravilnika o bližem zadržaju i formi planskog dokumenta ("Službeni list CG" br.33/14) u nadzemne etaže računaju se: suteran, prizemlje i spratovi, a u podzemne etaže: podrum.

7. POTREBA IZRADE GEOLOŠKIH PODLOGA, POTREBA VRŠENJA GEOLOŠKIH ISTRAŽIVANJA, PREPORUKE ZA SMANJENJE UTICAJA I ZAŠTITU OD ZEMLJOTRESA

Prije izrade tehničke dokumentacije investitor je obavezan da u skladu sa Članom 5. Zakona o geološkim istraživanjima ("Službeni list RCG" broj 28/93, 27/94, 42/94 i 26/07 i "Službeni list CG" broj 28/11) izraditi **Revidovani Projekat osnovnih geoloških istraživanja tla** za predmetnu lokaciju, u cilju utvrđivanja osnovnih geoloških uslova za projektovanje investicionih objekata. Geološka istraživanja, izradu projekta geoloških istraživanja i reviziju vrše privredna društva, odnosno druga pravna lica koja imaju licencu.

Za objekte veće od 1000m² ili sa 4 i više nadzemnih etaža, shodno članu 7. Zakona o geološkim istraživanjima ("Službeni list RCG" broj 28/93, 27/94, 42/94 i 26/07 i "Službeni list CG" broj 28/11) izraditi **Revidovani Projekat geoloških istraživanja tla za predmetnu lokaciju i Revidovani Elaborat o rezultatima izvršenih geoloških istraživanja**, kojima se detaljno određuju inženjersko-geološke, hidro-geološke i geomehaničke karakteristike temeljnog tla, geotehničke i seizmološke karakteristike terena i prikaz i ocjenu rezultata istraživanja sa obradom dobijenih podataka i zaključkom o uslovima i načinu fundiranja objekta na prostoru koji je istraživan.

Pri projektovanju objekata preporučuje se korišćenje propisa EUROCODES, naročito EUROCODE 8 - Projektni propis za zemljotresnu otpornost konstrukcija. Takođe se preporučuje zadržavanje postojećeg drveća i druge vegetacije na građevinskim parcelama, gdje god je to moguće, jer povoljno utiče na očuvanje stabilnosti terena.

U slučaju da je nagib terena $\beta > 20^\circ$, ako je dubina iskopa veća od $H > 3m$, ako je rastojanje do susjednog objekata manje od 2 visine iskopa, ako su sleganja veća od 5cm ili ako su prisutne podzemne vode, neophodno je uraditi **Projekat zaštite temeljne jame**.

Prema tekstualnom djelu DUP-a Pržno-Podličak ("Službeni list CG-opštinski propisi" br. 11/09) predviđeno je da prije zahtjeva za izradu urbanističko-tehničkih uslova obavezno provjeriti geomehanička svojstva terena na mikrolokaciji.

Investitor je dostavio elaborat o geotehničkim svojstvima terena broj 30/11 od 30.11.2023. godine, za potrebe projektovanja objekata na urbanističkoj parceli 88 i izvještaj o tehničkoj kontroli (revizija).

8. USLOVI ZA ZAŠTITU OD ELEMENTARNIH NEPOGODA I TEHNIČKO-TEHNOLOŠKIH I DRUGIH NESREĆA

U cilju zaštite od elementarnih nepogoda postupiti u skladu sa Zakonom o zaštiti i spasavanju („Službeni list CG" broj 13/07, 05/08, 86/09 i 32/11) i Pravilnikom o mjerama zaštite od elementarnih nepogoda („Službeni list CG" broj 79/04).

Projektnom dokumentacijom potrebno je predvidjeti propisane mere zaštite od požara za objekte sa 4 i više etaža i objekte za javnu upotrebu površine preko 400m² (hoteli, pansioni, sportske hale, tržni centri i slično), shodno članu 85, 86, 87, 88 i 89. Zakon o zaštiti i spašavanju („Službeni list CG“ broj 13/07, 05/08, 86/09 i 32/11).

Garaža mora ispunjavati uslove propisane Pravilnikom o tehničkim zahtjevima za zaštitu garaža za putničke automobile od požara i eksplozija („Službeni list CG“ broj 09/12).

Elaboratom zaštite na radu, predvidjeti mjere zaštite na radu za objekte koji imaju jedan ili više poslovnih prostora kao i za rušenje postojećeg objekta bilo koje namjene, shodno Članu 9. Zakonu o zaštiti i zdravlju na radu („Službeni list CG“ broj 34/14). Pri izgradnji objekata poslodavac koji izvodi radove dužan je da izradi Elaborat o uređenju gradilišta u skladu sa Pravilnikom o sadržaju Elaborata o uređenju gradilišta („Službeni list RCG“ broj 04/99).

Aktivnosti od interesa za odbranu sprovoditi na osnovu Zakona o odbrani („Službeni list RCG“ 47/2007) i podzakonskih akata koja prizlaze iz ovog zakona.

9. USLOVI ZA ARHITEKTONSKO OBLIKOVANJE

Arhitektonsko-građevinske intervencije, bilo da je riječ o radovima na obnovi starih ili o izgradnji novih kuća, treba kao svoj rezultat da imaju zgrade koje će biti u likovnom saglasju i svekolikom kontinuitetu sa starom gradnjom kako bi se očuvao samosvojni graditeljski duh područja. Taj kontinuitet može i treba da se ostvaruje korišćenjem različitih arhitektonskih pristupa i postupaka, u zavisnosti od ambijenta u kome se predviđa nova izgradnja: poštovanje izvornog arhitektonskog stila, ulepšavanjem dvorišnih fasada, sprečavanjem kiča, upotrebom korektivnog zelenila, upotrebom adekvatnih materijala i boja i ulepšavanjem javnih prostora.

U cilju očuvanja identiteta paštrovskih sela, poželjna je primena prirodnih, lokalnih građevinskih materijala. Sugerise se primena građevinskog kamena za oblaganje fasada, zidanje prizemnih delova objekata, podzida, stepeništa, izvođenje elemenata plastike objekata i elemenata mobilijara. Široka primena kamena očekuje se i prilikom uređenja slobodnih površina na parceli. (detaljnije tekstualni dio DUP-a poglavlje 6.10. strana 35-36)

U cilju stimulanja primjene lokalnog kamena za obradu fasada, Opština Budva je, Odlukom o naknadi za komunalno opremanje gradskog zemljišta („Službeni list CG – opštinski propisi“, broj 01/15), predvidjela da se naknada umanjuje za 15€ po 1m² ugrađene kamene fasade.

10. USLOVI ZA OGRAĐIVANJE URBANISTIČKE PARCELE

Parcele se mogu ograditi zidanom ogradom do visine od 0,90m, računajući od kote trotoara, ili transparentnom ogradom do visine 1,60m. Zidane i druge vrste ograda postavljaju se na regulacionu liniju i to tako da ograda, stubovi ograde i kapije budu unutar parcele koja se ograđuje. Ograde objekata na uglu ne mogu biti visočije od 0,90m računajući od kote trotoara zbog obezbjeđenja vizuelne preglednosti raskrsnice. Vrata i kapije mogu se otvarati samo ka unutrašnjosti parcele. (tekstualni dio DUP-a, Poglavlje 6.7. Stav 5, strana 30)

11. USLOVI ZA PEJZAŽNO OBLIKOVANJE URBANISTIČKE PARCELE

Za ovu kategoriju površina pod zelenilom i slobodnih površina, pri izboru sadnog materijala i njegovom komponovnju voditi računa o vizurama, spratnosti i arhitekturi objekata, koloritu zelenila, vremenu cvjetanja i sl. Staze popločavati kamenim pločama. Pri parternom uređenju prednost dati mediteranskom autohtonom parternom zelenilu u kome dominiraju kadulja, ruzmarin, lavanda, žukva i bršljan. Predvidjeti travnjak otporan na sušu i gaženje. Radi zaštite od pogleda sa ulice ili susjednih parcela, zbog zaštite od buke i zagađenja sa ulice, moguće je podizanje žive ograde od gusto posađenog i pravilno orezanog drveća ili visokog žbunja. Pri izgradnji bazena, tamo gdje na parceli postoje tradicionalni podzidi (suhozidine), oblik bazena i parterno uređenje prilagoditi postojećim tradicionalnim podzidima bez narušavanja njihovog oblika i gabarita. Parkinge popločavati kamenim pločama, njihovu podlogu predvidjeti za teški saobraćaj. Ozelenjavanje parkinga vršiti sadnjom odgovarajućeg drveća na svakih 3 – 5 parking mjesta ili izgradnjom pergole iznad parkinga koja bi

bila ozelenjena puzavicama. Na terenima u padu podzide uraditi sa oblogom od kamena i otvorima za drenažu.

Sve primjerke hrasta (*Quercus pubescens*), čiji prsni prečnik je veći od 25 cm obavezno sačuvati, a arhitektonska i urbanistička rješenja prilagoditi prema zelenilu koje se čuva.

12. USLOVI ZA IZGRADNJU / POSTAVLJANJE / RUŠENJE POMOĆNIH OBJEKATA

U skladu sa članom 223 važećeg zakona, propisi jedinice lokalne samouprave, kojima se uređuju pomoćni objekti, primjenjivaće se do donošenja Plana generalne regulacije Crne Gore.

Postupak pribavljanja odobrenja za postavljanje ili građenje pomoćnih objekata uređen je Odlukom o postavljanju, odnosno građenju i uklanjanju pomoćnih objekata („Službeni list CG – opštinski propisi“ br. 21/14 od 18.07.2014. godine). Shodno članu 2. Odluke, pomoćni objekti svrstavaju se u tri tipa:

Tip 1: pomoćni objekti koji čine funkcionalnu i ekonomsku cjelinu sa objektom čijem korišćenju služi pomoćni objekat, kao što su: podzemne i nadzemne garaže, ostave, magacini, drvarnice, ljetnje kuhinje, portirnice, objekti za radnike obezbjeđenja i slično.

Tip 2: pomoćni objekti infrastrukture kao što su: septičke bio-jame, bunari, cisterne za vodu, rezervoari, bistjerne, šahtovi, kotlarnice, uređaji za grijanje i hlađenje, plinski sistemi, solarni sistemi i slično.

Tip 3: pomoćni objekti uređenja terena kao što su: ograde, potporni zidovi, bazeni, fontane, nadstrešnice, pergole, manji sportski tereni, dječja igrališta i slično.

Shodno članu 6. Odluke, pomoćni objekat tipa 1, osim garaže, može biti maksimalno dozvoljene bruto razvijene građevinske površine do 30m².

Shodno članu 4. Odluke, pomoćni objekat se postavlja, odnosno gradi u granicama urbanističke parcele u skladu sa planskim dokumentom, odnosno u granicama katastarske parcele ukoliko nije donijet plan detaljne razrade.

13. USLOVI I MJERE ZA ZAŠTITU ŽIVOTNE SREDINE

Za turističke objekte površine veće od 1000m², stambeno-poslovne objekte koji imaju više od 1000m² poslovnog prostora i garaže sa više od 200 parking mesta, shodno Zakonu o procjeni uticaja na životnu sredinu („Službeni list CG“ br. 75/18) i Uredbi o projektima za koje se vrši procjena uticaja na životnu sredinu („Službeni list RCG“ br. 20/07), neophodna je izrada Elaborata o proceni uticaja na životnu sredinu.

Shodno Zakonu o procjeni uticaja na životnu sredinu („Službeni list CG“ broj 75/18) i Uredbi o projektima za koje se vrši procjena uticaja na životnu sredinu („Službeni list RCG“ 20/07), i podnijeti zahtjev za procijenu potrebe izrade Elaborata o proceni uticaja na životnu sredinu.

Za objekte za koje nije propisana obaveza izrade procjene uticaja na životnu sredinu, potrebno je u projektnoj dokumentaciji predvideti mere zaštite od buke u skladu sa članom 19. Zakona o zaštiti od buke u životnoj sredini („Službeni list CG“ br. 28/11) i Pravilniku o zvučnoj zaštiti zgrada („Službeni list CG“ br. 50/16).

Na području DUP-a nalazi se jedan broj pojedinačnih primjeraka i niz grupa maslina. Masline i maslinjaci su zaštićeni Zakonom o maslinarstvu i maslinovom ulju. Maslinjaci, kao najvažniji i ambijentalno najdragocjeniji dio potkunjica (tradicionalne seoske bašte), čuvaju se u postojećoj formi, sa izvornim suvomeđama i terasama. Nije dozvoljena izgradnja staza ili betoniranje ovih površina. Suvomeđe, suhozidi, podzidi i terase se ne smiju rušiti. Dozvoljena je njihova rekonstrukcija isključivo tradicionalnim načinom zidanja (u suvo).

Obavezno je da se sve masline sačuvaju, a da se pojedina stabla maslina i drugi vrijedni primjerci zelenila, ukoliko je to zaista neophodno, presade na novu poziciju u okviru iste urbanističke parcele uz neophodno pribavljanje odobrenja. Odobrenje za presađivanje maslina u maslinjaku izdaje organ lokalne uprave nadležan za poslove poljoprivrede – Sekretarijat za privredu opštine Budva, u roku od 30 dana od dana podnošenja zahtjeva za presađivanje.

Sječenje i presađivanje maslina starih preko 100 godina je zabranjeno na osnovu člana 15. Zakona o maslinarstvu i maslinovom ulju ("Službeni list CG", 45/14).

Kada su u pitanju zaštićene biljne i životinjske vrste postupati u skladu sa Rješenjem o stavljanju pod zaštitu rijetkih, prorijedenih, endemičnih i ugroženih biljnih i životinjskih vrsta ("Službeni list SRCG", 36/82). Rješenje je dostupno na sajtu Agencije za zaštitu životne sredine: www.epa.org.me

Ukoliko sa prilikom iskopa terena za izgradnju saobraćajnica i objekata naiđe na eventualne paleontološke ili mineraloške nalaze, koji predstavljaju geonasljeđe, obavezno je prekinuti radove, obavjestiti Agenciju, kako bi njihovi stručnjaci prikupili nalaze, odnosno izvršili neophodna istraživanja.

14. USLOVI I MJERE ZAŠTITE NEPOKRETNIH OBJEKATA UPISANIH U REGISTAR KULTURNIH DOBARA CRNE GORE I NJIHOVE ZAŠTIĆENE OKOLINE

U okviru plana, odnosno predmetne lokacije, nema objekata koji su u popisu registrovanih spomenika kulture. U slučaju kada se u okviru predmetne lokacije nalazi ili je u neposrednoj blizini registrovani spomenik kulture, prema kome se treba upravljati shodno Zakonu o zaštiti kulturnih dobara ("Službeni list CG" br. 49/10 i 40/11, 44/17), ovaj Sekretarijat po službenoj dužnosti pribavlja konzervatorske uslove u skladu sa članom 102 Zakona o zaštiti kulturnih dobara. Konzervatorski uslovi čine osnov za izradu konzervatorskog projekta u skladu sa članom 103 istog zakona. Na konzervatorski projekat se pribavlja saglasnost Uprave za zaštitu kulturnih dobara Crne Gore.

15. POTREBA IZRADU URBANISTIČKOG PROJEKTA

Za naselja i dijelove naselja koji predstavljaju nepokretna kulturna dobra od međunarodnog i nacionalnog značaja je obavezno donošenje urbanističkog projekta, što nije slučaj u ovom predmetu.

16. USLOVI ZA PRIKLJUČENJE OBJEKATA NA INFRASTRUKTURU I POSEBNI TEHNIČKI USLOVI

Prikazani su na izvodu iz DUP-a: karta vodovoda i kanalizacije, karta elektroenergetske mreže i postrojenja i karta telekomunikacija. Detaljnije tehničke uslove za priključenje ovaj Sekretarijat, po službenoj dužnosti, pribavlja za investitora.

Prilikom projektovanja, obaveza Projektanta je da poštuje tehničke preporuke EPCG koje su dostupne na sajtu www.epcg.me i propise koji se odnose na zaštitu i izgradnju elektronske komunikacione infrastrukture i elektronskih komunikacionih mreža, odnosno Zakona o elektronskim komunikacijama ("Službeni list Crne Gore" broj 40/13, 56/13, 2/17 i 49/19) i ostalih propisa koji su doneseni na osnovu njega, a koji se nalaze na sajtu www.ekip.me/regulativa/.

Podaci o postojećem stanju elektronske komunikacione infrastrukture nalaze se na sajtu <http://ekinfrastuktura.ekip.me/ekip.me>.

Za pristupanje georeferenciranoj bazi podataka elektronske komunikacione infrastrukture moguće je putem otvaranja korisničkog naloga na web portalu Agencije za telekomunikacije i poštansku djelatnost <http://ekinfrastuktura.ekip.me/ekip/login.jsp>.

Vodovodne i kanalizacione, elektro i tk instalacije u objektu i izvan njega projektovati u skladu sa važećim propisima i standardima, a priključenje objekta na naseljske infrastrukturne sisteme projektovati prema uslovima dobijenim od nadležnih javnih preduzeća i tretirati ih kroz idejna rješenja urbanističke parcele.

U slučaju kada je za predmetnu parcelu planom predviđen prilaz sa magistralnog puta, ovaj Sekretarijat po službenoj dužnosti, za investitora traži i tehničke uslove od Direkcije za saobraćaj, shodno članu 16. Zakona o putevima ("Službeni list RCG" broj 42/04).

U slučaju kada se u okviru predmetne urbanističke parcele nalazi zaštitni pojas ili cjevovod regionalnog vodovoda, ovaj Sekretarijat po službenoj dužnosti, za investitora traži i tehničke uslove od Regionalnog vodovoda Crnogorsko primorje. Na osnovu člana 32 Pravilnika o određivanju i održavanju zona i pojaseva sanitarne zaštite i ograničenjima u tim zonama ("Službeni list CG" br. 66/09), pojas sanitarne zaštite određuje

se oko glavnih cjevovoda i u zavisnosti od konfiguracije terena iznosi 2,0m od osovine cjevovoda sa obje strane. U pójasu zaštite nije dozvoljena izgradnja objekata, postavljanje uređaja i vršenje radnji koje na bilo koji način mogu zagaditi vodu ili ugroziti stabilnost cjevovoda.

Sastavni dio ovih urbanističko tehničkih uslova su posebni uslovi za izradu projektne dokumentacije izdati od strane nadležnih službi – DOO Vodovod i kanalizacija Budve.

17. USLOVI ZA OBJEKTE KOJI MOGU DA UTIČU NA PROMJENE U VODNOM REŽIMU

Investitor je dužan da radi izrade tehničke dokumentacije za izgradnju novog ili rekonstrukciju postojećeg objekta i izvođenje geoloških istraživanja i drugih radnji koje mogu trajno, povremeno ili privremeno uticati na promjene u vodnom režimu pribaviti vodne uslove, u skladu sa članom 114 Zakona o vodama ("Službeni list RCG" br. 27/07, "Službeni list CG" br. 73/10, 32/11, 47/11, 48/11 i 52/16). Pribavljanje vodnih uslova nije potrebno za korišćenje vode koja ne prelazi obim opšte upotrebe vode i u slučaju kada novi ili rekonstruisani stambeni objekat ili manji poslovni i drugi objekat (koji se gradi u skladu sa odgovarajućim prostornim planskim dokumentom) koji se priključuje na Javni vodovod i kanalizaciju, a vodu za potrebe objekta koristi samo za piće i sanitarne potrebe.

18. USLOVI ZA OBJEKTE KOJI MOGU DA UTIČU NA BEZBJEDNOST VAZDUŠNOG SAOBRAĆAJA

U okviru DUP-a ne postoji zona ograničenja prepreka aerodroma. Za privremene ili stalne objekte ili djelove objekta, van zone ograničenja prepreka aerodroma, čija je visina veća od 45m, potrebno je od Agencije za civilno vazduhoplovstvo Crne Gore dobiti saglasnost za izgradnju i postavljanje, kao i uslove za označavanje i održavanje. (Sigurnosni nalog broj 2016/001 rev 00, datum stupanja na snagu 01.08.2016.godine).

19. SAOBRAĆAJNI USLOVI

Uslovi priključenja na kolsku saobraćajnicu prikazani su na izvodu iz DUP-a: karta saobraćaja.

Urbanistička parcela mora imati obezbjeđen kolski pristup sa gradske saobraćajnice ili javnog puta. Izuzetno, u starim gradskim jezgrima u kojima ne postoji mogućnost obezbjeđivanja kolskog pristupa, urbanističkoj parcel se može obezbjeđiti samo pješački pristup sa gradske saobraćajnice ili javnog puta (član 51 Zakona o planiranju prostora i izgradnji objekata).

Obaveza svakog korisnika i investitora je da u okviru svoje urbanističke parcele ili katastarske parcele stacionira vozila prema normativu 1,1 parking mesto po stanu ili turističkom apartmanu. Neophodan parking, odnosno garažni prostor mora da se obezbjeđi istovremeno sa izgradnjom objekta. Ne dozvoljava se prenamjena garaža u stambene, turističke i druge namjene (npr. prodavnice, auto – radionice, kancelarije i sl.). (tekstualni dio DUP-a Poglavlje 6.3. Srav 11 strana 27)

Ostale namjene	Potreban broj PM, odnosno GM
UGOSTITELJSKI SADRŽAJI	1 PM/4 stolice
TRGOVINSKI SADRŽAJI	1 PM/75 m ² bruto površine
OSTALI SADRŽAJI	prema analizi planera - projektanta

U slučaju kada se predmetna parcela priključuje na magistralni put, ovaj Sekretarijat po službenoj dužnosti, za investitora traži i tehničke uslove od Direkcije za saobraćaj.

20. USLOVI ZA NESMETANO KRETANJE INVALIDNIH LICA

Obezbjeđiti nesmetani pristup, kretanje, boravak i rad lica smanjene pokretljivosti, shodno Pravilniku o bližim uslovima i načinu prilagođavanja objekata za pristup i kretanje lica smanjene pokretljivosti i lica sa invaliditetom („Službeni list Crne Gore" br. 43/13 i 44/15).

Na svakih deset jedinica mora se obezbjeđiti najmanje jedna stambena jedinica za nesmetan pristup, kretanje, boravak i rad lica smanjene pokretljivosti i lica sa invaliditetom. (član 6. Pravilnika).

U slučaju da objekat ima poslovni prostor u prizemlju ili više od 10 stambenih jedinica, obezbijediti nesmetani pristup, kretanje, boravak i rad lica smanjene pokretljivosti, shodno Pravilniku o bližim uslovima i načinu prilagođavanja objekata za pristup i kretanje lica smanjene pokretljivosti i lica sa invaliditetom, („Službeni list CG“ broj 43/13 i 44/15).

Obavezna primjena elemenata pristupačnosti, propisana članom 46. Pravilnika, predviđa: za stambene objekte je iz člana 17, 18, 23 i 40, a za stambeno-poslovne iz člana 17,18 i 23 plus dio objekta poslovne namjene mora sadržati elemente pristupačnosti u zavisnosti od namjene poslovnog prostora, **a za hotele elemente pristupačnosti iz člana 17, 18, 20, 22, 36 i 40.**

21. USLOVI ZA RACIONALNO KORIŠĆENJE ENERGIJE

Shodno Zakonu o energetskej efikasnosti („Službeni list CG“ broj 29/10) i Pravilniku o minimalnim zahtjevima energetske efikasnosti zgrada („Službeni list CG“ broj 75/15) projektovanjem i izgradnjom objekata treba postići smanjenje gubitaka toplote iz objekata, poboljšanje toplotne izolacije spoljnih elemenata, povećanje toplotne efikasnosti pravilnom orijentacijom objekata i korišćenjem sunčeve energije, korišćenje obnovljivih izvora energije, te povećanje energetske efikasnosti sisteme grejanja.

Sadržaj Elaborata energetske efikasnosti objekta propisan je Pravilnikom o sadržaju elaborata energetske efikasnosti zgrada („Službeni list CG“ broj 47/13).

Analizirati lokaciju, orijentaciju i oblik kuće. Primjeniti visok nivo toplotne izolacije kompletnog spoljnog omotača objekta i izbjegavati toplotne mostove. U cilju racionalnog korišćenja energije treba iskoristiti sve mogućnosti smanjenja korišćenja energije u objektima. Pri izgradnji objekata koristiti savremene termoizolacione materijale, kako bi se smanjila potrošnja toplotne energije.

Iskoristiti toplotne dobitke od sunca i zaštititi se od pretjeranog osunčanja. Koristiti održive sisteme protiv pretjerane insolacije – zasjena škurama, pergolama, zelenilom i slično, kako bi se smanjila potrošnja energije za vještačku klimatizaciju. Drvoredima i gustim zasadima smanjiti uticaj vjetrova i obezbijediti neophodnu zasjenu u letnjim mjesecima. Nisko energetske tehnologije za grijanje i hlađenje se trebaju koristiti gdje god je to moguće. Pri proračunu koeficijentata prolaza toplote objekata uzeti vrijednosti za 30-25% niže od maksimalno dozvoljenih vrijednosti dozvoljenih za ovu klimatsku zonu.

Sunčani kolektori treba da budu skladno oblikovani i ukomponovani na najmanje uočljivim mjestima na objektu. Koristiti održive sisteme protiv prekomjerne insolacije (zasjenu škurama, građevinskim elementima, zelenilom i slično) kako bi se smanjila potrošnja energije za vještačku klimatizaciju. održivost fotovoltacionih ćelija treba ispitati u svrhu snabdevanja niskonaponskom strujom za rasvjetu naselja, kao i druge mogućnosti, poput punjenja električnih vozila.

U cilju stimulanja izgradnje energetski efikasnih objekata koji koriste solarnu energiju, Opština Budva je, Odlukom o naknadi za komunalno opremanje gradskog zemljišta („Službeni list CG – opštinski propisi“, broj 01/15), predvidjela da se naknada umanjuje za 200€ po 1m² ugrađenog solarnog kolektora – panela.

Neposredna blizina mora uslovljava relativno mala godišnja kolebanja temperature vazduha – godišnja temperaturna amplituda iznosi 16,4°C. Ipak ističe se visoka temperatura ljetnjih mjeseci u toku kojih se javlja prosječno 25 dana sa žegom (30°C i više).

Za potrebe proračuna koristiti podatke Hidrometeorološkog zavoda o klimatskim i hidrološkim karakteristikama zone u kojoj se nalazi predmetna lokacija.

22. USLOVI ZA ODVOŽENJE ČVRSTOG OTPADA

Mjesta za postavljanje kontejnera za smeće predvideti na urbanističkoj parceli. Nije dozvoljeno postavljanje kontejnera na površinama namijenjenim za parkiranje vozila. Mjesta u objektu ili niše za postavljanje kontejnera za smeće kao i njihov potreban broj predvidjeti u saradnji sa nadležnim komunalnim preduzećem, a imajući u vidu produkciju čvrstog komunalnog otpada. Pri tome voditi računa o porastu broja korisnika prostora tokom ljetnjih mjeseci, pa stoga broj kontejnera i periodiku njihovog pražnjenja prilagoditi

količini smeća. Poštujući prethodne uslove mjesta za postavljanje kontejnera za smeće trebaju biti što bliže javnim saobraćajnicama uz minimalnu denivelaciju (bez ivičnjaka) u odnosu na saobraćajnicu, sa padom od 5 % prema saobraćajnici. Niše za postavljanje kontejnera za smeće moguće je sa tri strane vizuelno izolovati zelenilom ili zidanim ogradama čija visina ne može biti veća od 1,50 m

Način i mjesto odlaganja čvrstog otpada regulisati sa DOO Komunalno Budva, sklapanjem Ugovora o odvozu komunalnog otpada, u skladu sa članom 22, 24 i 26 Odluke o komunalnom redu na teritoriji Opštine Budva (Službeni list Opštine Budva br. 09/09).

23. MOGUĆNOST FAZNE IZGRADNJE

Za objekat:

Na osnovu Zakona o planiranju prostora i izgradnji objekata i člana 76 kroz izradu idejnog rješenja može se odrediti faznost gradnje (tehničko-tehnološka i funkcionalna cjelina) objekata. Dozvoljena je fazna izgradnja, tako da konačno izgrađeni objekat ne prelazi maksimalne propisane površine pod objektom i spratnost, a ove vrijednosti mogu biti i manje.

Za urbanističku parcelu ili više urbanističkih parcela:

Na osnovu UT uslova, kod urbanističkih parcela na kojima je planom predviđena izgradnja više objekata, potrebno je uraditi revidovano idejno rješenje kompletne urbanističke parcele ili više susjednih urbanističkih parcela (čl. 76 važećeg Zakona), Idejnim rješenjem se utvrđuje generalna koncepcija za izgradnju objekata, a naročito: uklapanje objekta u prostor, položaj objekta u okviru lokacije i prema susjednim objektima.

Za građenje na dijelu urbanističke parcele:

Članom 237 važećeg zakona je predviđeno da se do donošenja Plana generalne regulacije Crne Gore može graditi na dijelu urbanističke parcele, ako nedostajući dio urbanističke parcele ne utiče na funkcionalnost i pristup objektu i uz uslov da se urbanistički parametri za cijelu urbanističku parcelu umanje za nedostajući dio.

Kroz izradu idejnog rješenja provjeriti, da li predmetna izgradnja na dijelu urbanističke parcele, na bilo koji način ugrožava valorizaciju preostalog dijela urbanističke parcele.

24. NAPOMENA

Tekstualni i grafički dio predmetnih planova, kojim su propisani način izgradnje objekata, uslovi za priključenje na infrastrukturu i uslovi za uređenje urbanističke parcele, sastavni su dio urbanističko-tehničkih uslova i dostupni su na sajtu www.planovidozvole.mrt.gov.me/LAMP/PlanningDocument?m=BD i www.budva.me

Investitor može graditi objekat na osnovu prijave, kod nadležne Urbanističko-građevinske inspekcije i sledeće dokumentacije propisane članom 91 važećeg zakona:

- Saglasnost glavnog gradskog arhitekta na idejno rješenje
- Ovjerenog glavnog projekta
- Izvještaja o pozitivnoj reviziji glavnog projekta
- Dokaza o osiguranju od odgovornosti projektanta koji je izradio odnosno revidenta koji je revidovao glavni projekat u skladu sa Zakonom o planiranju prostora i izgradnji objekata i Uredbi o minimalnoj sumi osiguranja od profesionalne odgovornosti u oblasti izgradnje objekata (Sl. list CG broj 68/17)
- Ugovora o angažovanju izvođača radova
- Ugovora o angažovanju stručnog nadzora
- Dokaza o pravu svojine na zemljištu, odnosno drugom pravu na građenje na zemljištu ili dokaz o pravu svojine na objektu, odnosno drugom pravu na građenje, ako se radi o rekonstrukciji objekta

Sadržaj idejnog rješenja definisan je Stručnim uputsvom Ministarstava održivog razvoja i turizma, broj 101-26/99 od 14.03.2018.godine. Način podnošenja zahtjeva glavnom državnom arhitekti, za davanje saglasnosti na idejno rješenje preciziran je Obavještenjem MORT-a od 21.12.2017.godine. Uputstvo i Obavještenje su

dostupni na sajtu Ministarstva održivog razvoja i turizma: <http://www.mrt.gov.me/rubrike/zakonska-regulativa/137389/Zakonska-regulativa-iz-oblasti-planiranja-prostora.html>

Idejni odnosno glavni projekat, mora biti urađen u skladu sa članom 7 Pravilnika o načinu izrade i sadržini tehničke dokumentacije ("Službeni list CG" broj 44/18) u elektronskoj formi plus 1 primjerak u analognoj formi za potrebe izvođenja radova na gradilištu.

Shodno Članu 74, stav 5 i 8 Zakona o planiranju prostora i izgradnji objekata ("Službeni list CG" broj 64/17, 44/18 i 63/18), u slučaju da organ za izdavanje posebnih tehničkih uslova / vodnih uslova / konzervatorskih uslova ne odgovori na službeni zahtjev ovog Sekretarijata u roku od 15 dana od dana prijema zahtjeva, smatraće se da je saglasan sa urbanističko-tehničkim uslovima utvrđenim na osnovu planskog dokumenta.

25. PRILOZI

Kopije grafičkog i tekstualnog dijela predmetnih planova,
List nepokretnosti, Kopija katastarskog plana,
Tehnički uslovi DOO Vodovod i Kanalizacija Budva

Samostalni savjetnik I
mr Mladen Ivanović dip.inž.arh.

Dostavljeno:

- Podnosiocu zahtjeva
- Urbanističko-gradevinskoj inspekciji
- a/a





KOPIJA PLANA

Razmjera 1: 1000

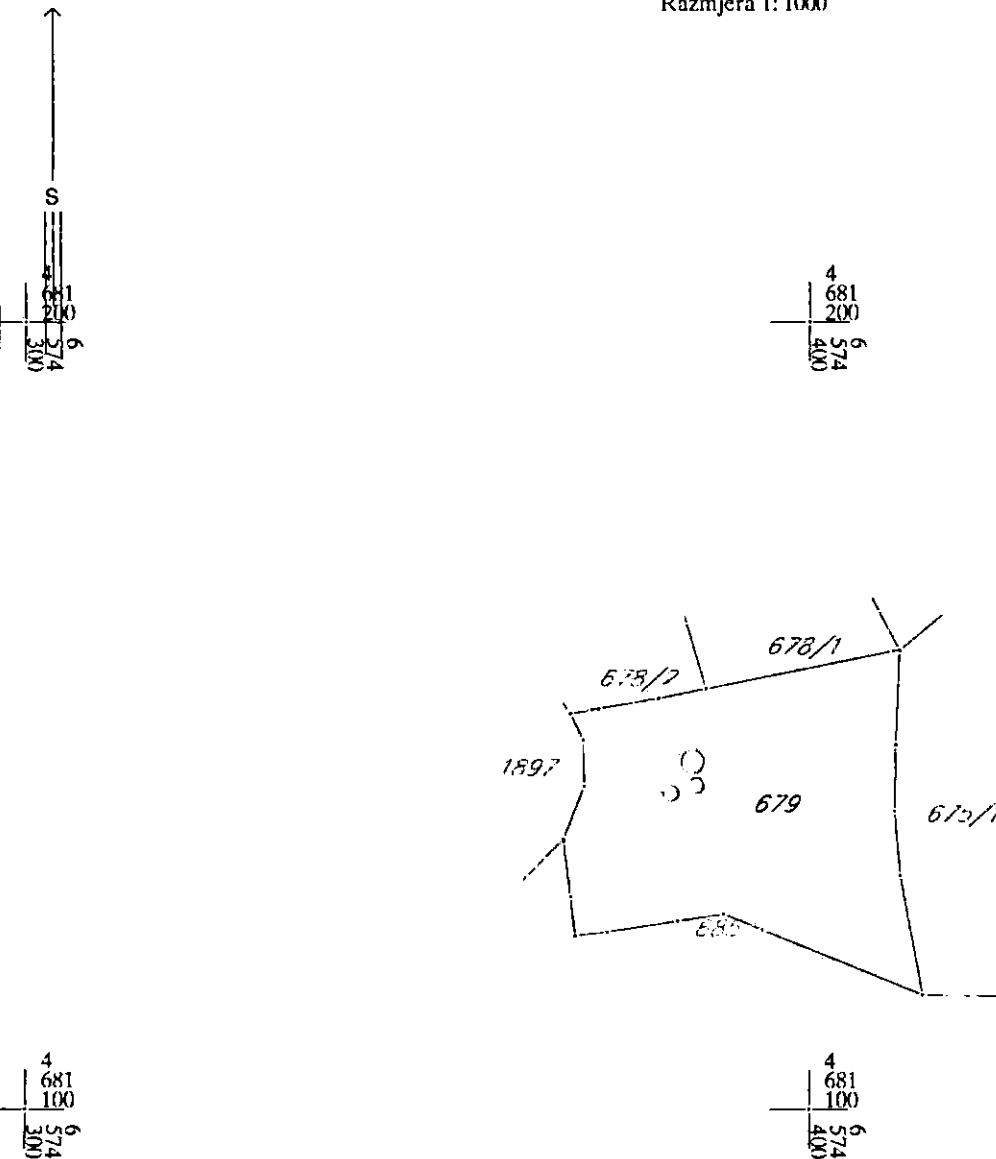

IZVOD IZ DIGITALNOG PLANA
Obradio:



Ovjerava
Službeno lice:

[Handwritten signature]



3600000322



104-919-13883/2023

UPRAVA ZA KATASTAR
I DRŽAVNU IMOVINU

CRNA GORA

PODRUČNA JEDINICA
BUDVA

Broj: 104-919-13883/2023.

Datum: 08.08.2023.

KO: SVETI STEFAN

Na osnovu člana 173 Zakona o državnom premjeru i katastru nepokretnosti ("Sl. list RCG" br. 29/07, "Sl. list CG" br. 73/10, 032/11, 040/11, 043/15, 037/17 i 17/18), postupajući po zahtjevu OPŠTINA BUDVA SEKRETARIJAT ZA URBANIZAM I ODRŽIVI RAZVOJ, , za potrebe UTU izdaje se

LIST NEPOKRETNOSTI 984 - PREPIS

Podaci o parcelama									
Broj	Podbroj	Broj zgrade	Plan Skica	Datum upisa	Potes ili ulica i kućni broj	Način korišćenja Osnov sticanja	Bon. klasa	Površina m ²	Prihod
679			7 7		POD PRESJEKU	Šume 4. klase KUPOVINA		1366	0.82
								1366	0.82

Podaci o vlasniku ili nosiocu			
Matični broj - ID broj	Naziv nosioca prava - adresa i mjesto	Prava	Obim prava
	KATIĆ DOO BUDVA BREŽINE BB PETROVAC PETROVAC Petrovac	Svojina	1/1

Podaci o terecima i ograničenjima							
Broj	Podbroj	Broj zgrade	PD	Redni broj	Način korišćenja	Datum upisa Vrijeme upisa	Opis prava
679				1	Šume 4. klase	22/03/2019 14:48	Hipoteka PORESKO POTRAŽIVANJE BR. 21-213-U-6557 OD 24.10.2018. GOD. U UKUPNOM IZNOSU OD 49.002,57 EURA POREZ NA NEPOKRETNOST U KORIST OPŠTINE BUDVA.
679				2	Šume 4. klase	05/11/2021 12:40	Zabilježba poreskog potraživanja ZALOŽNO PRAVO-HIPOTEKA U UKUPNOM IZNOSU OD 8.987,03 EURA U KORIST OPŠTINE BUDVA, NA OSNOVU RJEŠENJA O OBEZBJEDENJU PORESKOG POTRAŽIVANJA UPRAVE LOKALNIH JAVNIH PRIHODA OPŠTINE BUDVA BROJ UPI 21-411/21-12906/1 OD 06.10.2021. GODINE.
679				3	Šume 4. klase	13/04/2022 10:	Zabilježba poreskog potraživanja HIPOTEKA U IZNOSU OD 20.408,45 E U KORIST OPŠTINE BUDVA -RJEŠENJE O BEZBJEDENJU PORESKOG POTRAŽIVANJA UPRAVE LOKALNIH JAVNIH PRIHODA OPŠTINE BUDVA BR.UPI 21-411/22-1021/1 OD 23.02.2022.G.
679				4	Šume 4. klase	02/03/2023 10:59	Zabilježba poreskog potraživanja HIPOTEKA U UKUPNOM IZNOSU OD 16.120,27 E U KORIST OPŠTINE BUDVA -RJEŠENJE O OBEZBJEDENJU PORESKOG POTRAŽIVANJA UPRAVE LOKALNIH JAVNIH PRIHODA OPŠTINE BUDVA BR.UPI 21-411/23-228/1 OD 16.1.2023.G. SVOJINA - KATIĆ DOO BUDVA 1/1.

Naplata takse je oslobođena na osnovu člana 17 Zakona o administrativnim taksama ("Sl.list CG, br. 18/19). Naplata naknade oslobođena je na osnovu člana 174 Zakona o državnom premjeru i katastru nepokretnosti ("Sl. list RCG" br. 29/07, "Sl. list CG" br. 73/10, 032/11, 040/11, 043/15, 037/17 i 17/18).

Načelnica: ⁴

SONJA TOMAŠEVIĆ



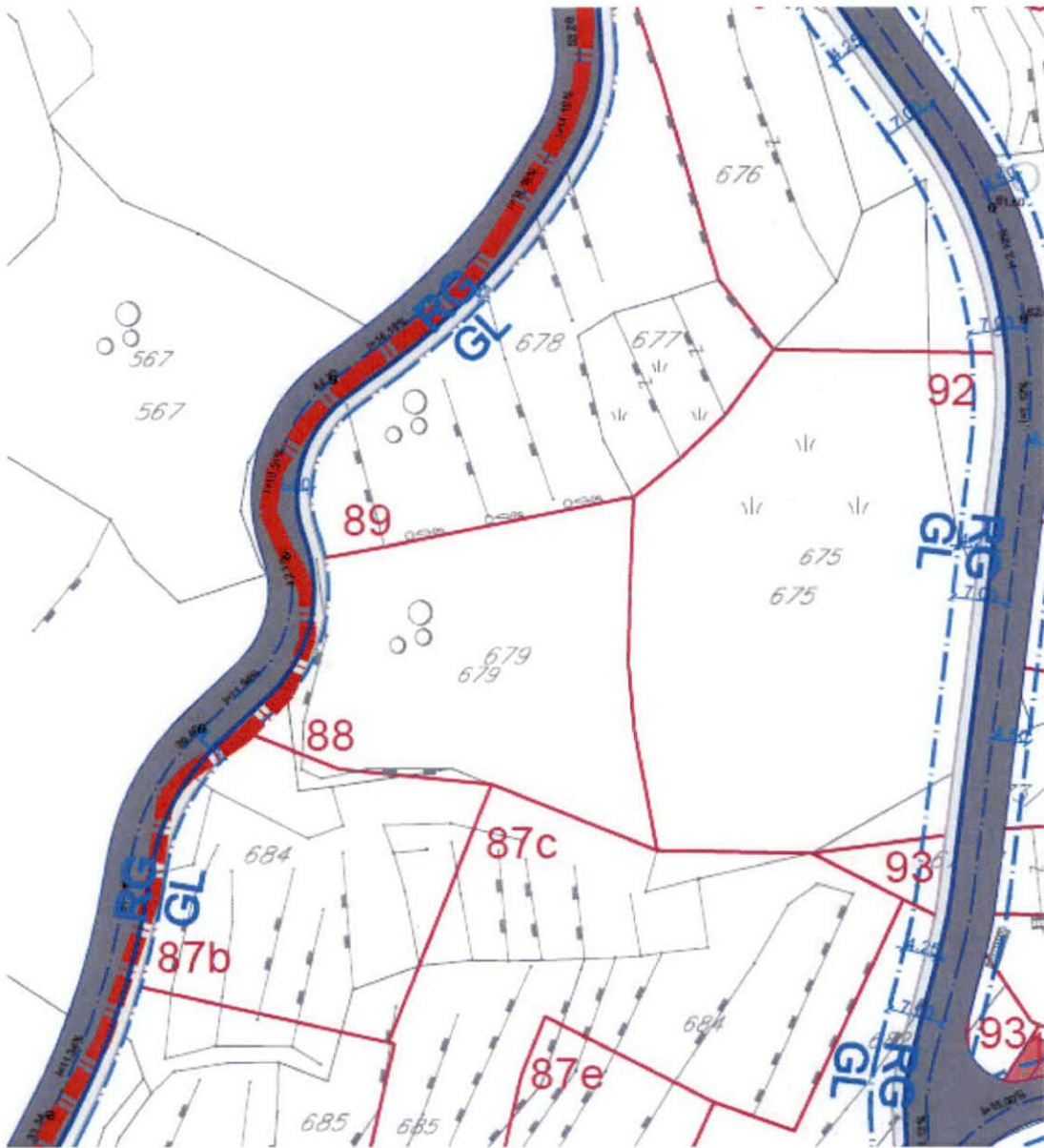

IZVOD IZ DUP-a Kamenovo-Vriesno
(Službeni list CG-opštinski propisi br.19/10)

Karta parcelacija

mr Mladen Ivanović dipl. inž. arh.



Budva 19.12.2023.

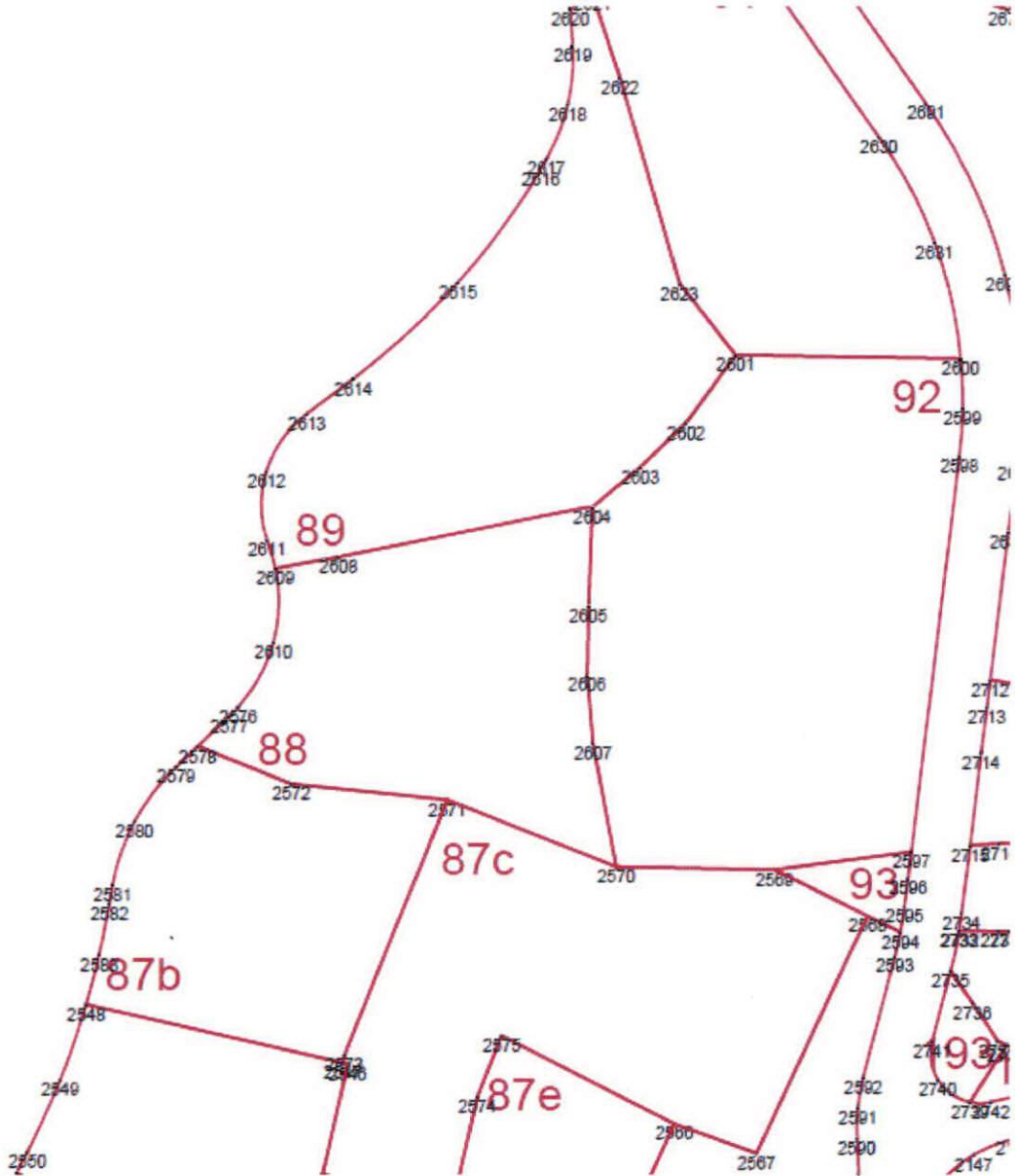

IZVOD IZ DUP-a Pržno-Podličak
(Službeni list CG-opštinski propisi br.11/09)

Karta koordinatne tačke

mr Mladen Ivanović dipl. inž. arh.

Budva 19.12.2023.



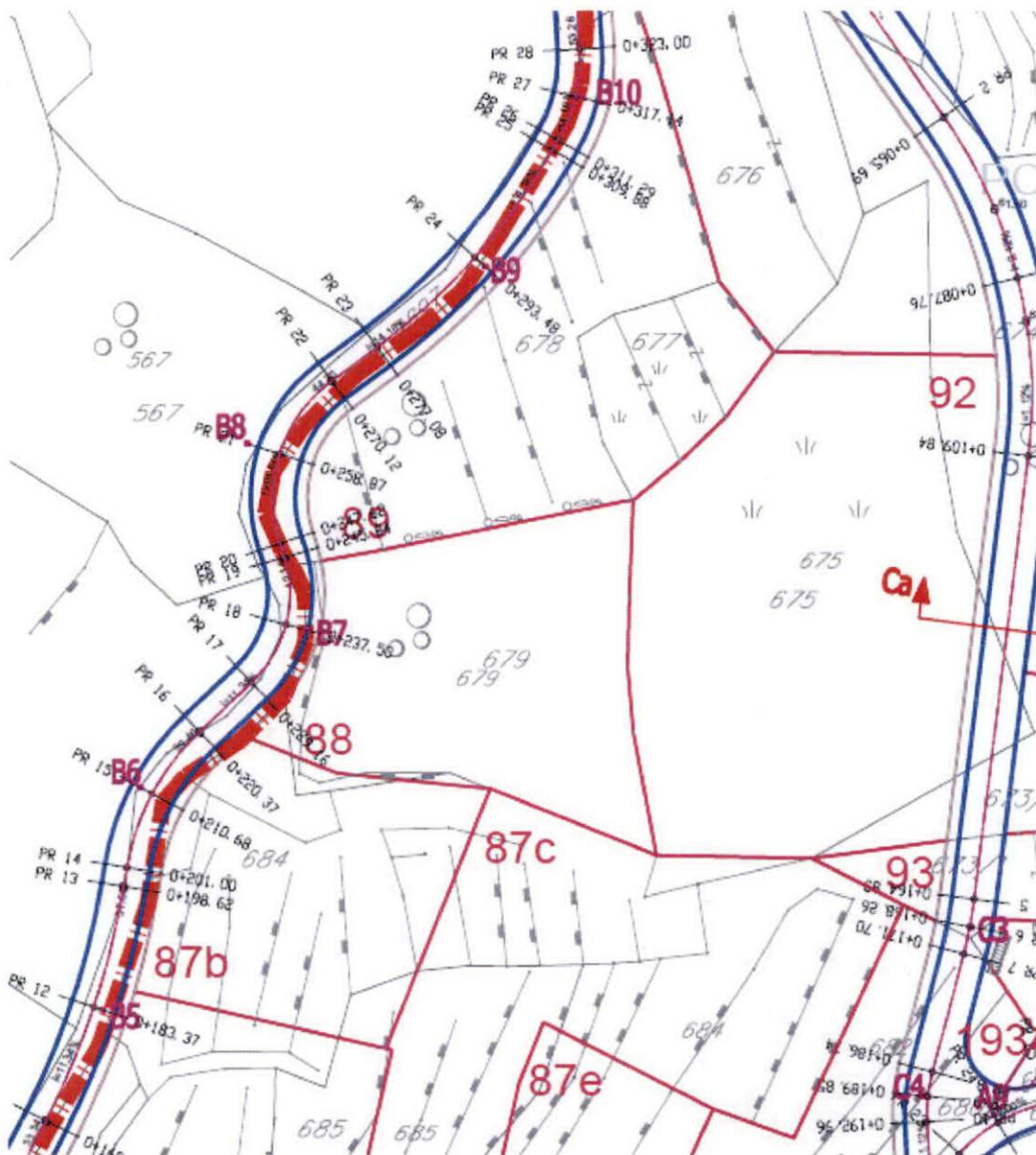

IZVOD IZ DUP-a Pržno-Podličak
(Službeni list CG-opštinski propisi br.11/09)

Karta saobraćaj

mr Mladen Ivanović dipl. inž. arh.

Mladen Ivanović
 MP
 Budva 19.12.2023.



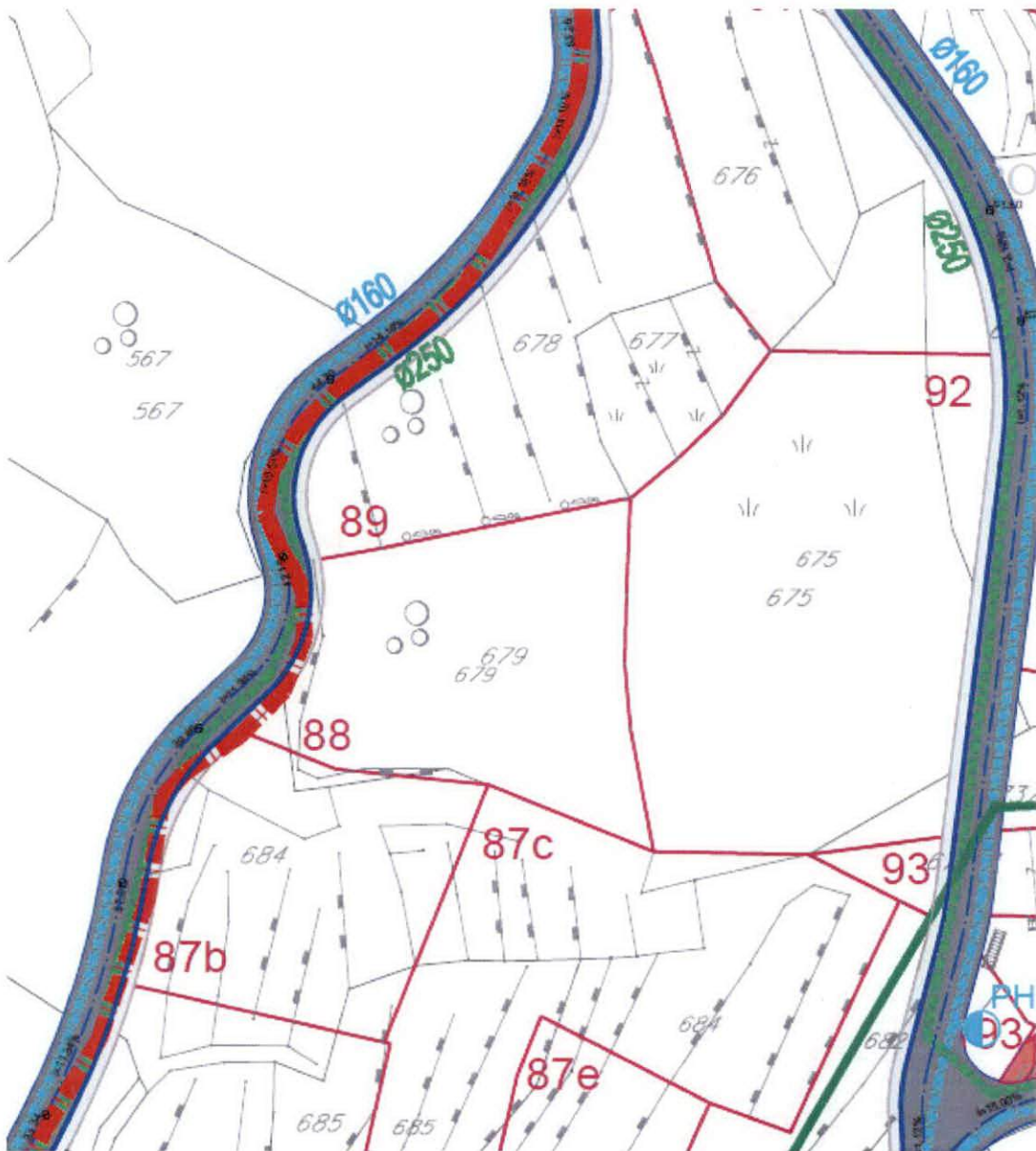

IZVOD IZ DUP-a Pržno-Podličak
(Službeni list CG-opštinski propisi br.11/09)

Karta hidrotehnika

mr Mladen Ivanović dipl. inž. arh.

Budva 19.12.2023.



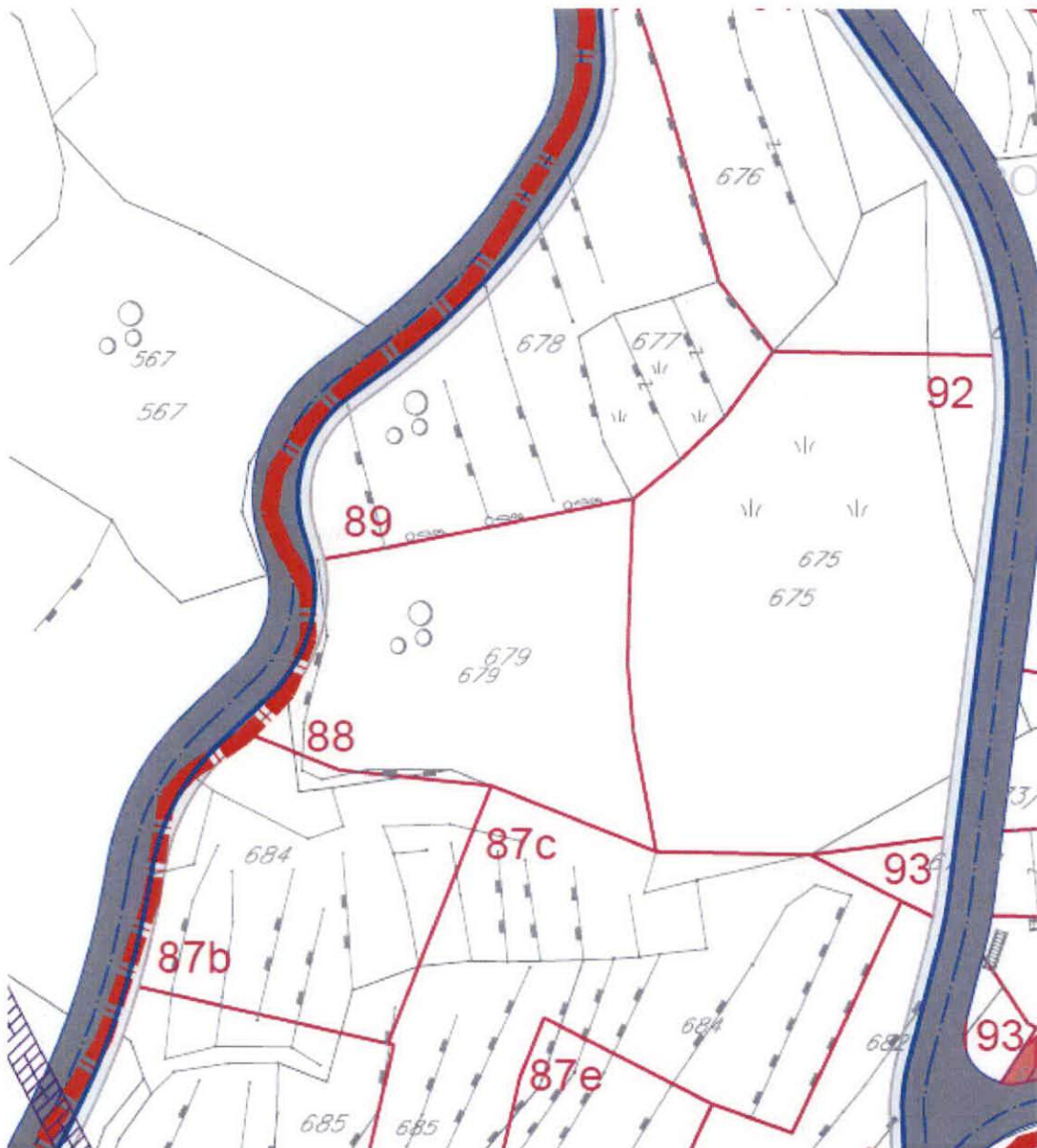

IZVOD IZ DUP-a Pržno-Podličak
(Službeni list CG-opštinski propisi br.11/09)

Karta elektro mreža

mr Mladen Ivanović dipl. inž. arh.

Budva 19.12.2023.



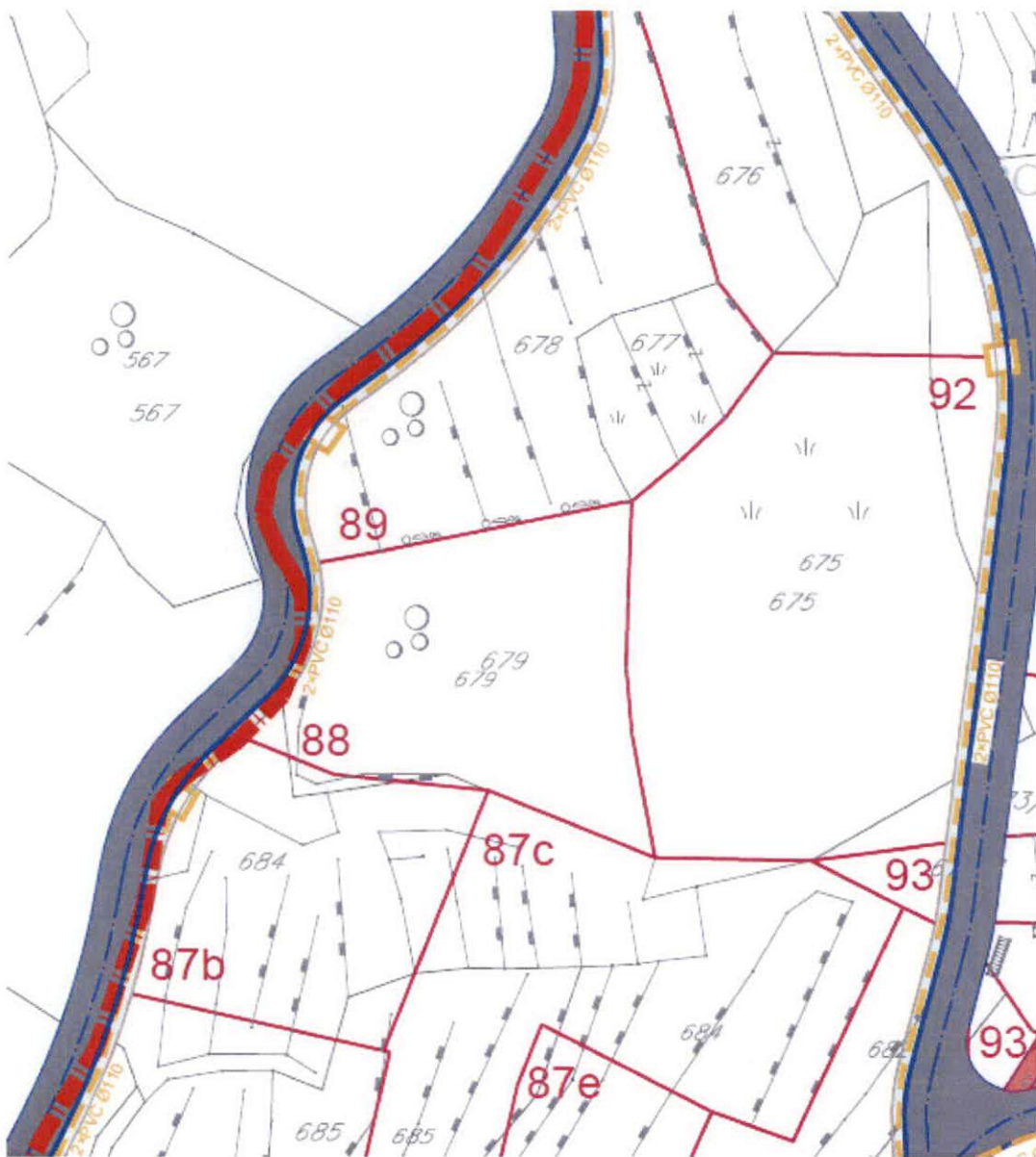

IZVOD IZ DUP-a Pržno-Podličak
(Službeni list CG-opštinski propisi br.11/09)

Karta telekomunikacija

mr Mladen Ivanović dipl. inž. arh.



Budva 19.12.2023.

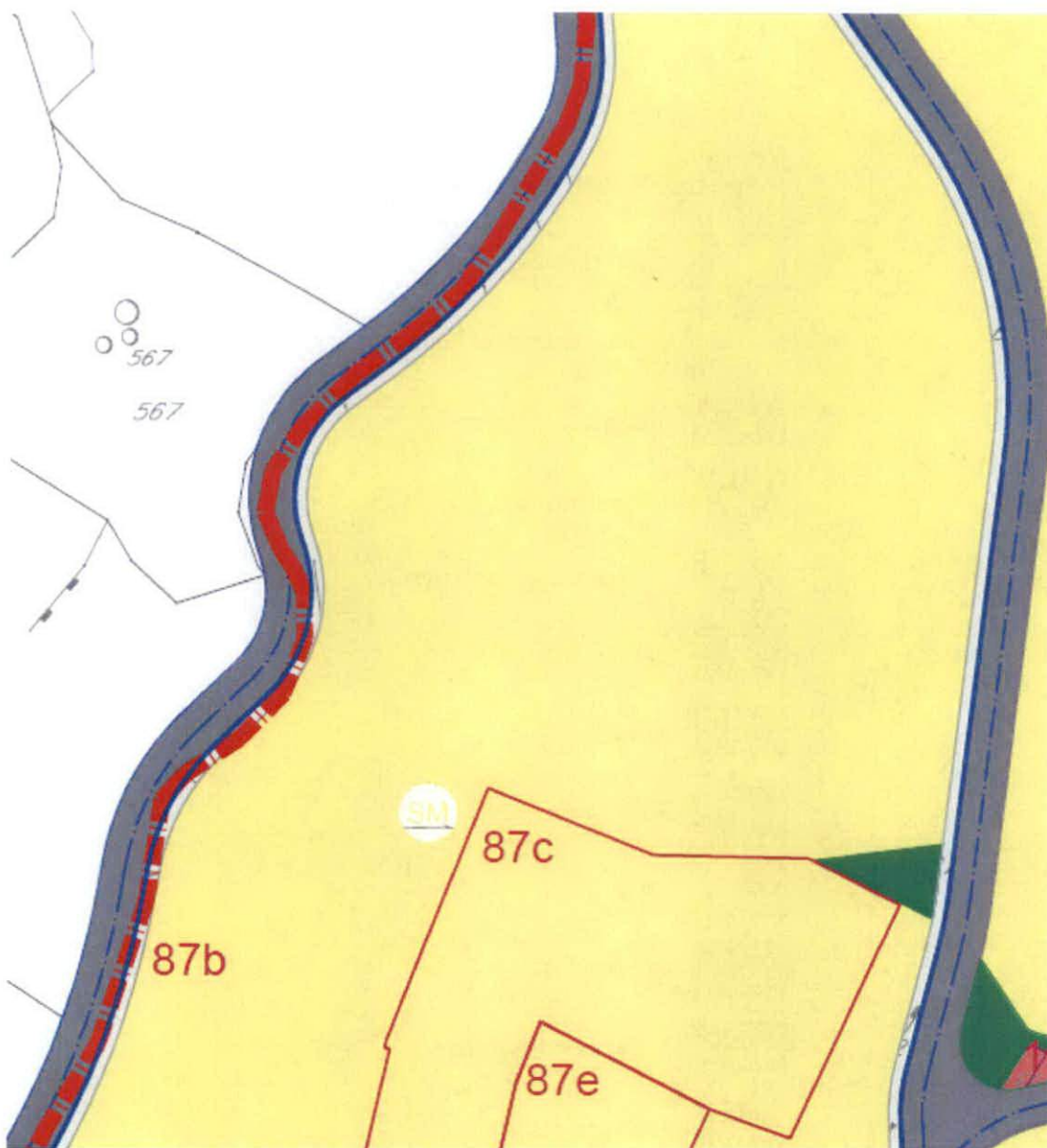

IZVOD IZ DUP-a Pržno-Podličak
(Službeni list CG-opštinski propisi br.11/09)

Karta namjena

mr Mladen Ivanović dipl. inž. arh.



Budva 19.12.2023.

	GRANICA STUDIJA LOKACIJE
	SEOSKA NASELJA - SN
	STANOVANJE MANJE GUSTINE - SM
	TURISTIČKA NASELJA
	STAMBENO - TURISTIČKA NASELJA
	JAVNI SADRŽAJI + STANOVANJE
	JAVNI SADRŽAJI
	ULJARA
	KOLSKE POVRŠINE
	TROTOAR
	JAVNI PARKING
	PJEŠAČKE KOMUNIKACIJE
	ZELENE POVRŠINE
	ZELENE POVRŠINE + PARKIRANJE
	MORSKO DOBRO
	VODOVOD
	POTOK
	MORE



UP	BROJ KATSTARSKE PARCELE	POVRŠINA URB. PARC. m2	POSTOJEĆA POVRŠINA POD OBJEKTOM m2	POSTOJEĆA SPRATNOST	PLANIRANA NAMJENA	PLANIRANA POVRŠINA POD OBJEKTOM m2	MAX. POVRŠINA POD OBJEKTIMA m2	STATUS OBJEKATA 1. POSTOJEĆI OBJEKAT 2. NOVI OBJEKAT 3. DOGRADNJA 4. NADOGRADNJA 5. REKONSTRUKCIJA	BRGP m2	POSL. PROSTOR - 20% OD BRGP	KZ	KI	PLANIRANA SPRATNOST

IZVOD IZ DUP-a Pržno-Podličak
(Službeni list CG-opštinski propisi br.11/09)

URBANISTIČKI POKAZATELJI

mr Mladen Ivanović dipl. inž. arh.



Budva 19.12.2023.