

DEL PROJEKT d.o.o. Budva

Adresa: Trg sunca br. 2, 85310 Budva
Tel: 033/451719
e-mail: delex2@gmail.com



Elektronski potpis projektanta	Elektronski potpis revidenta

INVESTITOR „SVETIONIK JAZ” doo, Kruta Goran i Rajković Jasmina

OBJEKAT Ugostiteljska terasa

LOKACIJA Plaža Jaz, lokacija 1C, opština Budva

VRSTA TEHNIČKE
DOKUMENTACIJE IDEJNO RJEŠENJE

PROJEKTANT „DEL PROJEKT“ D.O.O. Budva (licenca UPI 107/7-2765/2)

ODGOVORNO LICE Delečić Senka, dipl. ing. arh.

GLAVNI INŽENJER Delečić Senka, dipl. ing. arh.

SADRŽAJ:

Naslovna strana idejnog rješenja (1 strana)	1
Sadržaj (1 strana).....	2
Ugovor sa investitorom o projektovanju(2 strane).....	4
Ugovor o korišćenju morskog dobra(11 strane).....	5-15
Izvod iz Centralnog registra privrednih subjekata za privredno društvo, pravno lice za izradu tehničke dokumentacije (2 strane).....	16-17
Licenca privrednog društva, pravnog lica za izradu tehničke dokumentacije (1 str.).....	18
Polisa za osiguranje od odgovornosti (1 strana).....	19
Rješenje o imenovanju vodećeg projektanta (1 strana).....	20
Licenca vodećeg projektanta (2 strane).....	21-22
Potvrda za vodećeg projektanta (1 strana).....	23
Urbanističko-tehnički uslovi (17 strana).....	24-40
Izjava odgovornog inženjera (1 strana).....	41
A.1. PROJEKTNII ZADATAK - naslovna (1 strana).....	42
A.1.1 PROJEKTNII ZADATAK (1 strana).....	43
A.2. TEKSTUALNA DOKUMENTACIJA - naslovna (1 strana).....	44
A.2.1. TEHNIČKI OPIS (3 strane).....	45-47
A.3. GRAFIČKA DOKUMENTACIJA - naslovna (1 strana).....	48
01. Situacija.....	49
02. Osnova temelja.....	50
03. Osnova terase.....	51
04.Osnova krovne konstrukcije.....	52
05. Osnova krova.....	53
06. Presjek 1 i 2.....	54
07. Fasade	55
08. 3D prikazi Terasa	56
09. 3D prikazi Kupalište.....	57

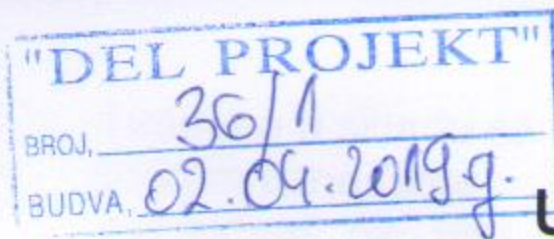

UGOVOR O PROJEKTOVANJU

Zaključen aprila 2019. godine, u Budvi, između:

Naručioca: **"SVETIONIK JAZ" doo Budva**, koga zastupa Branka Marović (u daljem tekstu Naručilac) i

Projektanta: **DOO „DEL PROJEKT“ Budva**, PIB 02440890, s druge strane (u daljem tekstu: Projektant), koga zastupa izvršni direktor Senka Deletić

Uvodne odredbe

Ugovorne strane saglasno utvrđuju da je predmet ugovora:

1. Izrada idejnog rješenja za postavljanje ugostiteljske terase i organizaciju porodičnog kupališta.

Na osnovu usvojene ponude, ugovarači zaključuju saglasnošću svojih volja, predmetni ugovor, kako slijedi:

Član 1 – PREDMET UGOVORA

Zaključenjem ugovora Naručilac povjerava Projektantu, a Projektant prihvata da izradi projektnu dokumentaciju za postavljanje ugostiteljske terase i organizaciju porodičnog kupališta lokacija 1C Plaža Jaz, Budva.

Sadržina predmeta ugovora

1. Izrada idejnog rješenja za postavljanje ugostiteljske terase

Maksimalna površina ugostiteljske terase iznosi 40m².

Član 2. – UGOVORENA CIJENA I NAČIN PLAĆANJA

Naručilac se obavezuje da Projektantu isplati naknadu za izvršenje usluga bliže opisanih u članu 1. ovog ugovora.

Cijena i način plaćanja za izvršenje usluga utvrdit će se posebnim aneksom ugovora nakon izrade idejnog rješenja i saglasnosti nadležne institucije na isto.

Član 3. – ROKOVI

Projektant je obavezan da usluge izrade projektne dokumentacije završi u roku od 10 radnih dana od dana potpisivanja ugovora.

Član 4. – OSTALE OBAVEZE UGOVORNIH STRANA

Projektant je lično odgovoran za svoj rad i obezbjedit će da su projektna dokumentacija i usluge:

-Urađene u skladu sa UTU izdatim od strane Javnog preduzeća za upravljanje morskim dobrom Crne Gore.

-Projektant ne preuzima odgovornost za izvršenje ugovorenog posla ukoliko se ugovoreni posao ne može završiti usled zakonskih ili administrativnih smetnji kao i u slučaju eventualnih sudskih sporova vezanih za datu parcelu na kojoj je predviđena gradnja, osim ako su smetnje ili spor posledica projektantske greške ili nemarnosti.

Član 5. – PRESTANAK MEĐUSOBNIH OBAVEZA PO OVOM UGOVORU

Obaveze iz ovog Ugovora prestaju danom okončanja poslova koji su predmet ovog Ugovora ili saglasnim raskidom Ugovora pri čemu će se isplata Izvršiocu posla obračunati srazmjerno stepenu dovršenosti dokumentacije i ostalih preuzetih obaveza po ovom Ugovoru.

Ugovorne strane su saglasne da izmjene i dopune ugovora vrše uz obostranu saglasnost i u pismenoj formi.

Svi naknadni radovi biće precizirani u eventualnim aneksima na ovaj Ugovor.

Član 6. – RJEŠAVANJE SPOROVA

Ugovorne strane su saglasne da eventualne sporove i druga pitanja do kojih dođe tokom sprovođenja ugovora rješavaju prijateljski i u duhu dobrih poslovnih običaja.

U slučaju bilo kakvog spora proisteklog iz ovog Ugovora, ugovorne strane usaglašavaju nadležnost Privrednog suda u Podgorici.

Ugovor je sačinjen u 4 (četiri) istovjetna primjerka, dok svaka ugovorna strana zadržava za svoje potrebe po 2 (dva) primjerka.

NARUČILAC:

„SVETIONIK JAZ” doo Budva



PROJEKTANT:

„DEL PROJEKT“ D.O.O. BUDVA





CRNA GORA
VLADA CRNE GORE
PORESKA UPRAVA
CENTRALNI REGISTAR PRIVREDNIH SUBJEKATA
U Podgorici, dana 28.03.2014.god.

Poreska uprava - Centralni registar privrednih subjekata u Podgorici, na osnovu člana 6 st. 1 i člana 21 i 22 Zakona o poreskoj administraciji ("Sl.list RCG", br. 65/01 i 80/04 i "Sl.list CG", br. 20/11), na osnovu člana 83 i 86 Zakona o privrednim društvima ("Sl.list RCG" br.6/02 i "Sl.list CG" br. 17/07 ... 40/11, člana 196 Zakona o opštem upravnom postupku ("Sl. list RCG", br.60/03 i "Sl. list CG", br. 32/11) i člana 2 i 3 Upustva o radu Centralnog registra privrednih subjekata ("Sl.list CG", br.20/12), rješavajući po prijavi za registraciju promjene podataka u **DRUŠTVO SA OGRANIČENOM ODGOVORNOŠĆU ZA IZRADU PLANSKE DOKUMENTACIJE, PROJEKTOVANJE, INŽENJERING I USLUGE "DEL PROJEKT"- BUDVA** broj 210348 od 28.03.2014.god. podnosioca

Ime i prezime: Milutin Burić
JMBG ili br.pasoša:2004987210551
Adresa:- Podgorica Crna Gora

dana 28.03.2014.god. donosi

RJEŠENJE

Registruje se promjena :pretežne djelatnosti, statuta, adrese **DRUŠTVO SA OGRANIČENOM ODGOVORNOŠĆU ZA IZRADU PLANSKE DOKUMENTACIJE, PROJEKTOVANJE, INŽENJERING I USLUGE "DEL PROJEKT"- BUDVA** - registarski broj 5-0264903/ 008.

Sastavni dio Rješenja je i Izvod iz Centralnog registra privrednih subjekata Poreske uprave.

Obrazloženje

Rješavajući po prijavi , za upis promjene podataka (pretežne djelatnosti, statuta, adrese) u privrednom društvu **DRUŠTVO SA OGRANIČENOM ODGOVORNOŠĆU ZA IZRADU PLANSKE DOKUMENTACIJE, PROJEKTOVANJE, INŽENJERING I USLUGE "DEL PROJEKT"- BUDVA** utvrđeno je da su ispunjeni uslovi za promjenu podataka shodno članu 83 i 86 Zakona o privrednim društvima ("Sl.list RCG" br.6/02 i "Sl.list CG" br. 17/07...40/11) i člana 2 i 3 Upustva o radu Centralnog registra privrednih subjekata ("Sl.list CG", br.20/12) , pa je odlučeno kao u izreci Rješenja.



Načelnik

Milo Paunović

Pravna pouka:

Protiv ovog rješenja može se izjaviti žalba Ministarstvu finansija CG u roku od 15 dana od dana prijema rješenja. Žalba se predaje preko ovog organa i taksira administrativnom taksom u iznosu od 8,00 €, shodno Tarifnom broju 5 Taksene tarife za administrativne takse. Taksa se uplaćuje u korist računa broj 832-3161-26-Administrativna taksa.



Crna Gora

**IZVOD IZ CENTRALNOG REGISTRA PRIVREDNIH
SUBJEKATA PORESKE UPRAVE**

Registarski broj
Matični broj

5-0264903/ 008
02440890

Datum promjene podataka: 28.03.2014

**DRUŠTVO SA OGRANIČENOM ODGOVORNOŠĆU ZA IZRADU PLANSKE
DOKUMENTACIJE, PROJEKTOVANJE, INŽENJERING I USLUGE "DEL PROJEKT"-
BUDVA**

Izvršene su sledeće promjene: pretežne djelatnosti, statuta, adrese

Datum zaključenja ugovora: 12.09.2005
Datum donošenja Statuta: 12.09.2005
Adresa obavljanja djelatnosti: TRG SUNCA BR. 2
Adresa za prijem službene pošte: TRG SUNCA BR. 2
Pretežna djelatnost: 7111 Arhitektonska djelatnost
Datum izmjene Statuta: 27.03.2014
Mjesto: BUDVA
Sjedište: BUDVA

Obavljanje spoljno-trgovinskog poslovanja:

da ne

Oblik svojine:

bez oznake svojine društvena privatna zadružna dva ili više oblika svojine državna

Porijeklo kapitala:

bez oznake projekla kapitala domaći strani mješoviti

(Novčani .00 , nenovčani .00)

Osnivači

Ime i prezime/Naziv:

SENKA DELETIĆ-2910950237051

Adresa:

DOSITEJEVA S-57 BUDVA

Udio:

Uloga: Osnivač

Lica u društvu

Ime i prezime:

Senka Deletić - 2910950237051

Adresa:

DOSITEJEVA S-57 BUDVA

Izvršni direktor - ()

- ()

Ovlašćeni zastupnik - ()

Pojedinačno- ()

Izdato 01.04.2014.god.

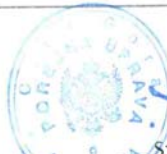

Načelnik
Milo Paunović

Strana 1 od 1



CRNA GORA

MINISTARSTVO ODRŽIVOG RAZVOJA
I TURIZMA

DIREKTORAT ZA INSPEKCIJSKI NADZOR I
LICENCIRANJE

Direkcija za licenciranje

Broj: UPI 107/7-2765/2

Podgorica, 25.06.2018. godine

»DEL PROJEKT« d.o.o.

Trg Sunca br.2
BUDVA

U prilogu ovog dopisa, dostavlja Vam se rješenje, broj i datum gornji.

OVLAŠĆENO SLUŽBENO LICE

Nikola Petrović

Dostavljeno:

-Naslovu;

-a/a.

MINISTARSTVO ODRŽIVOG RAZVOJA I TURIZMA
DIREKTORAT ZA INSPEKCIJSKI NADZOR
I LICENCIRANJE

Direkcija za licenciranje
Broj: UPI 107/7-2765/2
Podgorica, 25.06.2018. godine

Ministarstvo održivog razvoja i turizma, rješavajući po zahtjevu »DEL PROJEKT« d.o.o. iz Budve, za izdavanje licence projektanta i izvođača radova, na osnovu člana 135 st. 1 i 2 Zakona o planiranju prostora i izgradnji objekata ("Službeni list Crne Gore" br. 64/17) i člana 46 stav 1 Zakona o upravnom postupku ("Službeni list Crne Gore" br. 56/14, 20/15, 40/16 i 37/17), donosi

R J E Š E N J E

1. IZDAJE SE »DEL PROJEKT« d.o.o. Budva, LICENCA projektanta i izvođača radova.
2. Ova Licenca se izdaje na 5 (pet) godina.

O b r a z l o ž e n j e

Aktom, br.UPI 107/7-2765/1 od 08.05.2018.godine, »DEL PROJEKT« d.o.o. Budva, obratio se ovom ministarstvu za izdavanje licence projektanta i izvođača radova.

U zahtjev imenovano privredno društvo, dostavilo je ovom ministarstvu sledeće dokaze:

- Rješenje Ministarstva održivog razvoja i turizma br. UPI 107/7-1173/2 od 07.05.2018.godine, kojim je Senki Delečić, dipl.inž.arhitekture, iz Budve, izdata licenca ovlašćenog inženjera za obavljanje djelatnosti izrade tehničke dokumentacije i građenja objekta;
- Izvod iz Centralnog Registra Privrednih subjekata Poreske uprave za imenovano privredno društvo, registarski broj: 5-0264903/008 od 29.09.2005.godine.

Ministarstvo održivog razvoja i turizma, razmotrilo je podnijeti zahtjev pa je odlučilo kao u dispozitivu ovog rješenja, a ovo iz sledećih razloga:

Naime, članom 122 stav 1 Zakona o planiranju prostora i izgradnji objekata („Službeni list Crne Gore“ broj 64/17), propisano je da privredno društvo koje izrađuje tehničku dokumentaciju (projektant), odnosno privredno društvo koje gradi objekat (izvođač radova), dužno je da za obavljanje djelatnosti izrade tehničke dokumentacije dijela tehničke dokumentacije, odnosno građenje ili izvođenje pojedinih radova ovlašćeni inženjer može da bude fizičko lice koje obavlja poslove izrade tehničke dokumentacije odnosno građenje ili izvođenje pojedinih vrsta radova na građenju objekta, ima najmanje jednog zaposlenog ovlašćenog inženjera po vrsti projekta, koji izrađuje i to: arhitektonski, građevinski, elektrotehnički i mašinski projekat, odnosno vrsti radova koje izvodi na osnovu tih projekata. Stavom 2 istog člana Zakona, propisano je da obavljanje pojedinih poslova iz stava 1 ovog člana, projektant, odnosno izvođač radova može da obezbijedi na osnovu zaključenog ugovora sa drugim privrednim društvom koje ima zaposlenog ovlašćenog inženjera za određenu vrstu projekta, odnosno radova.

Članom 3 stav 1 tačka 3 Pravilnika o načinu i postupku izdavanja, mirovanja licence i načinu vođenja registara licenci („Službeni list Crne Gore“ broj 79/17), utvrđene su vrste licenci,

a između ostalih i licenca projektanta i izvođača radova, koja se izdaje privrednom društvu za obavljanje djelatnosti izrade tehničke dokumentacije i građenje objekta.

Članom 5 stav 1 tač. 1-2. Pravilnika, utvrđeno je da se u postupku izdavanja licence projektanta, odnosno izvođača radova, provjerava: da li podnosilac zahtjeva u radnom odnosu ima zaposlenog ovlaštenog inženjera i licencu ovlaštenog inženjera.

Članom 137 stav 2 Zakona, propisano je da se licenca za privredno društvo, izdaje se na pet godina.

Rješavajući po predmetnom zahtjevu, a na osnovu uvida u dostavljene dokaze, ovo ministarstvo nalazi, da su se u konkretnoj pravnoj stvari stekli uslovi za primjenu čl. 122 stav 1 i 135 stav 2 Zakona o planiranju prostora i izgradnji objekata, a u vezi čl 3 stav 1 tač. 1 i čl. 4 Pravilnika o načinu i postupku izdavanja, mirovanja licence i načinu vođenja registara licenci.

Saglasno izloženom, riješeno je kao u dispozitivu ovog rješenja.

PRAVNA POUKA: Protiv ovog rješenja može se pokrenuti upravni spor tužbom kod Upravnog suda Crne Gore u roku od 20 dana od dana prijema istog.

OVLAŠĆENO SLUŽBENO LICE
Nikola Petrović





OSIGURANJA IMOVINE

Ugovarač osiguranja DELEX DOO BUDVA
Matični broj 03018695 Adresa ULICA DOSITEJEVA 5-55
Osigurani DEL PROJEKT DOO
Matični broj 02440890 Adresa BUDVA

1. Kratkoročno 2. Dugoročno 3. Višegodišnje na god. Počev od: 10.2018 14:51

Ovo osiguranje zaključeno je na osnovu Zakona o obligacionim odnosima i

Opšti uslovi za osiguranje projektantske odgovornosti (US-odp/99-06-cg)

koji su ugovaraču osiguranja uručeni uz ovu polisu (osim z.o.o.) i čine sastavni dio ove polise, što potvrđuje svojim potpisom ugovarač osiguranja.

NAČIN OSIGURANJA:
Naknada po ovoj polisi je naplativa ukoliko je plaćena duspjela premija.

Rb	O S I G U R A V A S E :	Suma osiguranja (€)	Premija (€)
1	<p>Projektantska odgovornost</p> <p>Osiguranjem su pokriveni odštetni zahtjevi ispostavljeni osiguraniku za štete nastale usled greške u tehničko računskim i statičkim osnovama, te izračunavanjima, kalkulacijama, konstrukciji i tehničkoj izradi projektne dokumentacije, ukoliko greška, za vrijeme pokriva osiguranja, ima za posledicu oštećenje ili uništenje osiguranog objekta (takozvana fizička oštećenja), koji se izvodi odnosno izgrađuje/montra po projektu kojega je izradio osiguranik. Po ovim uslovima se pod objektima smatraju kako građevinski objekti tako i mašinska, električna i druga (ostala) oprema. Isključeno je osiguravajuće pokrivanje koje se odnosi na greške koje proizilaze iz tehničkog nadzora ili konsaltinga. Uključeno je pokrivanje tokom garancije za periodu od jedne god. Osiguranje se odnosi na predviđenu vrijednost radova u narednoj god. u iznosu od 50.000,00 €. Prilog: Upitnik koji je sastavni dio Ugovora o osigur. Učešće u šteti 10 % minimum 300 €. Godišnji agregat je 100.000,00 €</p>	100.000,00	234,08
	Porez 9% 9 %		21,07
	Osigurani kod svake štete učestvuje sa 10% od priznate štete a min 0,3% od sume osiguranja na polisi 0 %		0,00

NAPOMENA:	BRUTO PREMIJA:
	PREMIJA ZA NAPLATU: 255,15

Trajanje osiguranja od 01.10.2018 14:51 do 01.10.2019 14:51 Broj osiguranih objekata _____
Matični broj zastupnika _____, Osiguravač zadržava pravo ispravke računске ili neke druge greške učinjene od strane zastupnika.
U _____, dana 01.10., 2018 god. _____
OSIGURAVAČ _____ UGOVARAČ OSIGURANJA _____

DEL PROJEKT d.o.o. Budva
Adresa: Trg sunca br. 2,
85310 Budva
Tel: 033/451-719
e-mail: delex2@gmail.com
broj: 36/2
Budva, 03.04.2019 . godine



Na osnovu Zakona o uređenju prostora i izgradnji objekata (Sl. list CG br.51/08 od 22.08.2008. godine, 40/10, 34/11, 47/11, 35/13,39/13, 33/14, 64/17), o školskoj spremi i radnom iskustvu lica koje izrađuju tehničku dokumentaciju,
d o n o s i m

R J E Š E N J E

O određivanju odgovornog inženjera

Za odgovornog inženjera na izradi Idejnog rješenja za postavljanje ugostiteljske terase i uredjenje porodicnog kupalista, lokacija 1C, Plaza Jaz, opština Budva.

Br. Licence: UPI 107/7-1173/2 od 07.05.2018. godine, izdata od Ministarstva održivog razvoja i turizma.

„Del projekt“doo Budva,
Direktor:
Delečić Senka



CRNA GORA

MINISTARSTVO ODRŽIVOG RAZVOJA
I TURIZMA

DIREKTORAT ZA INSPEKCIJSKI NADZOR I
LICENCIRANJE
Direkcija za licenciranje
Broj: UPI 107/7-1173/2
Podgorica, 07.05.2018. godine

SENKA DELETIĆ

Dositejeva S/55
BUDVA

U prilogu ovog dopisa, dostavlja Vam se rješenje, broj i datum gornji.

OVLAŠĆENO SLUŽBENO LICE

Nikola Petrović



Dostavljeno:
-Naslovu;
-a/a.

MINISTARSTVO ODRŽIVOG RAZVOJA I TURIZMA
DIREKTORAT ZA INSPEKCIJSKI NADZOR
I LICENCIRANJE

Direkcija za licenciranje

Broj: UPI 107/7-1173/2

Podgorica, 07.05.2018. godine

Ministarstvo održivog razvoja i turizma, rješavajući po zahtjevu Senke Delečić, dipl.inž. arhitekture, iz Budve, za izdavanje licence za ovlaštenog inženjera, na osnovu člana 135 st. 1 i 2 Zakona o planiranju prostora i izgradnji objekata ("Službeni list Crne Gore" br. 64/17) i člana 46 stav 1 Zakona o upravnom postupku ("Službeni list Crne Gore" br. 56/14, 20/15, 40/16 i 37/17), donosi

RJEŠENJE

1. IZDAJE SE SENKI DELETIĆ, dipl.inž.arhitekture, iz Budve, LICENCA ovlaštenog inženjera za obavljanje djelatnosti izrade tehničke dokumentacije i građenje objekta.
2. Ova Licenca se izdaje na neodređeno vrijeme.

O b r a z l o ž e n j e

Aktom, br. UPI 107/7-1173/1 od 09.03.2018.godine, Senka Delečić, dipl.inž.arhitekture, iz Budve, obratila se ovom ministarstvu zahtjevom za izdavanje licence ovlaštenog inženjera za obavljanje djelatnosti izrade tehničke dokumentacije i građenje objekta.

Uz zahtjev imenovana je ovom ministarstvu dostavila sledeće dokaze:

- Lična karta (ovjerena fotokopija);
- Diploma Univerziteta »Kiril i Metodij« - Skoplje, Univerzitetski centar za matematičko-tehnički nauk, br.A-787/II od 27.06.1978.godine (ovjerena fotokopija);
- Ovlašćenje za projektovanje izdato od strane Inženjerske komore Crne Gore kojim se Senka V. Delečić ovlašćuje za izradu unurbanističkih planova, arhitektonskih projekata za arhitektonske objekte, projekata instalacija vodovoda i kanalizacije, projekata enterijera u zgradama i projekata uređenja slobodnih površina, br. AP 07305 0156 od 15.12.2005. godine;
- Ovlašćenje za rukovođenje građenjem izdato od strane Inženjerske komore Crne Gore kojim se Senka V. Delečić ovlašćuje za rukovođenje izvođenjem građevinskih i građevinsko zanatskih radova na arhitektonskim objektima i instalacija vodovoda i kanalizacije i enterijera u zgradama, br AR 07305 0090 od 15.12.2005. godine;
- Rješenje Ministarstva za ekonomski razvoj kojim se Delečić Senki izdaje licenca za izradu projekata arhitekture, projekata unutrašnje arhitekture, projekata unutrašnjih instalacija vodovoda i kanalizacije i projekata uređenja slobodnih prostora, br03-435/1 od 29.01.2009. godine;
- Zaključakio ispravci greške rješenja br.05-5168/05-3 od 08.12.2005. godine Ministarstva zaštite životne sredine i uređenja prostora;
- Liste referenci izdate od strane: »Zavod za izgradnju Budva« a.d. br.1-76/4 od 04.08.2005. godine, br.1-76/3 od 04.08.2005. godine, br.1-76/1 od 04.08.2005. godine, »DEL PROJEKT« d.o.o. Budva br.20/1 od 06.03.2018. godine;
- Radna knjižica (ovjerena fotokopija);

- Uvjerenje Ministarstva pravde da u kaznenoj evidenciji ne postoje podaci o osuđivanosti za imenovanu.

Ministarstvo održivog razvoja i turizma, razmotrilo je podnijeti zahtjev pa je odlučilo kao u dispozitivu ovog rješenja, a ovo iz sledećih razloga:

Naime, članom 123 stav 1 Zakona o planiranju prostora i izgradnji objekata («Službeni list Crne Gore » br. 64/17), propisano je da ovlašćeni inženjer može da bude fizičko lice koje obavlja poslove izrade tehničke dokumentacije odnosno građenje objekta, odgovarajuće struke, sa visokim obrazovanjem, odnosno najmanje kvalifikacijom VII1 podnivoa okvira kvalifikacije i najmanje tri godine radnog iskustva na stručnim poslovima izrade tehničke dokumentacije i građenja objekta.

Članom 3 stav 1 tačka 1 Pravilnika o načinu i postupku izdavanja, mirovanja licence i načinu vođenja registara licenci („Službeni list Crne Gore „ br. 79/17), utvrđene su vrste licenci, a između ostalih i licenca ovlašćenog inženjera koja se izdaje fizičkom, licu za obavljanje djelatnosti izrade tehničke dokumentacije i građenje objekta.

Članom 4 stav 1 tač. 1-4. Pravilnika, utvrđeno je da se u postupku izdavanja licence ovlašćenog inženjera, provjerava: 1) identitet podnosioca zahtjeva; 2) da li podnosilac zahtjeva posjeduje visoko obrazovanje, odnosno najmanje kvalifikacije VII1 podnivoa okvira kvalifikacija, odnosno da li je izvršeno priznavanje inostrane obrazovne isprave najmanje kvalifikacije VII1 podnivoa okvira kvalifikacija; 3) da li podnosilac zahtjeva ima najmanje tri godine radnog iskustva na stručnim poslovima izrade tehničke dokumentacije i građenju objekta sa visokim obrazovanjem, odnosno najmanje kvalifikacije VII1 podnivoa okvira kvalifikacije i 4) da li je podnosilac zahtjeva osuđivan za krivično djelo za koje se gonjenje preuzima po službenoj dužnosti.

Stavom 3 istog člana Pravilnika, utvrđeno je da se radno iskustvo u smislu stava 1 tačka 3 ovog člana, smatra radno iskustvo u svojstvu saradnika na izradi tehničke dokumentacije na građenju objekta, odnosno izvođenja pojedinih radova na građenju objekta. Stavom 4 istog člana Pravilnika, utvrđeno je da se izuzetno od stava 3 ovog člana, fizičkom licu koje posjeduje licencu za izradu tehničke dokumentacije i građenje objekata, izdatu po propisima koji su važili do donošenja ovog propisa, radno iskustvo može dokazati na osnovu uvida u dokumentaciju koja je bila osnov za njeno izdavanje.

Članom 137 stav 1 Zakona, propisano je da se licenca za fizičko lice izdaje na neodređeno vrijeme.

Rješavajući po predmetnom zahtjevu, a na osnovu uvida u dostavljene dokaze, ovo ministarstvo nalazi, da su se u konkretnoj pravnoj stvari stekli uslovi za primjenu čl. 123 stav 1 i 135 stav 2 Zakona o planiranju prostora i izgradnji objekata, a u vezi čl 3 stav 1 tač. 1 i čl. 4 Pravilnika o načinu i postupku izdavanja, mirovanja licence i načinu vođenja registara licenci.

Saglasno izloženom, riješeno je kao u dispozitivu ovog rješenja.

PRAVNA POUKA: Protiv ovog rješenja može se pokrenuti upravni spor tužbom kod Upravnog suda Crne Gore u roku od 20 dana od dana prijema istog.

OVLAŠĆENO SLUŽBENO LICE

Nikola Petrović



IZJAVA GLAVNOG INŽENJERA DA JE TEHNIČKA DOKUMENTACIJA IZRAĐENA
U SKLADU SA VAŽEĆIM PROPISIMA

OBJEKAT	Ugostiteljska terasa _____
LOKACIJA	Lokacija na kupalištu označenom br. 1C Plaza Jaz, opština Budva _____
VRSTA I DIO TEHNIČKE DOKUMENTACIJE	IDEJNO RJEŠENJE _____
GLAVNI INŽENJER	Senka Delečić, dipl. ing. arh _____

I Z J A V L J U J E M,

da je ovaj projekat izrađen u skladu sa:

- Zakonom o planiranju prostora i izgradnji objekata i podzakonskim aktima donešenim na osnovu navedenog zakona;
- posebnim propisima koji direktno ili na drugi način utiču na osnovne zahtjeve za objekte;
- pravilima struke i
- urbanističko tehničkim uslovima.

(potpis glavnog inženjera)

(mjesto i datum)

MP

(potpis odgovornog lica)

Broj : 0206-978/3

Budva, 01.04.2019. god.

Na osnovu člana 7. i 8. Zakona o morskom dobru (»Službeni list RCG«, br.14/92), člana 6. stav 2. i 24. Zakona o državnoj imovini (»Službeni list RCG«, br. 21/09) i člana 4, 5. stav 2. i člana 6. Odluke o uslovima, vremenu korišćenja i visini naknade za korišćenje morskog dobra (»Službeni list RCG«, br.27/92), Rješenja o registraciji za PDV-e od 01.04.2013.god. izdato od Poreske uprave Crne Gore, Atlasa crnogorskih plaža i kupališta broj:0203-388/5-1 od 28.01.2019.godine / i *Programa privremenih objekata u zoni morskog dobra broj:101-206/187 od 25.12.2018.god.*

1. **Javno preduzeće za upravljanje morskim dobrom Crne Gore** sa sjedištem u Budvi, koga zastupa i predstavlja direktor Predrag Jelušić dipl. ekonomista (u daljem tekstu: **Javno Preduzeće**) i
2. **KONZORCIJUM „SVETIONIK JAZ“ D.O.O. BUDVA** Ul. Jaz bb, Budva, koga zastupa izvršni direktor Branka Marović PIB: 02655918, broj za PDV-e: 81/31-01683-3, **KRUTA GORAN** Ul. Prijedor I, Jaz, Budva, **I RAJKOVIĆ JASMINA**, Ul. Jaz Budva, (u daljem tekstu: **Korisnik**)

Zaključuju dana 01.04.2019.god.

U G O V O R O KORIŠĆENJU MORSKOG DOBRA

Uvažavajući:

-Da je Javno preduzeće za upravljanje morskim dobrom u cilju realizacije Atlasa crnogorskih plaža i kupališta broj:0203-388/5-1 od 28.01.2019.godine (i *Programa privremenih objekata u zoni morskog dobra broj:101-206/187 od 25.12.2018.godine*) objavilo Javni poziv broj:0206-716/1 od 18.02.2019. i amandmanu I br. 0206-716/2 od 19.02.2019. god. za prikupljanje ponuda za zakup kupališta u dnevnom listu »Pobjeda«i na na web-site-u Javnog preduzeća;

-Da je Tenderska Komisija za sprovođenje postupka davanja u zakup kao najuspješniju izabrala ponudu broj: 0206-978/1 od 11.03.2019. saglasno Odluci o izboru najpovoljnijeg ponuđača broj: 0206-978/2 od 15.03.2019.god.

-da je izabrani ponuđač primio Odluku br. 0206-978/2 od 15.03.2019.god. dana 20.03.2019.god.

-da nije bilo drugih ponuđača za korišćenje ove lokacije,

-da je istekao rok za izjavljivanje prigovora na odluku br. 0206-978/2 od 15.03.2019.god. da nije bilo izjavljenih prigovora i da se konstatuje da se može pristupiti zaključenju ugovora o korišćenju morskog dobra.

I OPŠTE ODREDBE

Član 1.

JAVNO PREDUZEĆE i izabrani ponuđač **KONZORCIJUM „SVETIONIK JAZ“ D.O.O. BUDVA** Ul. Jaz bb, Budva, koga zastupa izvršni direktor Branka Marović PIB: 02655918, broj za PDV-e: 81/31-01683-3, **KRUTA GORAN** Ul. Prijedor I, Jaz, Budva, **I RAJKOVIĆ JASMINA**, Ul. Jaz Budva,

zaključuju ovaj ugovor i uređuju međusobna prava i obaveze vezana za korišćenje kupališta predviđenog Atlasom crnogorskih plaža i kupališta u opštini Budva za period 2019.-2023.godine.

II OPIS MORSKOG DOBRA

Član 2.

Predmet korišćenja je dio morskog dobra u Budvi, zapadni dio plaže Jaz, u dužini od 74 m¹/površine 1400 m², dio kat.parcele 553 KO Prijedor I, u zahvatu od granice kat. parcela 50 i 51 KO Prijedor I u zaleđu plaže, istočno u dužini od 74.00 m¹, sa pripadajućim akva prostorom, lokacija označena kao 1C u Atlasu crnogorskih plaža i kupališta u opštini Budva.

Lokacija se nalazi unutar zaštićenog područja. U skladu sa članom 40 Zakona o zaštiti prirode („Sl.list Crne Gore“, br. 54/16) korisnik/zakupac je dužan da za obavljanje radnji, aktivnosti i djelatnosti u zaštićenom području pribavi dozvolu od Agencije za zaštitu prirode i životne sredine.

Saglasno javnom pozivu broj: 0206-716/1 od 18.02.2019. i amandmanu I br. 0206-716/2 od 19.02.2019. god.. za prikupljanje ponuda za zakup kupališta i Atlasu crnogorskih plaža i kupališta broj:0203-388/5-1 od 28.01.2019.godine na kupalištu se može postaviti :

- 1) **ležaljke i suncobrana isključivo saglasno uslovima Javnog preduzeća koje moraju ispunjavati uređena i izgrađena kupališta a koji su sastavni dio ovog ugovora i koje će postaviti u periodu od 01.05.-31.10. tekuće godine dok traje osnovni ugovor.**
- 2) U okviru kupališta može se odobriti : konzervator za sladoled, 1 kom i terasa površine 40m² u kojem će obavljati djelatnost od 01.05.2019.-31.10. tekuće godine dok traje osnovni ugovor.

Morsko dobro iz stava 1. ovog člana ustupa se Korisniku u viđenom stanju.

Dio morskog dobro opisan u prethodnom stavu, prikazan je na katastarskom snimku – skici sa koordinatama graničnih tački, koja je sastavni dio ovog Ugovora (Prilog 1.).

III ZAŠTITA ŽIVOTNE SREDINE

Član 3.

KORISNIK je dužan da morsko dobro koje je predmet ovog ugovora koristi i uživa na način i u skladu sa svim pozitivnim propisima koji uređuju zaštitu životne sredine, posebno zaštitu mora i obale.

Djelatnosti koje KORISNIK bude obavljao na predmetnom morskome dobru ni na koji način ne smije ugrožavati životnu sredinu, obalu i more.

Korišćenje morskog dobra i obavljanje djelatnosti u zaštićenim zonama za kupališta koja su proglašena zaštićenim područjima, sprovodi se saglasno odredbama Zakona o zaštiti prirode (Službeni list Crne Gore br. 51/08, 21/09, 40/11, 62/13, 06/14).

IV NAKNADA

Član 4.

KORISNIK morskog dobra je dužan da tokom trajanja ovog Ugovora, plaća JAVNOM PREDUZEĆU godišnju naknadu za korišćenje kupališta iz člana 2. ovog ugovora.

Sezonska naknada za tekuću 2019.godinu za korišćenje kupališta utvrđena je u visini od 5000,00 eura (slovima: pethiljada eura) koja se uvećava za iznos PDV-a sve saglasno izabranoj ponudi br. 0206-978/1 od 11.03.2019.god. i koja dospijeva u cjelini u momentu zaključenja ovog ugovora i koju će platiti nosilac

konzorcijuma „SVETIONIK JAZ“ D.O.O. BUDVA saglasno ponudi i ugovoru o konzorcijumu koji je bio sastavni dio ponude.

Privremene lokacije daju se u zakup bez postavljenih objekata i infrastrukturne opremljenosti. Minimalna cijene zakupa date su pojedinačno za svaku lokaciju prema Cjenovniku početnih naknada za korišćenje morskog dobra.

U slučaju kašnjenja plaćanja ugovorene naknade KORISNIK je dužan da plaća zakonsku zateznu kamatu.

Ugovorne strane su saglasne da će, saglasno stavu 1. ovog člana ugovora, početkom svake godine, dok traje osnovni ugovor i u slučaju produženja trajanja ovog ugovora, saglasno članu 6. osnovnog ugovora, a najkasnije do 31.01. tekuće godine, sačiniti aneks ugovora kojim će se precizirati dinamika plaćanja godišnje naknade (za 2020., 2021., 2022. i 2023. godinu) za korišćenje privremene lokacije/kupališta

Korisnik je dužan da ukupan iznos naknade-mjesečne rate plati prema dostavljenoj fakturi, uplatom na račun br: 820-41114-03 sa obaveznim upisom poreskog identifikacionog broja poreskog obveznika i šifrom opštine Budva 817.

Član 5.

KORISNIK je dužan da do dana određenog za zaključenje ugovora dostavi originalnu bankarsku garanciju, koja važi do 31.12.2019.godine, kojom će garantovati dobro izvršenje preuzetih obaveza u visini od 20% godišnje naknade uvećane za PDV-e, iz člana 4 ovog Ugovora (**činidbena garancija**) a koja će glasiti na nosioca konzorcijuma „**SVETIONIK JAZ“ D.O.O. BUDVA.**

Činidbena garancija je garancija izdata od banke kojom se garantuje da će Korisnik uredno izvršavati ugovorene obaveze, a posebno obaveze utvrđene Uslovima za uređenje i opremanje kupališta i ostalim propisima koji regulišu djelatnost i tiču se predmeta zakupa.

KORISNIK je dužan da u slučaju produženja ugovora, saglasno članu 6. ovog ugovora, da najkasnije do 30.01.2020.godine dostavi činidbenu garanciju koja će važiti do 31.12.2020.godine kojom će garantovati ispunjenje obaveza iz ovog ugovora, uključujući i obavezu zaključenje Aneksa ugovora za 2020.godinu najkasnije do 31.01.2020.godine.

KORISNIK je dužan da najkasnije do 30.01.2021.godine dostavi činidbenu garanciju koja će važiti do 31.12.2021.godine kojom će garantovati ispunjenje obaveza iz ovog ugovora, uključujući i obavezu zaključenje Aneksa ugovora za 2021.godinu najkasnije do 31.01.2021.godine.

KORISNIK je dužan da najkasnije do 30.01.2022.godine dostavi činidbenu garanciju koja će važiti do 31.12.2022.godine kojom će garantovati ispunjenje obaveza iz ovog ugovora, uključujući i obavezu zaključenje Aneksa ugovora za 2022.godinu najkasnije do 31.01.2022.godine.

KORISNIK je dužan da najkasnije do 30.01.2023.godine dostavi činidbenu garanciju koja će važiti do 31.12.2023.godine kojom će garantovati ispunjenje obaveza iz ovog ugovora, uključujući i obavezu zaključenje Aneksa ugovora za 2023.godinu najkasnije do 31.01.2023.godine.

U slučaju nepoštovanja ugovorenih obaveza iz člana 8 ili 9., ili povrede obaveza iz člana 10. i 11. ovog ugovora koje su konstatovane Zapisnikom o izvršenoj kontroli ovlašćenih radnika Javnog preduzeća ili tokom inspeksijskog nadzora, KORISNIK je dužan da u ostavljenom roku (ne dužem od pet dana), otkloni ukazane i konstatovane nepravilnosti. Ukoliko se kontrolnim Zapisnikom službenika Javnog preduzeća ponovo konstatuje

da KORISNIK nije otklonio nepravilnost i/ili isto konstatuje inspekcija Uprave za inspekcijske poslove, Javno preduzeće će aktivirati činidbenu garanciju i obezbijediti izvršenje ugovorene obaveze.

V TRAJANJE UGOVORA

Član 6.

U skladu sa uslovima Javnog poziva, JAVNO PREDUZEĆE daje na korišćenje kupalište iz člana 2. ovog ugovora na period od od dana zaključenja ugovora do **31.12.2019. god.** uz mogućnost godišnjeg produženja za period od 4 (četiri) godine, odnosno do **31.12.2023.god. pod** uslovom da je korisnik/zakupac izvršio obaveze predviđene ovim ugovorom, da ugovor nije jednostrano ili sporazumno raskinut ili u slučaju da je pokrenut sudski spor između Javnog preduzeća i Korisnika/Zakupca zbog neispunjenja ugovorom preuzetih obaveza.

Ukoliko tokom trajanja ugovora dođe do privođenja prostora trajnoj namjeni koja podrazumijeva izgradnju hotela visoke kategorije (hoteli kategorije 5* ili 4*) u neposrednom zaleđu, odnosno realizacije planskog dokumenta koja isključuje korišćenje morskog dobra u skladu sa ovim ugovorom, ugovor se neće obnavljati i zakupac nema pravo da traži povraćaj do tada uloženi sredstava.

VI OBAVEZE JAVNOG PREDUZEĆA

Član 7.

JAVNO PREDUZEĆE se obavezuje da odmah po zaključenju ugovora preda u državinu ustupljeni dio morskog dobra.

JAVNO PREDUZEĆE i KORISNIK će na dan uvođenja u posjed sačinjeti Zapisnik o primopredaji ustupljenog morskog dobra kojim će se konstatovati stanje istog.

JAVNO PREDUZEĆE je dužno da preduzeme sve mjere u cilju štite KORISNIKA od pravnih i faktičkih uznemiravanja od strane trećih lica.

VII OBAVEZE KORISNIKA

Član 8.

KORISNIK je saglasan i preuzima obavezu da saglasno Uslovima za uređenje kupališta, Urbanističko-tehničkim uslovima, u skladu sa Atalsom crnogorskih kupališta i plaža uredi i opremi kupalište.

Atlasom crnogorskih kupališta i plaža / Programom privremenih objekata za 2019-2023.godinu je predviđeno postavljanje privremenog/ih objekata na kupalištu i to:

1) ležaljke i suncobrana isključivo saglasno uslovima Javnog preduzeća koje moraju ispunjavati uređena i izgrađena kupališta a koji su sastavni dio ovog ugovora i koje će postaviti u periodu od 01.05.-31.10. tekuće godine dok traje osnovni ugovor.

2) U okviru kupališta može se odobriti : konzervator za sladoled, 1 kom i terasa površine 40m²

u kojem će obavljati djelatnost od 01.05.2019.-31.10. tekuće godine dok traje osnovni ugovor.

KORISNIK preuzima obavezu da privremene objekte na kupalištu postavi saglasno izdatim Urbanističko-tehničkim uslovima, što podrazumijeva:

- da izradi tehničku dokumentaciju (i dostavi Javnom preduzeću na uvid) saglasno Urbanističko-tehničkim uslovima iz Programa ili Atlasa Crnogorskih plaža i kupališta koje izdaje Javno preduzeće i tehničkim uslovima za priključenje na infrastrukturu pribavljenim od organa za tehničke uslove,
- saglasnost glavnog gradskog arhitekta u pogledu spoljnog izgleda privremenog objekta, dozvole i saglasnosti propisane urbanističko-tehničkim uslovima,

- obavezu podnošenja prijave sa dokumentacijom Direktoratu za inspeksijski nadzor i licenciranje 15 dana prije postavljanja privremenog objekta,
- postavljanje privremenog objekta na osnovu prijave i dokumentacije propisane članom 117 Zakona i planiranju prostora i izgradnji objekata, uključujući i infrastrukturno opremanje lokacije.

Sve pripremne radove i radove na uređenju morskog dobra Korisnik je dužan da izvede u skladu sa tehničkom dokumentacijom, poštujući odobrenja i uputstva ovlaštenog nadzornog organa, opštinske propise o komunalnom redu i druge važeće propise.

Radovi se izvode na osnovu tehničke dokumentacije i pribavljenih mišljenja, saglasnosti i dozvola izdatih u procedurama u svemu saglasno Zakonu i planiranju prostora i izgradnji objekata, Zakonu o vodama i Zakonu o procjeni uticaja na životnu sredinu.

KORISNIK je obavezan da organizuje radove na način koji neće dovesti do oštećenja prilaznih staza i okolnog terena, odnosno ukoliko do ovih oštećenja dođe dužan je da o svom trošku otkloni oštećenja i vrati prostor u pređašnje stanje.

Korisnik je odgovoran isključivo i u potpunosti za sve eventualne štete, povrede i sl. koje nastupe trećim licima tokom boravka na ustupljenom dijelu morskog dobra, odnosno da nadoknadi Javnom preduzeću sva potraživanja koja eventualno treća lica ostvare od Javnog preduzeća, osim ako dokaže da je do štete došlo bez njegove krivice.

Član 9.

Tokom trajanja ovog Ugovora KORISNIK je dužan :

- da morsko dobro iz člana 2. ovog Ugovora koristi **kupalište** prema Atlasu crnogorskih kupališta i plaža, uz potrebne saglasnosti nadležnog organa uprave, poštujući u svemu pozitivno pravne propise, važeće standarde, uslove za postavljanje privremenih objekata, Pravilnik o uslovima koja moraju ispunjavati izgrađena i uređena kupališta i **Uslove za uređenje i opremanje kupališta, koji su prilog i sastavni dio ovog ugovora;**
- da na zakupljenoj lokaciji otpočne sa obavljanjem djelatnosti nakon što pribavi odobrenje za rad od nadležnog organa uprave, da djelatnost obavlja poštujući registraciju, odobrenje za rad i opštinsku odluku o javnom redu i miru posebno u pogledu radnog vremena i da se registruje za plaćanje PDV-a saglasno zakonu;
- da u periodu vansezona i to u periodu od 01.01.-01.05. i 01.11.-31.12., obezbijedi redovno i uredno održavanje plaže i akva prostora: uklanjanje i odvoz murave, sitnog otpada i drugih stvari koje more izbaci, uz obavezu da uklanjanje i odvoz sakupljenog otpada uradi na propisan način u saradnji sa lokalnim komunalnim preduzećem;
- Da tokom kupališne sezone, i to u periodu od 01.05-31.10, održava kupalište čistim, podrazumijevajući pri tom da detaljno, redovno, svakodnevno, i u pojačanom intenzitetu u toku dana, prazni korpe za otpatke i čisti kupalište i pripadajući akva prostor. Kupalište mora biti očišćeno od sitnog i krupnog otpada, a posebno od otpadaka i materijala koji mogu ugroziti bezbjednost i higijenu na kupalištu (ambalaža, opušci, ekseri, žice i drugo);
- da obezbijedi ispravno i uredno funkcionisanje uređaja i opreme na kupalištu i rad propisanih i odobrenih pratećih, pomoćnih i uslužnih objekata na kupalištu;
- da u skladu sa pozitivno - pravnim propisima i odredbama ovog ugovora obezbijedi javno korišćenje zakupljenog kupališta;
- da zaključi ugovor o odvozu smeća sa kupališta sa komunalnim preduzećem o odvozu smeća i redovno plaća troškove po ovom osnovu za svaku godinu trajanja ugovora;
- da u pripremi turističke sezone izvede radove koji podrazumjevaju :
 - detaljno čišćenje plaže označenog morskog dobra iz člana 2. ovog Ugovora,
 - sanaciju eventualnih oštećenja i druge radove koje mora da prethodno odobri Javno preduzeće;
- **da do 01.05. svake godine dok traje ugovor organizuje i stavi u funkciju kupalište u svemu**

prema Uslovima za uređenje i opremanje kupališta i skici koji su prilog i sastavni dio ovog Ugovora, a naročito da :

- vidno istakne kupališni red –table u svemu prema Uslovima za uređenje i opremanje kupališta,
- postavi i pravilno rasporedi plažni mobilijar (suncobrani i ležaljke) u svemu prema Uslovima za uređenje kupališta
- opremi i stavi funkciju propisan broj tuševa i kabina za presvlačenje,
- postavi adekvatne kante za otpatke,
- obezbijedi sanitarne uslove na kupalištu, ukoliko se to traži uslovima za uređenje i opremanje kupališta koji su sastavni dio ugovora,
- na propisan način izvrši vidno obilježavanje-ograđivanje vodene strane kupališta, postavljanjem povezanih bova odgovarajućih dimenzija i materijala na rpopisanoj udaljenosti od obale,
- obezbijedi spasilačku službu koja posjeduje licencu izdatu od ovlašćenog organa ili organizacije i istu na propisan način opremi,
 - da na propisan način izvrši komunalno i infrastrukturno opremanje lokacije uz prethodno pribavljanje potrebnih saglasnosti za priključivanje od organa za tehničke uslove (voda, električna energija, telefonske instalacije i dr.), kao i da tom trajanja ugovora u skladu sa propisima snosi troškove i redovno plaća usluge po tom osnovu nadležnim upravljačima infrastrukturnih sistema za svaku godinu trajanja ugovora;
- da bez znanja i saglasnosti JAVNOG PREDUZEĆA i odobrenja nadležnih organa ne započne bilo kakvu dogradnju, izgradnju, prepravke, adaptacije ili preuzima bilo kakve građevinske poduhvate na ustupljenoj lokaciji, postavlja privremene objekte i druge intervencije u prostoru,
- da blagovremeno plaća ugovorenu naknadu za korišćenje morskog dobra;
- da po isteku odobrenja za obavljanje djelatnosti, po pismenom nalogu JAVNOG PREDUZEĆA u dodatnom roku od 15 dana oslobodi predmetnu lokaciju, odnosno ukloni postavljenu opremu i eventualno postavljene privremene objekte, u suprotnom saglasan je, prihvata i ovlašćuje JAVNO PREDUZEĆE da bez posebne saglasnosti KORISNIKA izvrši uklanjanje o trošku KORISNIKA;
- da tokom vansezona privremene objekte i instalacije na propisan način obezbijedi i konzervira;
- da se tokom trajanja ovog ugovora stara o redovnom i investicionom održavanju označenog morskog dobra, održavanju objekata, infrastrukture i instalacija u zahvatu označenog morskog dobra;
- da morsko dobro koristi i eksploatiše u skladu sa odredbama ovog Ugovora i svim pozitivno pravnim propisima koji regulišu: uslove koje moraju ispunjavati uređena i izgrađena kupališta, uslove i standarde zaštite čovjekove sredine, posebno zaštite mora od zagađenja, čistoću na kupalištima i drugim javnim površinama, standarde koji propisuju nivo turističkih objekata i turističkih usluga i drugim propisima koji regulišu materiju koja je u neposrednoj vezi sa korišćenjem morskog dobra.

Član 10.

Lakše povrede ugovorenih obaveza su:

- Nezaključenje Anexa Ugovora do 01.04. tekuće godine,
- nepoštovanje i neodržavanje komunalnog reda manjeg obima: nečistoća, neodržavanje kupališta i pripadajućeg akvatorijuma, nepostavljanje kanti za smeće,
- neblagovremeno izmirivanje obaveza po osnovu utrošene vode, struje, odvoza smeća i ostalih dažbina prema organima, koja proisteknu po osnovu korišćenja kupališta, privremenih objekata,
- ne postavi kule za spasioce sa propisanom opremom,
- ne postavi informativne table o uslovima korišćenja kupališta i mjerama bezbjednosti,
- neispravnost uređaja i opreme za tuširanje,
- neangažovanje propisanog broja ovlašćenih spasilaca,
- drugi slučajevi povreda koje u manjem obimu ugrožavaju bezbjednost, komunalni red, životnu sredinu na kupalištu, privremenom objektu ili prihvatnim objektima nautičkog turizma i okolini.

Član 11.

Smatraće će se da je KORISNIK izvršio težu povredu ugovorenih obaveza ukoliko:

- ponovi lakšu povredu ugovorenih obaveza 2 i više puta,
- ne stavi kupalište u funkciju u skladu sa Ugovorom,
- ne pribavi odobrenje za obavljanje djelatnosti kupališta do 01.06. u tekućoj godini,
- ne angažuje spasilačku službu na kupalištu,
- ne izvrši ograđivanje kupališta bovama sa morske strane,
- ne oslobodi 1/2 kupališta plažnim mobilijarom,
- postavi privremene objekte suprotno izdatim Urbanističko tehničkim uslovima, ili postavi objekte koji nisu predviđeni Atlasom ili Programom
- ne pribavi odobrenje za rad za obavljanje djelatnosti od nadležnog organa, a obavlja privrednu djelatnost,
- za postavljanje privremenih objekata ne pribavi saglasnost gradskog arhitekta,
 - obavezu podnošenja prijave sa dokumentacijom Direktoratu za inspekcijski nadzor i licenciranje 15 dana prije postavljanja privremenog objekta,
- odobrene privremene objekte postavi suprotno principima unifikacije, tipizacije, idejnom rješenju, glavnom projektu odobrenom od strane gradskog arhitekta,
- izvodi građevinske radove bez odobrenja ili prijave na zakupljenom prostoru, u neposrednoj blizini, zaleđu ili akvaprostoru,
- ili izvrši drugu povredu ugovornih obaveza iz člana 8. ovog ugovora,
- izvođenjem aktivnosti i obavljanjem djelatnosti ugrožava predmet korišćenja i okruženje, a posebno zaštićena područja (pješčane dine, druge vegetacije i ostalo),
- naplaćuje ulaz na kupalištu,
- uslovljava pristup kupalištu obaveznim korišćenjem plažnog mobilijara (ne važi za hotelska kupališta),
- vrši izdavanje skutera i drugih plovnih objekata na motornih pogon kao i omogućava kretanje i zadržavanje plovila na motorni i džet pogon u ograđenom akvaprostoru kupališta,
- omogućava parkiranje i kretanje vozila na kupalištu,
- izvrši postavljanje prepreka na ulazu/zahvatu kupališta suprotno Pravilniku,
- izvrši ograđivanje kupališta suprotno Pravilniku,
- ne oslobodi pojas od 3m uz more,
- ometa, sprečava, vrijeđa službena lica Javnog preduzeća ili drugih organa u izvršavanju službenih radnji i aktivnosti,
- počinu krivično djelo ili teži prekršaj u vezi sa obavljanjem djelatnosti na predmetu zakupa,
- drugi slučajevi povreda koje u većem obimu ugrožavaju bezbjednost, komunalni red, životnu sredinu na kupalištu.

Član 12.

Služba za kontrolu morskog dobra, zapisnikom na licu mjesta ili službenom zabilješkom konstatuju vrstu povrede ugovorenih obaveza, osim za povrede iz člana 10 stav 1 tačka 1 ugovora koje utvrđuje Služba za ustupanje na korišćenje morskog dobra na osnovu svoje evidencije.

U slučaju odsustva ili odbijanja ovlašćenog lica Korisnika da učestvuje u postupku kontrole, Služba će sačiniti Službenu zabilješku, na osnovu koje će u slučaju utvrđivanja nepravilnosti Korisniku biti upućena Opomena zbog povrede ugovorenih obaveza.

Mjere i sankcije

Član 13.

Mjere i sankcije koje Javno preduzeće izriče u zavisnosti od težine povrede ugovorenih obaveza su: Opomena u slučaju lakše povrede ugovorenih obaveza, odnosno za teže povrede Opomena pred raskid ugovora, aktiviranje činidbene garancije, jednostrani raskid ugovora.

U slučajevima kada je kod korisnika konstatovana teža povreda ugovorenih obaveza, a postoje neki opravdani razlozi, korisnik može nakon izricanja mjere Opomena pred raskid, dokumentovati – dokazivati opravdanu nemogućnost postupanja usled čega je došlo do činjenja ili ne činjenja i teže povrede ugovorenih obaveza.

Član 14.

Opomena se izriče za lakše povrede ugovorenih obaveza iz člana 10. ovog ugovora kada se smatra da će se izricanjem iste obezbijediti uredno izvršenje povrijeđene obaveze od strane Korisnika. Opomenom će se naložiti Korisniku da otkloni nepravilnosti na kupalištu u roku ne dužem od 3 (tri) dana, zavisno od okolnosti i stepena povrede u pojedinačnom slučaju.

Član 15.

Opomena pred raskid ugovora izriče se u slučaju teže povrede ugovorene obaveze iz člana 11. ovog ugovora, a Korisniku se istovremeno nalaže da otkloni konstatovane nepravilnosti i uredno izvrši ugovornu obavezu, u roku ne dužem od 5 (pet) dana, u zavisnosti od okolnosti slučaja i stepena povrede.

U slučaju da Korisnik ne postupi po Opomeni pred raskid ugovora i ne otkloni utvrđene nepravilnosti, Javno preduzeće će primijeniti sankcije iz člana 16. i/ili člana 17. ovog Ugovora.

Član 16.

Činidbena garancija je garancija izdata od banke kojom se garantuje da će Korisnik uredno izvršavati ugovorene obaveze, a posebno obaveze utvrđene Uslovima za uređenje i opremanje kupališta, i ostalim propisima koji regulišu djelatnost i tiču se predmeta zakupa.

Činidbena garancija aktivirat će se u slučaju teže povrede ugovorenih obaveza.

Ova sankcija može se kombinovati istovremeno sa Opomenom pred raskid ugovora iz člana 15. i jednostranog raskida ugovora iz člana 17. ovog Ugovora.

Sredstva prihodovana po osnovu realizacije činidbene garancije mogu biti namijenjena za izvršenje povrijeđene obaveze, za namirenje potraživanja Korisnika prema drugim subjektima koji proističu iz Ugovora o korišćenju morskog dobra, odnosno za podmirivanje troškova minimalne opremljenosti, bezbjednosti i održavanja u slučaju raskida ugovora, i drugo.

Član 17.

Za ugovore zaključene na period duži od jedne godine, mjera izrečena u tokom kalendarske godine ne prenosi se na sledeću godinu.

Referentnost i podobnost

Član 18

Korisnik kojem u toku kalendarske godine bude izrečena mjera Opomena pred raskid ugovora, ili ne zaključi Anex Ugovora do 01.04. tekuće godine, neće imati pravo na reference za tu kalendarsku godinu.

Korisnik kojem Javno preduzeće jednostrano raskine ugovor, neće imati pravo učešća u narednim postupcima za ustupanje na korišćenje i smatrat će se nepodobnim ponuđačem.

VIII PRESTANAK UGOVORA

Član 19.

Ovaj Ugovor prestaje da važi istekom vremenskog perioda na koji je zaključen.

Ovaj ugovor može prestati da važi i sporazumnim raskidom ugovornih strana, pri čemu sporazumni raskid mora sadržati sve odredbe kojima se utvrđuju prava i obaveze nastale u momentu raskida.

U slučaju prestanka važenja ovog Ugovora krivicom korisnika ili po sili zakona, JAVNO PREDUZEĆE nije dužno da korisniku nadoknadi troškove ulaganja, osim u slučaju da je o navedenom postignut poseban sporazum.

Član 20.

Ovaj Ugovor prestaje po sili zakona na osnovu člana 10. Zakona o morskome dobru :

- prestankom postojanja korisnika morskog dobra, ako u roku od tri mjeseca njegov pravni sljedbenik ne zahtijeva prenos odobrenja,
- brisanjem iz registra predmeta poslovanja koji se odnosi na korišćenje morskog dobra,
- odustajanjem korisnika morskog dobra,
- istekom određenog roka za korišćenju morskog dobra.

Na osnovu člana 11 Zakona o morskome dobru korišćenje morskog dobra može se uskratiti u cjelosti ili djelimično prije isteka roka, ako korisnik morskog dobra :

- ne koristi morsko dobro pod uslovima određenom Zakonom,
- u određenom roku morsko dobro ne privede određenoj namjeni,
- blagovremeno ne plati dospjelu naknadu za korišćenje morskog dobra.

JAVNO PREDUZEĆE može pokrenuti postupak raskida ovog ugovora u smislu prethodnog stava nakon što KORISNIKA pismeno opomene i ostavi mu primjeren rok, u zavisnosti od razloga za otklanjanje raskidnog razloga.

Član 21.

KORISNIK je saglasan i prihvata da JAVNO PREDUZEĆE može jednostrano raskinuti ovaj ugovor zbog teže povrede ugovornih obaveza iz člana 9 i 11 ovog ugovora uključujući i :

- ukoliko KORISNIK ne privede namjeni morsko dobro iz člana 2. ovog Ugovora, prema utvrđenim uslovima, odobrenjima i izdatim Urbanističko-tehničkim uslovima
- ukoliko KORISNIK bez odobrenja započne ili izvodi prepravke, adaptacije, betoniranje i bilo kakve druge građevinske radove na ustupljenom dijelu morskog dobra, bez odobrenja postavlja privremene objekte, zaštitne hladovine dr,**
- ukoliko KORISNIK tokom izvođenja radova odstupi od propisanih uslova, izdatih odobrenja, odobrenog projekta i utvrđenih urbanističko-tehničkih uslova,
- ukoliko KORISNIK ne postupi po pismenom nalogu ovlašćenog radnika Javnog preduzeća ili nadležnog inspeksijskog organa kojim se nalaže zaustavljanje započelih radova na dijelu ustupljenog morskog dobra,
- ukoliko KORISNIK prava i obaveze iz ugovora o korišćenju morskog dobra prenese na drugo lice bez odobrenja Javnog preduzeća,
- ukoliko KORISNIK zadocni sa plaćanjem dospjele ugovorene naknade za korišćenje morskog dobra i ne izvrši uplatu i nakon dostavljene opomene,
- ukoliko KORISNIK koristi i eksploatiše ustupljeno morsko dobro suprotno pozitivnim propisima, kako onim koje se odnose na djelatnosti koje na ustupljenom morskome dobru obavljaju, tako i drugim pozitivnim propisima koji regulišu zaštitu čovjekove okoline, zagađivanje mora i obale, održavanje čistoće, infrastrukture i instalacija na predmetnom morskome dobru i sl.

Sankcija jednostranog raskida ugovora izriče se i sprovodi u slučaju neotklanjanja konstatovanih težih povreda shodno Opomeni pred raskid ugovora, ili izvršenja druge teže povrede u toku iste kalendarske godine, koje su konstatovane kontrolama Javnog preduzeća ili u sprovedenom inspeksijskom postupku od strane organa nadležnog za inspeksijske poslove.

Ugovor se raskida Izjavom o jednostranom raskidu ugovora, i ista mora biti obrazložena.

KORISNIK je saglasan i prihvata da nakon obaviještenja Javnog preduzeća o raskidu ugovora, kojim se istovremeno konstatuje da korisnik nije otklonio raskidne razloge, prestane da obavlja djelatnost na privremenoj lokaciji/kupalištu i u najkraćem roku oslobodi lokaciju i ustupljeni dio morskog dobra od stvari i opreme.

Član 22.

Prava i obaveze iz ovog ugovora KORISNIK ne može prenijeti na druga lica bez posebne pisane saglasnosti JAVNOG PREDUZEĆA.

IX SASTAVNI DJELOVI UGOVORA

Član 23.

Sastavni dio ovog ugovora predstavlja :

1. katastarski snimak-skica sa ucrtanom granicom zahvata lokacije i koordinatama graničnih tačaka (Prilog 1.),
2. Uslovi za uređenje kupališta (Prilog2.),
3. Urbanističko-tehnički uslovi za postavljanje privremenih objekata na kupalištu.

Član 24.

Međusobna korespondencija ugovornih strana vršit će se na način što će se svi pismeni akti dostavljati na adresu Korisnika __, odnosno adresu JAVNOG PREDUZEĆA, Ulica Popa Jola Zeca b.b. Budva.

Korisnik može ovlastiti drugo lice da u njegovo ime preduzima radnje i izvršava obaveze u vezi sa zaključenim ugovorom.

U slučaju nemogućnosti da se KORISNIKU uruči pismeni akt na označenu adresu ili preko punomoćnika, KORISNIK će biti pozvan da pristupi u sjedište Javnog preduzeća.

Ukoliko na način iz prethodnog stavava ne bude izvršeno uručenje, pismeni akt će biti zakačen na predmetu korišćenja.

U slučaju da se ni na prethodni način ne izvrši uručenje, Pismeni akt će biti objavljen na na oglasnoj tabli i internet stranici JAVNOG PREDUZEĆA www.morskodobro.com, a istekom 8 (osam) dana od dana objavljivanja smatrat će se da je isto uručeno KORISNIKU.

O promjenama adrese, punomoćnika, kont.telefona KORISNIK je dužan da obavjesti JAVNO PREDUZEĆE.

X PRIMJENLJIVO PRAVO I RJEŠAVANJE SPOROVA

Član 25.

Ugovor će se sačiniti u skladu sa pozitivnim propisima Crne Gore koji su na snazi u momentu zaključenja ovog ugovora i isto pozitivno pravo će se primijeniti prilikom tumačenja odredbi ovog ugovora. Ukoliko tokom trajanja ovog ugovora nastupe izmjene pozitivnih zakonskih propisa, primijenjivat će se odredbe novousvojenih propisa, a ugovorne strane će u slučaju potrebe sačinjeti Aneks ugovora kojim će se definisati međusobni odnosi i obaveze u vezi sa novim zakonskim propisima.

Za slučaj spora, ugovorne strane će preuzeti sve napore da se spor riješi sporazumom. U nemogućnosti sporazumnog rješavanja spora, ugovorne strane ovim prihvataju stvarno i mjesno nadležni sud.

XI STUPANJE NA SNAGU

Član 26.

Ovaj Ugovor se zaključuje i stupa na snagu danom popisivanja.

Ovaj ugovor smatra se zaključenim kada ga potpišu za to ovlašćena lica.

Sve izmjene i dopune ovog ugovora moraju biti sačinjene u pismenoj formi i potpisane od obje ugovorne strane.

XII ORIGINALI

Član 27.

Ovaj ugovor je sačinjen u 5 (pet) istovjetnih primjeraka od kojih svaki predstavlja original teksta ugovora, KORISNIK zadržava 2 (dva) a JAVNO PREDUZEĆE 3 (tri) preostala primjerka. Ugovor potpisuje „SVETIONIK JAZ“ D.O.O. BUDVA u ime konzorcijuma saglasno ponudi i ugovoru o konzorcijumu koji je sastavni dio ponude.

KORISNIK

„SVETIONIK JAZ“ D.O.O. BUDVA

IZVRŠNI DIREKTOR

MAROVIĆ BRANKA

KRUTA GORAN

JASMINA RAJKOVIĆ

**JAVNO PREDUZEĆE ZA UPRAVLJANJE
MORSKIM DOBROM CRNE GORE**

Direktor:

Predrag Jelušić, dipl. ekonomista

Maslomir

Obradila:

Monika Sladić Roganović, dipl. pravnik

Rukovodilac Službe za ustupanje na korišćenje
morskog dobra

Ljubomirka Vidović, dipl. prav.

Datum zaključenja 11.04.2019

**JAVNO PREDUZEĆE ZA UPRAVLJANJE
MORSKIM DOBROM CRNE GORE**

Broj : 0206 – 978/5-2

Budva, 18. april 2019. godine

Na osnovu Pravilnika o bližim uslovima u pogledu uređenosti i opremljenosti, vrstama i uslovima korišćenja kupališta na moru (broj Ministarstva održivog razvoja i turizma 101-908/7 od 12.04.2019. godine) i Atlasa crnogorskih plaža i kupališta za period od 2019. do 2023. godine broj: 0203-1627/7-2 od 16. 04. 2019. godine, kao prilog i sastavni dio Ugovora o korišćenju morskog dobra (broj: 0206-978/3 od 01.04.2019. godine), Javno preduzeće utvrđuje:

**USLOVE ZA ORGANIZACIJU
JAVNOG - PORODIČNOG KUPALIŠTA**

1. NAZIV KORISNIKA: KONZORCIJUM "SVETIONIK JAZ" DOO, KRUTA GORAN I RAJKOVIĆ JASMINA

2. KUPALIŠTE: BUDVA – PLAŽA JAZ - lokacija br: 1C u Atlasu crnogorskih plaža i kupališta

dužina kupališta	površina plažnog prostora	1/2 kupališta oslobođena od p.mobilijara
74m	1400m ²	700m ²

3. ORGANIZACIJA KUPALIŠTA

Prema skici iz Atlasa crnogorskih plaža i kupališta, u označenom dijelu pravilno rasporediti plažni mobilijar (jedan suncobran i dvije ležaljke na najmanje 8m²) koji može biti samo u pastelnim bojama (bijela, bež, i dr.), bez reklamnih natpisa i to:

suncobrani	max 52	ležaljke	max 104
------------	--------	----------	---------

Osloboditi od plažnog mobilijara:

- 1/2 plaže po dužini, i taj prostor jasno označiti
- zonu uz more u širini od najmanje 3m, radi slobodnog kretanja, ulaza i izlaza kupača,
- pristup do mora, u širini od najmanje 1m, na svakih 20m

Na ulazu u kupalište istaći :

- tablu sa informacijama o kupalištu koja sadrži: naziv i vrstu kupališta, ime korisnika/zakupca, dužinu zahvata, plan organizacije kupališta sa skicom, radno vrijeme kupališta, tačan/dozvoljen broj plažnog mobilijara po vrstama, cjenovnik plažnog mobilijara (sa naznakom vremena do kada se plažni mobilijar naplaćuje), zonu uz more za slobodan prolaz kupača, kao i usluge koje se pružaju na plaži, brojeve telefona i nazive nadležnih inspekcijских službi i link sa informacijama o kvalitetu morske vode, na crnogorskom i engleskom jeziku.
- tablu sa informacijama o plažnom redu koja sadrži pravila ponašanja na kupalištu i način i uslove korišćenja opreme na kupalištu, na crnogorskom i engleskom jeziku.

4. SANITARNO - HIGIJENSKI USLOVI I OPREMA NA KUPALIŠTU:

Kupalište treba da bude opremljeno neophodnim uređajima i opremom, i to:

- jednim sanitarnim čvorom na svakih 1000m² površine kupališta (koji može biti izrađen od čvrstog materijala ili može da bude montažni kontejnerskog tipa i priključen na javni kanalizacioni sistem ili mobilni ukoliko ne postoji mogućnost priključka);
- mobilnim korpama za otpatke, koje su postavljene na svakih 10m i korpama za selektivno odlaganje otpada ukoliko za to postoji mogućnost, izrađene od adekvatnog materijala pogodnog za održavanje;
- dva tuša na svakih 50m kupališta;
- dvije kabine za presvlačenje na svakih 50m, izrađene od montažno/demontažnih materijala pogodnih za održavanje i bez reklamnih natpisa;
- protivpožarni aparat.

tuševi	kabine za presvlačenje	sanitarni objekat	korpe za otpatke	protivpožarni aparat
3	3	1	najmanje 7	1

5. USLOVI BEZBIJEDNOSTI KUPALIŠTA

Spasilačka služba treba da ima najmanje jednog spasioca koji ispunjava uslove utvrđene zakonom kojim se uređuje Crveni krst, na svakih 50m dužine obale u julu i avgustu, odnosno na svakih 100m dužine obale u ostalim mjesecima, o čemu je potrebno posjedovati važeći dokument Crvenog krsta.

<u>MJESEC</u>	<u>BROJ SPASILACA</u>	<u>OPREMA I USLOVI</u>
maj, jun septembar i oktobar	1	Lična oprema spasioca na vodi: uniforma (majica i šorts sa oznakom spasilačke službe na crnogorskom i engleskom jeziku), pištaljka, mobilni telefon, bova za spašavanje, dvogled i laka ronilačka oprema
jul i avgust		

	<u>KOM</u>	<u>OPREMA I USLOVI</u>
SPASILAČKA KULA sa informativnom tablom o bezbjednosti kupača i kompletom signalizacionih zastavica	1	Spasilačka kula se postavlja na svakih 100m dužine obale, sa istanitim natpisom "spasilac" na crnogorskom i engleskom jeziku, dok se spasilački punkt postavlja na svakih 50m, između dvije kule za spasioca u neposrednoj blizini vode. Oprema na kuli i punktu obuhvata: dvogled, bova za spašavanje, signalizacione zastavice, mobilni telefon i oprema za prvu pomoć. Tabla sa informacijama o bezbjednosti kupača koja sadrži informacije o radnom vremenu spasioca, objašnjenjem značenja boja zastavica i drugim informacijama koje su bitne za bezbjednost kupača, na crnogorskom i engleskom jeziku. Tabla se postavlja na spasilačkoj kuli i/ili punktu.
SPASILAČKI PUNKT sa informativnom tablom o bezbjednosti kupača i kompletom signalizacionih zastavica	ne treba	Signalizacione zastavice (u tri boje) se postavljaju na spasilačkoj kuli i/ili punktu. Označavaju bezbjednosne uslove za kupanje i moraju stalno biti vidno istaknute (zelena - bezbjedno i bezopasno kupanje, žuta - kupanje je ograničeno i može biti opasno, crvena - kupanje je zabranjeno ili spasioc nije na dužnosti). Sastavni dio spasilačke opreme obuhvata i 1 (jedan) čamac za spašavanje na svakih 200m dužine obale.

Ograđivanje kupališta sa mora: Vodeni prostor kupališta, na udaljenosti od 100m od obale ograđuje se bovama koje su međusobno povezane jedna crvena i jedna bijela bova valjkastog oblika, svaka dužine 80cm, prečnika 15cm i obima 50cm, koje su ankerisane (usidrene) tegovima većim od 50kg.

6. POSEBNI USLOVI ZA JAVNO-PORODIČNO KUPALIŠTE:

- rekviziti za igru djece na kupalištu i u moru (lopte, kantice, lopatice, modeli za igru u pijesku)
- animacija za djecu
- uređeni prilazi moru prilagođeni potrebama djece (pijesak, mali šljunak)
- uređeni prostori za boravak djece na kupalištu

7. ZAŠTIĆENI OBJEKAT PRIRODE

Rješenjem o zaštiti objekata prirode iz 1968. godine plaža Jaz je stavljena pod zaštitu kao **rezervat prirodnog predjela**, te je radnje, aktivnosti i djelatnosti potrebno odvijati u skladu sa odredbama člana 40 Zakona o zaštiti prirode („Sl. list CG“, br: 54/16, 018/19).

8. Sastavni dio ovih uslova su skice ograđivanja kupališta sa morske strane, informativne table, table plažnog reda i table sa informacijama za bezbjednost kupača.

Obradivač:
Milica Mašanović
Sam. saradnik za organizaciju kupališta

Aleksandra Ivanović
Rukovodilac Službe za održivi razvoj

URBANISTIČKO - TEHNIČKI USLOVI

1.	<p>CRNA GORA</p> <p>JAVNO PREDUZEĆE ZA UPRAVLJANJE MORSKIM DOBROM CRNE GORE</p> <p>Broj:0206-978/5 Budva, 18.04.2019. godine</p>	 <p>JAVNO PREDUZEĆE ZA UPRAVLJANJE MORSKIM DOBROM CRNE GORE</p>
2.	<p>JAVNO PREDUZEĆE ZA UPRAVLJANJE MORSKIM DOBROM CRNE GORE - BUDVA na osnovu člana 1 Uredbe o izmjeni uredbe o povjeravanju poslova iz nadležnosti Ministarstva održivog razvoja i turizma Javnom preduzeću za upravljanje morskim dobrom i Javnom preduzeću nacionalni parkovi Crne Gore (Službeni list CG, br. 87/18 od 31.12.2018.g.), Programa privremenih objekata u zoni morskog dobra za period 2019-2023 br: 206/187 od 25.12.2018.god., Atlasa Crnogorskih plaža i kupališta za period od 2019-2023.g., a u vezi sa članom 116, 117 i 74 Zakona o planiranju prostora i izgradnji objekata (Službeni list CG, br. 064/17), Pravilnikom o bližim uslovima za postavljanje odnosno građenje privremenih objekata, uređaja i opreme (Službeni list CG, br. 043/18) i člana 7. Zakona o morskome dobru (Službeni list RCG, br. 14/92), Pravilnika o uslovima koje moraju ispunjavati uređena i izgrađena kupališta (Službeni list RCG, br. 20/08, 20/09, 25/09, 04/10, 61/10, 26/11), izdaje:</p>	
3.	<p>URBANISTIČKO-TEHNIČKE USLOVE za izradu tehničke dokumentacije</p>	
	<p>za postavljanje privremenih objekata na kupalištu označenom br. 1C u opštini Budva predviđeni - Programom privremenih objekata u zoni morskog dobra u opštini Budva za period 2019. - 2023. god. i Atlasom Crnogorskih plaža i kupališta za period od 2019-2023.g</p>	
4.	<p>PODNOŠILAC ZAHTJEVA-KORISNIK:</p>	<p>KONZORCIJUM „SVETIONIK JAZ“ D.O.O. iz Budve</p>
5.	<p>PLANIRANO STANJE</p>	
5.1	<p>Namjena parcele odnosno lokacije i površine</p>	
	<p>-U sklopu uređenog kupališta 1C propisuju se urbanistički uslovi za postavljanje montažno-demontažnih i pokretnih, privremenih objekata kao i otvorenih površina u funkciji privremenog objekta koji se mogu postavljati za potrebe uređenih kupališta</p> <p>Na pješčanom dijelu odnosno prirodnoj obali u sklopu uređenih kupališta nije dozvoljeno postavljanje nepokretnih privremenih objekata;</p> <p>Na uređenim kupalištima je moguće postaviti rampe za ulazak u more lica sa invaliditetom, u skladu sa prostornim mogućnostima, bez potrebe unošenja lokacija u grafički dio Programa.</p>	

Montažno-demontažni privremeni objekti na kupalištu se nakon sezone mogu ukloniti sa površine kupališta ili ostaviti na kupalištu uz obavezno konzerviranje u skladu sa smjericama za konzerviranje privremenih objekata koje su dio ovog Programa;

Urbanistički uslovi za postavljanje spasilačke osmatračnice i spasilačkog punkta

Spasilačka osmatračnica i spasilački punkt postavljaju se na djelovima kupališta sa većom koncentracijom kupaca, na pozicijama koje obezbjeđuju dobru preglednost kupališta i akvatorijuma, po mogućnosti na prirodnom uzvišenju. Površina spasilačke osmatračnice u osnovi može biti do 4m²

Spasilački punkt je otvoreni prostor u funkciji privremenog objekta koji se određuje na većim kupalištima, na svakih 50m dužine kupališta, između dvije kule, u neposrednoj blizini vode, na koji se u toku dnevnog radnog vremena kupališta smješta spasilačka oprema potrebna za hitnu intervenciju (dvogled, bova za spašavanje, signalizacione zastave, oprema za prvu pomoć). Nakon dnevnog radnog vremena ova se oprema uklanja sa kupališnog dijela. (Tehnička dokumentacija: Idejno rješenje).

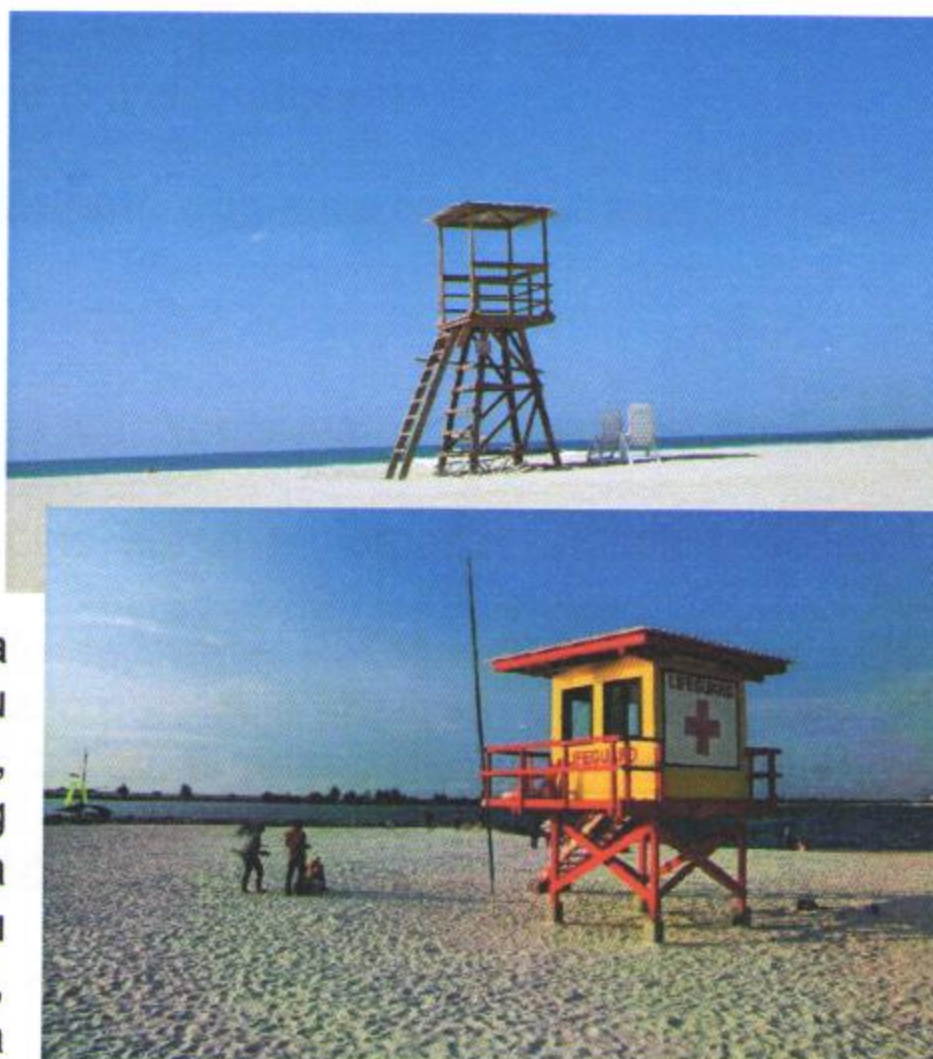

Informativna zastava

Informativna zastava se postavlja na spasilačkoj kuli i/ili spasilačkom punktu i može biti u tri boje (zelena, žuta i crvena).

Informativna zastava može da sadrži i informativni natpis o kupalištu (plava zastavica).

Kraći rubovi zastave moraju biti najmanje 0,75 m dužine. Omjer između dužine i širine mora biti najmanje 2:1.

Informativna zastava se postavlja na jarbolu na mjestu koje je vidljivo većini korisnika kupališta.

Visina jarbola ne smije biti manja od 5 m.

Tehnička dokumentacija: Fotodokumentacija.

Informativna tabla za korisnike kupališta

Informativne table na kupalištu su sljedećih dimenzija:

- 1) tabla sa informacijama o kupalištu, dimenzija konstrukcije 260 x 100 cm i dimenzija table 100x100cm;
- 2) tabla sa informacijama o plažnom redu, dimenzija 70 x 130cm;

3) tabla sa informacijama o bezbjednosti kupača, dimenzija 100x150 cm. Konstrukcija informativne table za korisnike kupališta je metalna, pričvršćena za tlo na način primjeren postojećoj podlozi.

Tehnička dokumentacija: Idejno rješenje

Sanitarni objekti za potrebe kupališta

Uz predviđeni ugostiteljski objekat, uz uređeno kupalište i u njegovom zaleđu, gdje za to postoje infrastrukturni priključci može se odobriti postavljanje montažno demontažnih sanitarnih objekata u površinama srazmjerno veličini ugostiteljskog objekta, odnosno kupališta i zakonskim propisima. Na kupalištima i u njihovom zaleđu sanitarni objekti mogu biti i kontejnerskog tipa;

Tehnička dokumentacija: Idejno rješenje ili tipski projekat

UTU za postavljanje pokretnih privremenih objekata na kupalištima

KONZERVATOR ZA SLADOLED

-Prema načinu na koji je pričvršćen za tlo, konzervator za sladoled može biti samo pokretni privremeni objekat (uređaj);

- Opremu konzervatora za sladoled čine korpa za otpatke, sklopiva stolica i suncobran;

-Boja platna suncobrana treba da bude diskretna. Poželjna je bijela i bež boja dok se u izuzetnim slučajevima kada se to potvrđuje analizom okolnog ambijenta mogu koristiti i neke druge boje (teget, bordo, tamnija zelena..) ali nikako jarke i agresivne boje.

-Tehnička dokumentacija: Atest proizvođača i fotografije uređaja.

Pokretni privremeni objekti, odnosno oprema i uređaji koji se mogu naći na kopnenom dijelu kupališta su: kabine za presvlačenje, plažni tuševi, pokretni toaleti, mobilni sanitarni blok, sef na kupalištu, plažni mobilijar, dječje igralište. Navedena oprema i uređaji se, za razliku od montažno-demontažnih objekata, nakon završetka sezone uklanjaju sa kupališta;

Za kabine za presvlačenje, ležaljke, suncobrane, plažne stočice i sl. potrebno je obezbijediti adekvatnu lokaciju i raspored u okviru kupališta.

Kabine za presvlačenje i plažni tuševi moraju biti postavljeni po obodu plažne površine i/ili u neposrednom zaleđu pješčanog dijela kupališta. Preporuka je da se kabine za presvlačenje grupišu sa plažnim tuševima.

Teže pomični elementi plažne opreme i mobilijara kao što su je baldahini, kante za otpatke, sefovi na plaži i dr. treba da budu postavljeni na način da se obezbijedi komfor korisnicima kupališta (sunce, pristup moru, prirodni hlad itd.), ne ometa se slobodno kretanje u prostoru kupališta i omogućava kontrola korišćenja opreme i njeno jednostavno servisiranje i održavanje.

Režim korištenja opreme na plaži, površina kupališta koja mora biti oslobođena od plažne opreme (ležaljke, suncobrani, stočici, kante za otpatke i dr.), dakle slobodni prostor s jedne i raspored odobrene količine plažne opreme u prostoru s druge strane utvrđuje se Ugovorom o zakupu, u odnosu na režim kupališta (hotelsko, javno, gradsko, specijalno itd).

Ležaljke se izrađuju od PVC materijala, drveta i ostalih lakih materijala, a baldahini se izrađuju od drvene konstrukcije površine do 2 x 2.5 m, natkrivene bijelim platnom i zavjesama.



Slike: Primjeri uređenja kupališta

Plažni mobilijar (suncobrani/ležaljke/baldahini) koji se postavlja na kupalištu, kao i ostala oprema koja je u funkciji kupališta (kabine za presvlačenje i dr.) može biti samo u pastelnim bojama (bijela, bež i dr.), a nikako sa reklamnim natpisima.

Pojas duž morske obale širine minimum 3m (mjereno za vrijeme plime) mora biti u potpunosti oslobođen plažne opreme i mobilijara radi omogućavanja slobodnog kretanja i bezbjednog i nesmetanog ulaska kupača u more.

Moguće je postaviti sef na plaži koji mora biti prefabrikovani objekat, kružne ili pravougaone osnove, visine do 200 cm, prečnika osnove do 160 cm, odnosno dimenzija do 1.2 x 1.2 m, a dimenzija pojedinačnog boksa je 40x40 cm.



Konstrukcija može da bude od nerđajućeg čelika pocinčanog i plastificiranog u boji ili plastificiranog aluminijuma. Montira se na ravnu daščanu podlogu. Izbor boja u velikoj mjeri zavisi od ambijenta. Poželjne boje su pastelne nijanse bež boje radi ambijentalnog uklapanja u okruženje;

Sefovi na plaži se odobravaju po zahtjevu korisnika kupališta i mogu se odobriti na svim kupalištima bez potrebe dodatnog unošenja lokacije u grafički dio Programa. Poželjno ih je pozicionirati u blizini plažnih barova, ukoliko postoje na kupalištu;

Na svakom kupalištu dužine preko 50m dozvoljeno je postaviti po jedno dječje igralište - privremeni objekat koji čini skup konstruktivnih elemenata, uređaja i druge opreme (na naduvavanje i sl.) koji se postavljaju na gotovu ili montažno-demontažnu podlogu. To je prostorno definisana cjelina čije zauzeće površine zavisi od vrste i broja naprava za igru djece. Sve naprave moraju biti izrađene od savremenih i kvalitetnih materijala s potrebnim atestima;

Dječje igralište se postavlja na račun površine predviđene za smještaj ležaljki i njegova površina ne može biti veća od 5% površine kupališta;

	Otvorene površine u funkciji privremenog objekta koje se mogu naći na kupalištu su otvoreni sportski tereni (odbojka na pijesku, badminton, mali fudbal itd), dok se van površine, ali za potrebe kupališta mogu predvidjeti privremena parkirališta.
5.2	Pravila parcelacije
	Kupalište označeno kao 1C predviđa se na kp 553 KO Prijedor I, opština Budva
6.	USLOVI I MJERE ZAŠTITE NEPOKRETNIH KULTURNIH DOBARA I NJIHOVE ZAŠTIĆENE OKOLINE
	Zabranjeno je korišćenje zaštićenih prirodnih dobara na način koji prouzrokuje: oštećenje zemljišta i gubitak njegove prirodne plodnosti; oštećenje površinskih ili podzemnih geoloških, hidrogeoloških i geomorfoloških vrijednosti; oštećenje morskih zaštićenih područja; osiromašenje prirodnog fonda divljih vrsta biljaka, životinja i gljiva; smanjenje biološke i predione raznovrsnosti; zagađivanje ili ugrožavanje podzemnih i površinskih voda." Na samom zaštićenom prirodnom dobru se ne mogu postavljati objekti trajnog karaktera, izvoditi radovi betoniranja, eksploatacije pijeska, uklanjanja vegetacije, izmjene obalne linije i strukturnog remodeliranja pješčane plaže. Izuzetak predstavljaju intervencije izgradnje rampi za pristup lica sa invaliditetom na planom definisanim lokacijama.
7.	USLOVI ZA LICA SMANJENE POKRETLJIVOSTI I LICA SA INVALIDITETOM
	Tehničkom dokumentacijom obezbjediti prilaz i upotrebu objekta/objekata licima smanjene pokretljivosti u skladu sa članom 71 Zakona o planiranju prostora i izgradnji objekata i Pravilnikom o bližim uslovima i načinu prilagođavanja objekata za pristup i kretanje lica smanjene pokretljivosti i lica sa invaliditetom („Sl. list CG“ broj 48/13 i 44/15).
8.	USLOVI ZA OBJEKTE KOJI MOGU UTICATI NA PROMJENE U VODNOM REŽIMU
	<ul style="list-style-type: none"> • kod utvrđivanja urbanističkih uslova za privremene objekte posebno treba voditi računa o sanitarnom aspektu istih, o uslovima koje propisuju nadležna javna komunalna preduzeća (vodovod, kanalizacija, telekom i elektrodistribucija), kao i uslovima koji proizilaze iz Zakona o bezbjednosti hrane; • uz uređeno kupalište i u njegovom zaleđu, gdje za to postoje infrastrukturni priključci može se odobriti postavljanje montažno demontažnih sanitarnih objekata u površinama srazmjerno veličini ugostiteljskog objekta, odnosno kupališta i zakonskim propisima bez potrebe predviđanja istih u grafičkom dijelu plana objekata privremenog karaktera. Na kupalištima i u njihovom zaleđu sanitarni objekti mogu biti i kontejnerskog tipa; • neophodno je predvidjeti uklanjanje svih montažnih toaleta nakon završetka sezone;
9.	USLOVI ZA PRIKLJUČENJE NA INFRASTRUKTURU
	Ostali infrastrukturni uslovi
	Tehničke uslove priključenja na infrastrukturu investitor pribavlja od organa za tehničke uslove, za svaki privremeni objekat pojedinačno;
10.	Prilikom izrade tehničke dokumentacije poštovati Pravilnik o načinu izrade, razmjeri i bližoj sadržini tehničke dokumentacije (Sl. list CG, br.44/18). Tehničku dokumentaciju izraditi u skladu sa Pravilnikom o načinu obračuna površine i zapremine objekata (" Sl. List CG", br. 47/13).

11.	POTREBA IZRADE URBANISTIČKOG RJEŠENJA Potrebno je uraditi Idejno rješenje privremenih objekata na kupalištu sa dispozicijom pokretnih privremenih objekata na osnovu ovih UTU, Uslova za organizaciju kupališta koji su sastavni dio ovih UTU i fotografijama objekata za koje nije tražena izrada Idejnog rješenja	
12.	POTREBA PRIBAVLJANJA SAGLASNOSTI GLAVNOG GRADSKOG ARHITEKTE U skladu sa članom 87 Zakona o planiranju prostora i izgradnji objekata, neophodno je pribaviti Saglasnost na spoljni izgled privremenog objekta od strane Glavnog gradskog arhitekta	
13.	- U skladu sa članom br. 40 Zakona o zaštiti prirode (sl.list Crne Gore 54/16) potrebno je od Agencije za zaštitu prirode i životne sredine pribaviti Dozvolu za obavljanje radnji, aktivnosti i djelatnosti u zaštićenom području.	
14.	NAPOMENA: Nakon izrade dokumentacije tražene UTU potrebno je JPMD dostaviti IDEJNO RJEŠENJE (na CD-u u zaštićenoj verziji), original ili ovjerenu kopiju Saglasnosti Glavnog gradskog arhitekta i (za objekte gdje je to traženo) Dozvolu za obavljanje radnji, aktivnosti i djelatnosti u zaštićenom području izdatu od strane Agencije za zaštitu prirode i životne sredine kao. - Shodno članu 117. Zakona o planiranju prostora i izgradnji objekata, korisnik je dužan da 15 dana prije postavljanja privremenog objekta, dostavi prijavu sa svom tehničkom dokumentacijom i Saglasnostima, Dozvolama traženim UTU Direktoratu za inspekcijski nadzor i licenciranje	
15.	DOSTAVLJENO: - Podnosiocu zahtjeva - Direktoratu za inspekcijski nadzor i licenciranje - U spise predmeta - a/a	
16.	OBRADIVAČI URBANISTIČKO-TEHNIČKIH USLOVA:	Sreten Vukićević d.i.a. potpis
17.	RUKOVODILAC SLUŽBE ZA UREĐENJE I IZGRADNJU:	Rajko Mihović dipl. Ecc. potpis
18.	M.P.	
19.	PRILOZI	
	- Grafički prilog iz Atlasa crnogorskih kupališta	

	- Uslovi za organizaciju kupališta	
--	------------------------------------	--

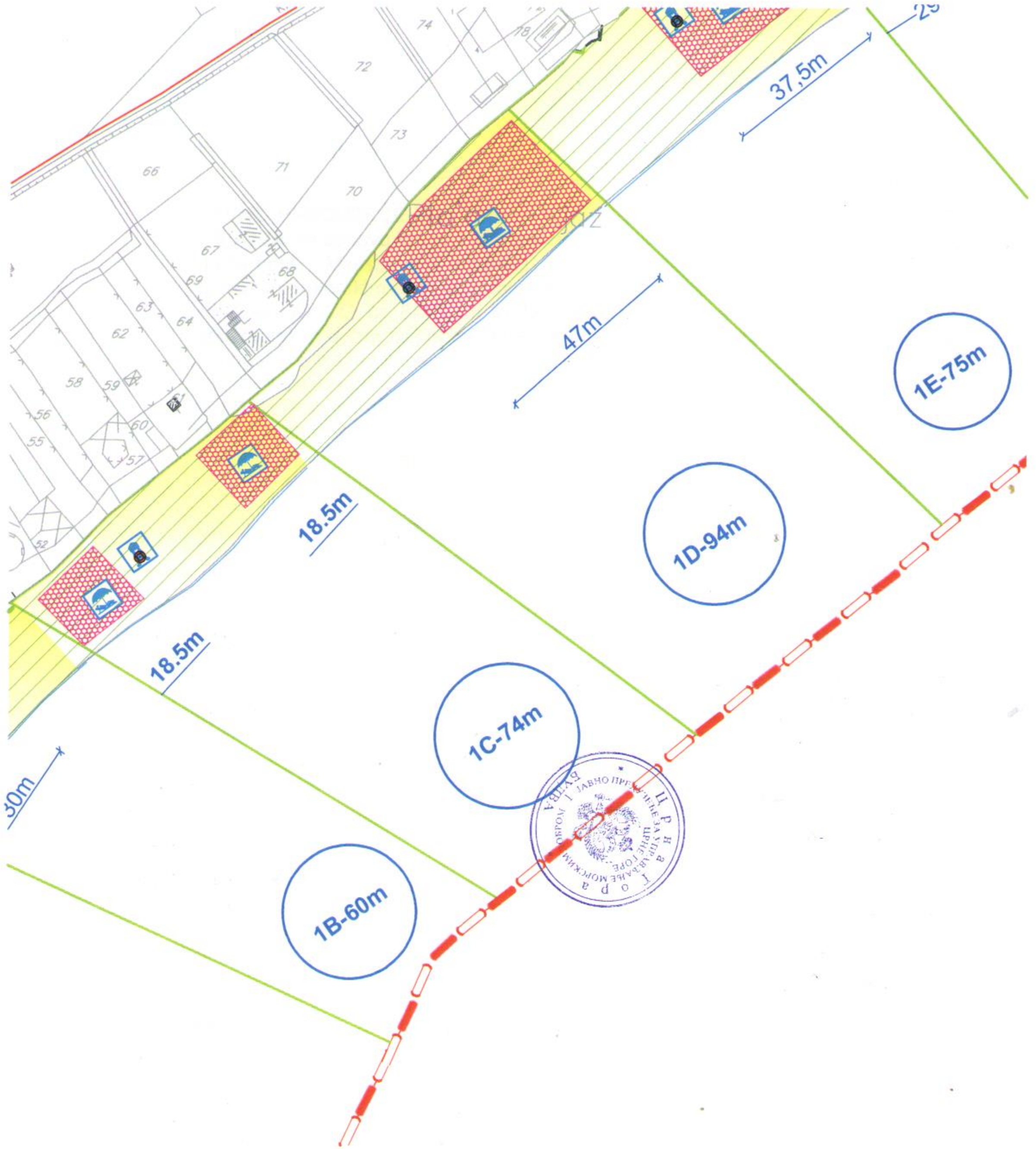

URBANISTIČKO - TEHNIČKI USLOVI

1.	<p>CRNA GORA</p> <p>JAVNO PREDUZEĆE ZA UPRAVLJANJE MORSKIM DOBROM CRNE GORE</p> <p>Broj:0206-978/5-1 Budva, 18.04.2019. godine</p>	 <p>JAVNO PREDUZEĆE ZA UPRAVLJANJE MORSKIM DOBROM CRNE GORE</p>
2.	<p>JAVNO PREDUZEĆE ZA UPRAVLJANJE MORSKIM DOBROM CRNE GORE - BUDVA na osnovu člana 1 Uredbe o izmjeni uredbe o povjeravanju poslova iz nadležnosti Ministarstva održivog razvoja i turizma Javnom preduzeću za upravljanje morskim dobrom i Javnom preduzeću nacionalni parkovi Crne Gore (Službeni list CG, br. 87/18 od 31.12.2018.g.), Programa privremenih objekata u zoni morskog dobra za period 2019-2023 br: 206/187 od 25.12.2018.god., Atlasa Crnogorskih plaža i kupališta za period od 2019-2023.g., a u vezi sa članom 116, 117 i 74 Zakona o planiranju prostora i izgradnji objekata (Službeni list CG, br. 064/17), Pravilnikom o bližim uslovima za postavljanje odnosno građenje privremenih objekata, uređaja i opreme (Službeni list CG, br. 043/18) i člana 7. Zakona o morskome dobru (Službeni list RCG, br. 14/92), izdaje:</p>	
3.	<p>URBANISTIČKO-TEHNIČKE USLOVE za izradu tehničke dokumentacije</p>	
	<p>za postavljanje privremenog montažnog objekata – plažnog bara sa terasom - lokacija na kupalištu označenom br. 1C u opštini Budva predviđena - Programom privremenih objekata u zoni morskog dobra u opštini Budva za period 2019. - 2023. god.</p>	
4.	<p>PODNOŠILAC ZAHTJEVA-KORISNIK:</p>	<p>KONZORCIJUM „SVETIONIK JAZ“ D.O.O. iz Budve</p>
5.	<p>PLANIRANO STANJE</p>	
5.1	<p>Namjena parcele odnosno lokacije i površine</p>	
	<p>-U sklopu uređenog kupališta 1C moguće je formirati ugostiteljsku terasu za kupalište 1C koja iznosi maksimalno 40 m²</p> <p>-Površina na kojoj se postavlja prostor za ugostiteljsku terasu ne može se fizički mijenjati odnosno betonirati, odnosno postavlja se isključivo na postojeću odnosno daščanu podlogu, maksimalne visine 10 cm u odnosu na kotu terena.</p> <p>- Kod ugostiteljske terase vertikalne strane se <u>ne zatvaraju</u>.</p> <p>-Ako ugostiteljsku terasu se smješta isključivo na dijelu kupališta predviđenog za smještanje ležaljki i na račun površine za smještanje ležaljki (slobodna površina bez ležaljki će biti jednaka zbiru površine pod ležaljka i površine pod ugostiteljskom terasom);</p>	

-Terasa se organizuje na postojećoj gotovoj podlozi, a u slučaju da postojeća podloga nije odgovarajuća, može se postaviti montažno-demontažna podloga (deking). Podna platforma ne može biti visine veće od 10 cm.

-Betoniranje podloge za postavljanje ugostiteljskih terasa nije dozvoljeno na pješčanim djelovima plaža, u granicama zaštićenih prirodnih dobara, u granicama nepokretnog kulturnog dobra i njegove zaštićene okoline, kao i u granicama prirodnog i kulturno-istorijskog područja Kotora.

-Elementi terase treba da dimenzijama, težinom, međusobnim vezama i postavljanjem, omogućavaju brzu montažu, demontažu i transport, ne oštećuju površinu na koju se postavljaju, okolno zelenilo, i da budu pogodni za nesmetano kretanje djece, starijih osoba i lica sa invaliditetom.

-Opremu ugostiteljskih terasa čine stolovi, stolice, suncobrani i eventualno ograde. Za zaštitu od sunca na otvorenim terasama na javnim površinama dozvoljeno je samo postavljanje suncobrana (izuzetno pergola i lakih konstrukcija ako je u skladu sa ambijentalnim vrijednostima prostora i ako je Programom tako definisano za konkretnu lokaciju).

-Zatvaranje bočnih vertikalnih strana ugostiteljskih terasa u sastavu uređenih kupališta nije dozvoljeno. Ugostiteljske terase u sastavu uređenih kupališta koje se bočno vertikalno zatvaraju smatraju se ugostiteljskim objektima i kao takve moraju biti dozvoljenije Programom.

-Ograđivanje ugostiteljskih terasa na kupalištima može biti do visine 100cm i ne smije biti fiksirano za podlogu. Za ograđivanje se mogu koristiti vaze, žardinjere ili lako prenosivi stubići, ukrasni lanci i ukrasni konopi. Prilikom postavljanja ograde ugostiteljske terase na kupalištima, mora se obezbjediti nesmetan pristup do plaže kao i pristup do drugih objekata širine min. 1,6m.

-Suncobrani kao oprema ugostiteljske terase ne smiju biti agresivni oblikom, veličinom i bojom i moraju biti uniformni. Prihvatljivi su suncobrani prekriveni isključivo akrilnim impregniranim platnom i sklopivim mehanizmom. Nisu prihvatljivi zastori od PVC materijala za suncobrane ili za druge vrste natkrivanja. Boja platna (zastora) treba da bude diskretna. Poželjna je bijela i bež boja dok se u izuzetnim slučajevima kada se to potvrđuje analizom okolnog ambijenta mogu koristiti i neke druge boje (teget, bordo, tamnija zelena..), ali nikako jarke i agresivne boje.

-Postavljen i otvoren suncobran može natkrivati samo tlocrtnu površinu ukupne površine odobrene terase, bez mogućnosti zatvaranja bočnih vertikalnih strana najlonom ili nekim drugim materijalom, odnosno konstrukcijom. Suncobran mora imati pokretni oslonac na tlu, izrađen tako da se lako skapa i prenosi, a na donjem dijelu mora imati zaštitu protiv oštećenja podne podloge pomicanjem ili povlačenjem.

-Na javnim površinama nije dozvoljeno isticanje reklamnih sadržaja na suncobranima i tendama koji se ne odnose na natpise naziva lokala. Natpisi naziva lokala mogu se naći na obodima tendi i moraju biti u skladu sa osnovnim tonom pokrivača.

	<p>-Oprema ugostiteljskih terasa (mobilijar) treba da bude lagana, ujednačena, jednostavnih linija, po mogućnosti od prirodnih materijala. Savremeni dizajn je veoma preporučljiv.</p> <p>-Postavljanje uređaja za hlađenje i zagrijavanje terase električnom energijom vrši se u skladu sa posebnim propisima koji se odnose na električne i termotehničke instalacije.</p>
5.2	Pravila parcelacije
	Terasa se predviđa na kp 553 KO Prijedor I, opština Budva
6.	PREPORUKE ZA SMANJENJE UTICAJA I ZAŠTITU OD ZEMLJOTRESA, KAO I DRUGE USLOVE ZA ZAŠTITU OD ELEMENTARNIH NEPOGODA I TEHNIČKO-TEHNOLOŠKIH I DRUGIH NESREĆA
	<p>Tehničkom dokumentacijom predvidjeti mjere zaštite od požara shodno propisima za ovu vrstu objekata. U cilju zaštite od elementarnih nepogoda postupiti u skladu sa Zakonom o zaštiti i spašavanju («Službeni list CG», br.13/07, 05/08, 86/09 i 32/11 i 54/16) i Pravilnikom o mjerama zaštite od elementarnih nepogoda («Službeni list RCG», br.8/93) i Zakonu o zapaljivim tečnostima i gasovima («Službeni list CG», br.26/10 i 48/15).</p> <p>Shodno članu 9 Zakona o zaštiti i zdravlju na radu („Službeni list CG“, br.34/14), pri izradi tehničke dokumentacije projektant koji u skladu sa propisima o uređenju prostora i izgradnji objekata izrađuje tehničku dokumentaciju za izgradnju, rekonstrukciju ili adaptaciju objekta, namijenjene za radne i pomoćne prostorije i objekte gdje se tehnološki proces obavlja na otvorenom prostoru, dužan je da predvidjeti propisane mjere zaštite na radu u skladu sa tehnološkim projektnim zadatkom. Pri izgradnji, rekonstrukciji ili rušenju objekta potrebno je izraditi Elaborat o uređenju gradilišta u skladu sa aktom nadležnog ministarstva shodno članu 10 Zakona o zaštiti i zdravlju na radu .</p>
7.	USLOVI I MJERE ZAŠTITE ŽIVOTNE SREDINE
	<p>Privremeni objekti se ne smiju postavljati na zelenim površinama. Poželjno ih je postavljati na neuređenim površinama koje bi na taj način bile oplemenjene. Privremeni objekti se ne smiju postavljati ako na bilo koji način ugrožavaju životnu sredinu (prekomjerna buka, štetna isparenja, opasni otpad i sl.).</p> <p>Tehničkom dokumentacijom predvidjeti uslove i mjere za zaštitu životne sredine u skladu sa odredbama Zakona o procjeni uticaja na životnu sredinu („Službeni list CG“, br.80/05, 40/10, 73/10, 40/11, 27/13 i 52/16) i Zakonom za zaštitu prirode („Službeni list CG“, br.54/16) na osnovu urađene procjene uticaja na životnu sredinu. U slučajevima kada je potrebno izvršiti procjenu uticaja na životnu sredinu, uz zahtjev za izdavanje građevinske dozvole na glavni projekat investitor treba da dostavi Odluku o potrebi procjene uticaja na životnu sredinu, shodno članu 13 Zakona o procjeni uticaja na životnu sredinu.</p>
8.	USLOVI I MJERE ZAŠTITE NEPOKRETNIH KULTURNIH DOBARA I NJIHOVE ZAŠTIĆENE OKOLINE

	<p>Imajući u vidu da za predmetna zaštićena prirodna dobra u zoni morskog dobra nije izvršena revizija statusa, niti je izrađen Plan upravljanja u skladu sa smjernicama iz PPPNMD, planiranje objekata privremenog karaktera i organizacija kupališta u zaštićenim područjima prirode kao i njihovo korišćenje vrši se u skladu sa opštim uslovima za zaštitu zaštićenih prirodnih dobara koji su dati u članu 39 Zakona o zaštiti prirode, i to: " Zaštićena područja mogu se koristiti u skladu sa studijom zaštite odnosno prostornim planom posebne namjene, planom upravljanja zaštićenog područja i na osnovu dozvola u skladu sa ovim zakonom..</p> <p>Zabranjeno je korišćenje zaštićenih prirodnih dobara na način koji prouzrokuje: oštećenje zemljišta i gubitak njegove prirodne plodnosti; oštećenje površinskih ili podzemnih geoloških, hidrogeoloških i geomorfoloških vrijednosti; oštećenje morskih zaštićenih područja; osiromašenje prirodnog fonda divljih vrsta biljaka, životinja i gljiva; smanjenje biološke i predione raznovrsnosti; zagađivanje ili ugrožavanje podzemnih i površinskih voda." Na samom zaštićenom prirodnom dobru se ne mogu postavljati objekti trajnog karaktera, izvoditi radovi betoniranja, eksploatacije pijeska, uklanjanja vegetacije, izmjene obalne linije i strukturnog remodeliranja pješčane plaže. Izuzetak predstavljaju intervencije izgradnje rampi za pristup lica sa invaliditetom na planom definisanim lokacijama.</p> <p>Procjene uticaja na baštinu, koja uključuje studiju vizuelnog uticaja Definisane jasne i konzistentne protokola i kriterijuma za realizaciju i postavljanje, gradnju ili uređenja takvih sadržaja tako da budu funkcionalno kompatibilna sa lokacijom i da ne remete atributne izuzetne univerzalne vrijednosti.</p> <ul style="list-style-type: none"> • u posebno zaštićenim prirodnim i spomeničkim kulturnoistorijskim područjima kao i u okviru zaštićene okoline kulturnih dobara, ne predviđati one djelatnosti i objekte koji mogu narušiti posebnost takvih područja/kulturnih dobara; • novi privremeni objekti se ne smiju postavljati u zaštićenim prirodnim i kulturno istorijskim područjima i u okviru zaštićene okoline kulturnih dobara, bez prethodne saglasnosti Uprave za zaštitu kulturnih dobara;
9.	USLOVI ZA LICA SMANJENE POKRETLJIVOSTI I LICA SA INVALIDITETOM
	Tehničkom dokumentacijom obezbjediti prilaz i upotrebu objekta/objekata licima smanjene pokretljivosti u skladu sa članom 71 Zakona o planiranju prostora i izgradnji objekata i Pravilnikom o bližim uslovima i načinu prilagođavanja objekata za pristup i kretanje lica smanjene pokretljivosti i lica sa invaliditetom („Sl. list CG“ broj 48/13 i 44/15).
10.	USLOVI ZA OBJEKTE KOJI MOGU UTICATI NA PROMJENE U VODNOM REŽIMU
	<ul style="list-style-type: none"> • kod utvrđivanja urbanističkih uslova za privremene objekte posebno treba voditi računa o sanitarnom aspektu istih, o uslovima koje propisuju nadležna javna komunalna preduzeća (vodovod, kanalizacija, telekom i elektrodistribucija), kao i uslovima koji proizilaze iz Zakona o bezbjednosti hrane;
11.	USLOVI ZA PRIKLJUČENJE NA INFRASTRUKTURU
11.1	Uslovi priključenja na elektroenergetsku infrastrukturu

	<p>Prilikom izrade tehničke dokumentacije potrebno je poštovati sljedeće preporuke EPCG:</p> <ul style="list-style-type: none"> •Tehnička preporuka za priključke potrošača na niskonaponsku mrežu TP-2 (II dopunjeno izdanje) •Tehnička preporuka – Tipizacija mjernih mjesta •Uputstvo i tehnički uslovi za izbor i ugradnju ograničavača strujnog opterećenja •Tehnička preporuka TP-1b - Distributivna transformatorska stanica DTS – EPCG 10/0.4 Kv
11.2	Ostali infrastrukturni uslovi
	Tehničke uslove priključenja na infrastrukturu investitor pribavlja od organa za tehničke uslove, za svaki privremeni objekat pojedinačno;
12.	<p>POTREBA IZRADE GEODETSKIH, GEOLOŠKIH (GEOTEHNIČKIH, INŽENJERSKO-GEOLOŠKIH, HIDROGEOLOŠKIH, GEOMEHANIČKIH I SEIZMIČKIH) PODLOGA, KAO I VRŠENJA GEOTEHNIČKIH ISTRAŽNIH RADOVA I DRUGIH ISPITIVANJA</p> <p>Prilikom izrade tehničke dokumentacije poštovati Pravilnik o načinu izrade, razmjeri i bližoj sadržini tehničke dokumentacije (Sl. list CG, br.23/14, 32/15 i 75/15).</p> <p>Tehničku dokumentaciju izraditi u skladu sa Pravilnikom o načinu obračuna površine i zapremine objekata (" Sl. List CG", br. 47/13).</p>
13.	<p>POTREBA IZRADE URBANISTIČKOG RJEŠENJA</p> <p>Potrebno je uraditi Idejno rješenje ugostiteljske terase sa fotografijama uređaja koji se postavljaju na ugostiteljskoj terasi.</p>
14.	<p>POTREBA PRIBAVLJANJA SAGLASNOSTI GLAVNOG GRADSKOG ARHITEKTE</p> <p>U skladu sa članom 87 Zakona o planiranju prostora i izgradnji objekata, neophodno je pribaviti Saglasnost na spoljni izgled privremenog objekta od strane Glavnog gradskog arhitekta</p>
15.	<p>- U skladu sa članom br. 40 Zakona o zaštiti prirode (sl.list Crne Gore 54/16) potrebno je od Agencije za zaštitu prirode i životne sredine pribaviti Dozvolu za obavljanje radnji, aktivnosti i djelatnosti u zaštićenom području.</p>
16.	<p>NAPOMENA: Nakon izrade dokumentacije tražene UTU potrebno je JPMD dostaviti IDEJNO RJEŠENJE (na CD-u u zaštićenoj verziji), original ili ovjerenu kopiju Saglasnosti Glavnog gradskog arhitekta i (za objekte gdje je to traženo) Dozvolu za obavljanje radnji, aktivnosti i djelatnosti u zaštićenom području izdatu od strane Agencije za zaštitu prirode i životne sredine kao.</p> <p>-Shodno članu 117. Zakona o planiranju prostora i izgradnji objekata, korisnik je dužan da 15 dana prije postavljanja privremenog objekta, dostavi prijavu sa svom tehničkom dokumentacijom i Saglasnostima, Dozvolama traženim UTU Direktoratu za inspekcijski nadzor i licenciranje</p>
17.	<p>DOSTAVLJENO:</p> <ul style="list-style-type: none"> - Podnosiocu zahtjeva - Direktoratu za inspekcijski nadzor i licenciranje - U spise predmeta

	- a/a	
18.	OBRADIVAČI URBANISTIČKO-TEHNIČKIH USLOVA:	Sreten Vukićević d.i.a. potpis
19.	RUKOVODILAC SLUŽBE ZA UREĐENJE I IZGRADNJU:	Rajko Mihović dipl. Ecc. potpis
20.	M.P.	
21.	PRILOZI	
	<ul style="list-style-type: none"> - Grafički prilog iz planskog dokumenta - Fotografije primjera plažnog bara i terasa iz opštih smjernica Programa 	



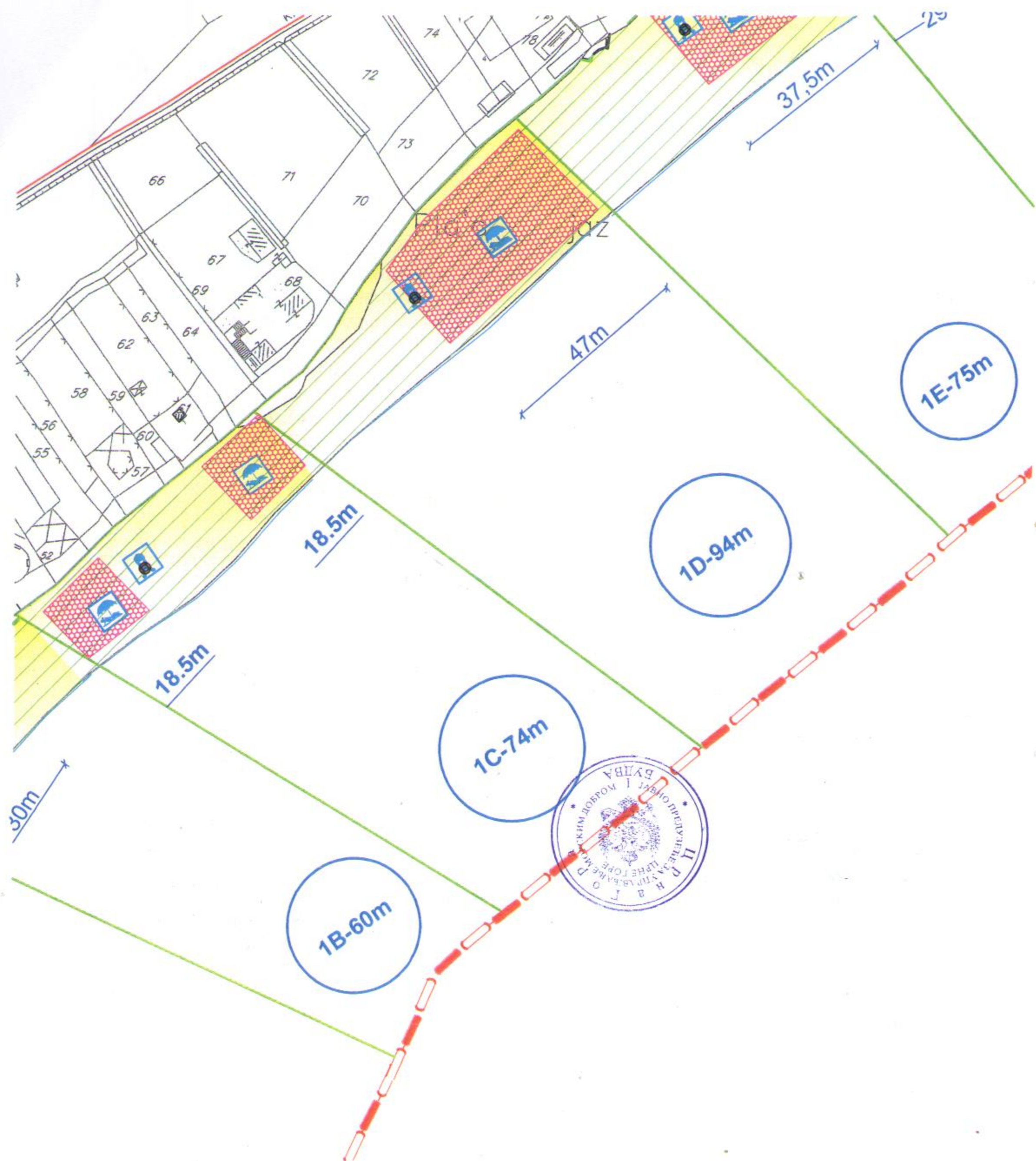

“DEL PROJEKT”
d.o.o.Trg sunca, br.2,85310
Budva

Tel/fax:+38233 451-719 e-mail:
delex2@gmail.com

A.1.

Projektni zadatak

A.1. PROJEKTI ZADATAK

uz idejno rješenje za postavljanje
privremenog montažnog objekta – terasa
i organizaciju javnog-porodičnog kupališta,
BUDVA-PLAZA JAZ lok. 1C, Opština Budva

INVESTITOR: KONZORCIJUM "SVETIONIK JAZ" D.O.O. , KRUTA GORAN I RAJKOVIĆ JASMINA

I. UVOD

Investitori KONZORCIJUM "SVETIONIK JAZ" D.O.O. , KRUTA GORAN i RAJKOVIĆ JASMINA zahtjevaju izradu idejnog rješenja za postavljanje privremenog montažnog objekta-terasa i organizaciju javnog-porodičnog kupališta, koji će biti u saglasnosti sa urbanističko – tehničkim uslovima br. 0206-978/5-1 od 18.04.2019 i br. 0206-978/5 od 18.04.2019. i na osnovu Uslova za organizaciju javnog-porodičnog kupališta br. 0206-978/5-2, izdatim 18.04.2019., a koje je izdalo Javno preduzeće za upravljanje morskim dobrom Crne Gore, u Budvi.

II. CILJ I SVRHA IZRADE TEHNIČKE DOKUMENTACIJE

Investitor zahtjeva izradu idejnog projekta za postavljanje privremenog montažnog objekta-terasa i organizacija javnog-porodičnog kupališta. Potrebno je sastaviti kompletnu tehničku dokumentaciju. Tehnička dokumentacija treba da bude u skladu sa Zakonom o uređenju prostora i izgradnji objekata („Službeni list CG”, br. 51/08, 34/11 i 35/13), kao i Pravilnikom o bližim uslovima za postavljanje odnosno građenje privremenih objekata, uređaja i opreme (Službeni list CG, br. 043/18) , Zakona o morskom dobru, član 7. (Službeni list RCG, br. 14/92), Pravilnikom o bližim uslovima u pogledu uređenosti i opremljenosti, vrstama i uslovima korišćenja kupališta na moru i Atlasa crnogorskih plaža i kupališta za period od 2019.do 2023.godine.

III. PREDMET TEHNIČKE DOKUMENTACIJE

Planirani privremeni montažni objekat-terasa, nalazi se na plažu Jaz, lok.1C , Opština Budva. Namjena planiranog objekta je ugostiteljstvo.

Planirani privremeni montažni objekat treba izraditi od drvene konstrukcije i postaviti u okviru lokacije 1C ispred SUR Sirena. Objekat služi kao natkrivena terasa slobodan sa sve četiri stane i pokriven TR limom.

Planirano kupalište je predviđeno kao javno- porodično kupalište sa svom pratećom opremom i to jednim delom ipred SUR Sirena i jedan dio ispred SUR Svetionik.

Kao sastavni dio projektnog zadatka investitor je dostavio i urbanističko tehničke uslove kao i uslove za organizaciju kupališta.

Investitor:



KONZORCIJUM "SVETIONIK JAZ" D.O.O.
KRUTA GORAN
RAJKOVIĆ JASMINA

“DEL PROJEKT”
d.o.o.Trg sunca, br.2,85310
Budva

Tel/fax:+38233 451-719 e-mail:
delex2@gmail.com



A.2.

Tekstualna dokumentacija

A.2.1. TEHNIČKI OPIS

uz idejno rješenje za postavljanje privremenog montažnog objekta-terasa i organizaciju javnog-porodičnog kupališta, BUDVA-PLAŽA JAZ lok. 1C, Opština Budva

INVESTITOR: KONZORCIJUM "SVETIONIK JAZ" D.O.O. , KRUTA GORAN i RAJKOVIĆ JASMINA

UVODNE NAPOMENE

Idejno rješenje za postavljanje privremenog montažnog objekta-terase urađeno je na osnovu UTU-a br.0206-978/5 i br.0206-978/5-1, izdatim 18.04.2019. zajedno sa idejno rješenje za organizaciju kupališta, urađeno na osnovu Uslova za organizaciju javnog porodičnog kupališta br. 0206-978/5-2, izdatim 18.04.2019., a koje je izdalo Javno preduzeće za upravljanje morskim dobrom Crne Gore, u Budvi.

Projekom je definisan montažno-demontažni objekat- terasa i kupalište čiji je korisnik KONZORCIJUM "SVETIONIK JAZ" D.O.O. , KRUTA GORAN i RAJKOVIĆ JASMINA. Površina plažnog prostora je **1400 m²**, od kojih je **700m²** oslobođeno od plažnog mobilijara.

Površina objekta – terase iznosi 40m², dim 7.7 x 5.2 m. Svetla visina od poda do plafona iznosi od 2.25m do 2.50m.

LOKACIJA

Planirani objekat i kupalište nalazi se na lokaciji 1C, kat.parc. 553 KO Prijedor I, BUDVA-PLAŽA JAZ, Opština Budva.

Spratnost montažnog objekta je **P** i uslovljena je konfiguracijom terena i spratnošću okolnih objekata. Objekat i kupalište su locirani na ravnom terenu. Objekat terase projektovan je kao slobodnostojeći objekat. Prilikom projektovanja vodilo se računa da se vizuelno uklopi u ambijentalnu cjelinu materijalizacijom i oblikovnošću.

ARHITEKTONSKO RJEŠENJE - DISPOZICIJA PROSTORA

Sa urbanističko-arhitektonskog aspekta novoprojektovani montažni objekat je ugostiteljske namjene i postavljeno je shodno konfiguraciji terena. Objekat je projektovan kao slobodnostojeći. Objekat je spratnosti P. Kompletan objekat pozicioniran je tako da se što više uklopi u postojeći teren, orjentisan je prema jugo-istoku.

Neto površina bara iznosi **37.50 m²**, a bruto površina je **40.00 m²**.

REKAPITULACIJA		NETO	BRUTO
1.	Plažna terasa	37.50 m ²	40.00 m ²
UKUPNO		37.50 m²	40.00 m²

Kompletan prostor kupališta organizovan je tako da se što više uklopi u postojeći teren, i orjentisan je prema moru. Kupalište je podjeljeno na dva jednaka dijela, pri čemu je jedan dio pod suncobranima i ležaljka, dok je drugi dio slobodan. Dio koji je sa suncobranima i ležaljka je takođe podjeljen na dva djela, jedan ispred SUR Sirena i drugi ispred SUR Svetionik.

Površina ukupna površina kupališta iznosi **1400m²**, dok je oslobođeni dio od mobilijara **700m²**.

SPECIFIKACIJA PLAŽNE OPREME	OSTVARENO	ZADATO
SUNCOBRANI	52	Max 52
LEŽALJKE	104	104
TUŠEVI	3	3

KABINE ZA PRESVLAČENJE	3	3
SANITARNI OBJEKAT	1	1
KORPE ZA OTPATKE	7	min7
PP APARAT	1	1
SPASILAČKI KULA	1	1

KONSTRUKCIJA OBJEKTA

Konstrukcija objekta - terase je drvena i sastoji se od stubova 10x10cm i greda 10x12cm. Objekat bara se oslanja na drvene stope dim 40 x 40 cm, dok je dubina fundiranja 80 cm. Podna konstrukcija od drvenih greda dim 8x8cm, i popločano je daskama dim 2.4x20 cm na pero i žljeb, a cela konstrukcija se premazuje postojanim premazom otpornim na vlagu, habanje i UV zračenje. Terasa je sa sve strane otvorena. Krovna konstrukcija se sastoji od drvenih greda dimenzije 10x12cm koje se oslanjaju na stubove, iznad kojih dolaze sekundarne nosače sa dimenzijom 10x12cm preko kojih se stavlja TR lim.

UREĐENJE TERENA

Prilikom rješavanja prostora kupališta vodilo se računa o funkcionalnosti i potrebama budućih korisnika. Montažni objekat je u službi plaže sa svim pratećim elementima.

Dato kupalište čini slobodni dio i dio koji je prekriven ležaljka podjeljeno na dva dela. Jedan dio kupališta se nalazi ispred SUR Svetionik i sadrži sive ležaljke od ratana i suncobrane od trske, dok se jedan dio kupališta nalazi ispred SUR Sirena i sadrži bjele plastične ležaljke i takođe suncobrane od trske, sve u skladu sa Uslovima za organizaciju javnog-porodičnog kupališta. Maksimalni broj ležaljki je 104 (52+52), odnosno maksimalan broj suncobrana iznosi 52 (26+26). Površina koju zauzima jedan komplet ležaljki sa suncobranom, iznosi minimalno 8m². Pristup moru mora se objezbediti prolazima u širini od min 1m.

Zona plaže uz more, u širini od minimalno 3m, mora biti bez plažne opreme, dok se pristup moru mora objezbediti prolazima u širini od min 1m. Takođe, plaža mora biti opremljena sa min 7 korpi za otpatke, od kojih je svaka postavljena na 10m udaljenosti. Postojeće toalete koji se koristi za potrebe plaže, nalazi se u njenom zaleđu i u vlasništvu SUR Svetionik i SUR Sirena, koji su saglasan sa upotrebom istog od strane KONZORCIJUM "SVETIONIK JAZ" D.O.O. , KRUTA GORAN i RAJKOVIĆ JASMINA, dok se u okviru lokacije postavlja mobilni toalet.

Predviđena plaža je opremljena i sa svim pratećim elementima. Na prostoru kupališta nalaze se 3 kabina za presvlačenje, 3 tuševa, spasilačka kula, odgovarajući broj korpa za otpatke i jedan mobilni toalet. U sklopu plaže uređen je prostor za boravak djece na kupalištu sa sve potrebne rekvizite za igru djece na kupalištu i moru. Takođe na plaži je postavljen i jedan konzervator za sladoled firme FRIKOM.



Izgled predviđenih suncobrana, ležaljki, stolice za spasioca i konzervator za sladoled

SPISAK PRIMENJENIH PROPISA

- Zakon o uređenju prostora i izgradnji objekata (" Službeni list Crne Gore", br. 64/17)
- Pravilnik o načinu izrade, razmjeri i bližoj sadržini tehničke dokumentacije ("Službeni list CG", br. 44/18)
- Pravilnik o načinu vršenja revizije idejnog i glavnog projekta ("Službeni list Crne Gore", br. 018/18)
- Pravilnik o bližim uslovima za postavljanje odnosno građenje privremenih objekata, uređaja i opreme (Službeni list CG, br. 043/18)
- Zakona o morskome dobru, član 7. (Službeni list RCG, br. 14/92)
- Pravilnik o bližim uslovima u pogledu uređenosti i opremljenosti, vrstama i uslovima korišćenja kupališta na moru i Atlasa scrnogorskih plaza i kupališta za period od 2019.do 2023.godine

Napomena: Izvođač se mora pridržavati opštih uslova za građenje građevinskih objekata. Sav materijal koji se primenjuje pri izradi treba odgovarati važećim standardima, a radove izvoditi u saglasnosti sa pravilnicima za izvođenje određenih radova. Izvođač treba pregledati svu dostavljenu dokumentaciju pravovremeno, prije početka građenja i zatražiti potrebna razjašnjenja.



Projektant:
Deletić Senka, dipl. ing. arh.

“DEL PROJEKT”
d.o.o.Trg sunca, br.2,85310
Budva

Tel/fax:+38233 451-719 e-mail:
delex2@gmail.com



A.4.

Grafička dokumentacija

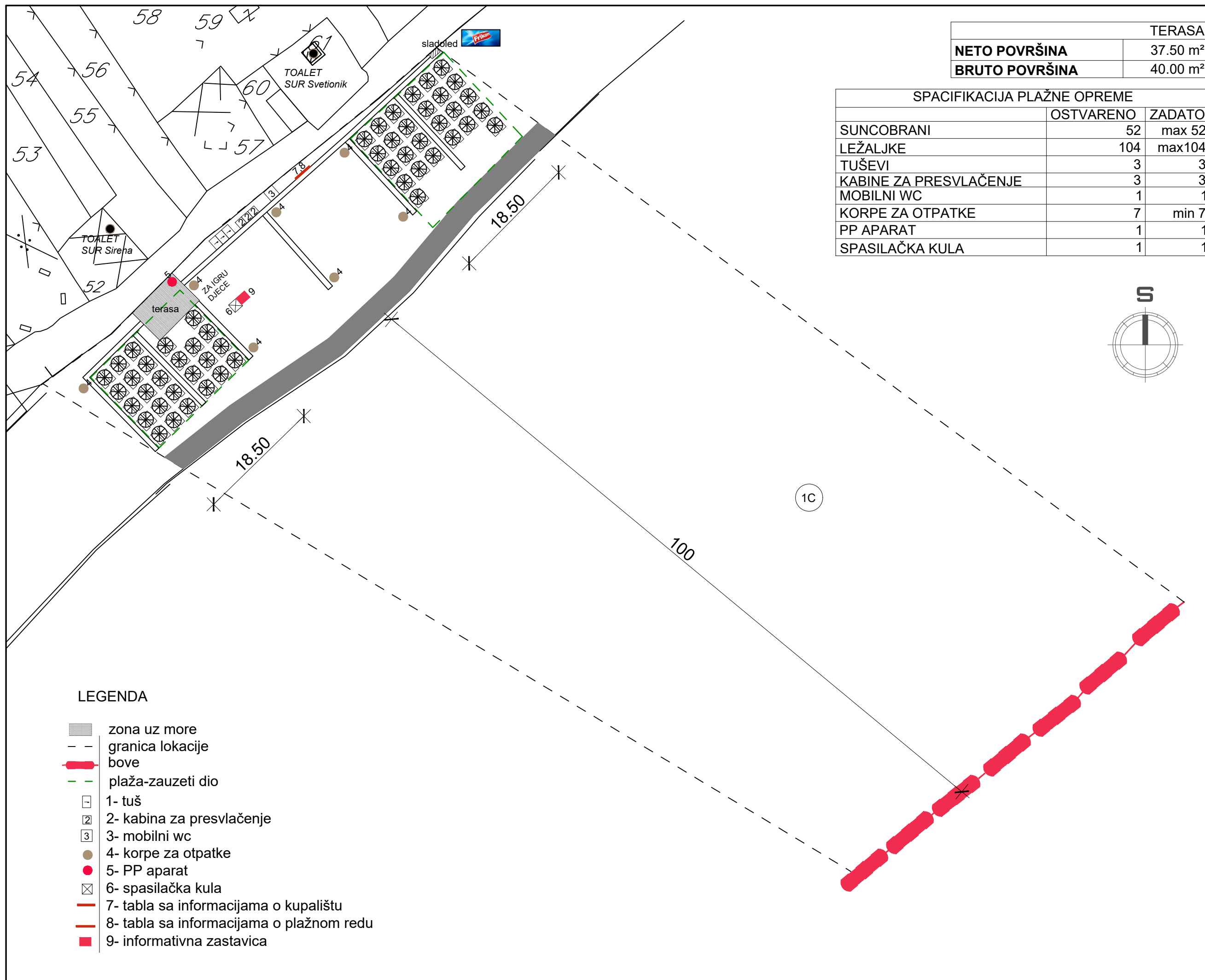

	TERASA
NETO POVRŠINA	37.50 m ²
BRUTO POVRŠINA	40.00 m ²

SPECIFIKACIJA PLAŽNE OPREME		
	OSTVARENO	ZADATO
SUNCOBRANI	52	max 52
LEŽALJKE	104	max104
TUŠEVI	3	3
KABINE ZA PRESVLAČENJE	3	3
MOBILNI WC	1	1
KORPE ZA OTPATKE	7	min 7
PP APARAT	1	1
SPASILAČKA KULA	1	1

DELPROJEKT
d.o.o. BUDVA

INVESTITOR:
KONZORCIJUM
"SVETIONIK JAZ" doo
KRUTA GORAN
RAJKOVIĆ JASMINA

AUTOR PROJEKTA:
EMILIJA
SOFESKA dia

VOĐEĆI PROJEKTANT:
SENKA
DELETIĆ dia

ODGOVORNI PROJEKTANT:
SENKA
DELETIĆ dia

SARADNIK:
EMILIJA
SOFESKA dia

OBJEKAT:
Privremeni, montažno demontažni objekat, terasa

LOKACIJA:
PLAŽA JAZ,
lok.1C,
Opština Budva

VRSTA TEH. DOKUMENTACIJE:
IDEJNO
RJEŠENJE

DIO TEH. DOKUMENTACIJE:
ARHITEKTURA

PRILOG:
SITUACIJA

RAZMJERA:
1:500

BROJ PRILOGA: **A.4.** BROJ STRANE: **01.**

DATUM IZRADE I M.P.

2019.

DATUM REVIZIJE I M.P.

2019.

LEGENDA

- zona uz more
- - granica lokacije
- - bove
- - plaža-zauzeti dio
- ☐ 1- tuš
- ☒ 2- kabina za presvlačenje
- ☒ 3- mobilni wc
- 4- korpe za otpatke
- 5- PP aparat
- ☒ 6- spasilačka kula
- 7- tabla sa informacijama o kupalištu
- 8- tabla sa informacijama o plažnom redu
- 9- informativna zastavica

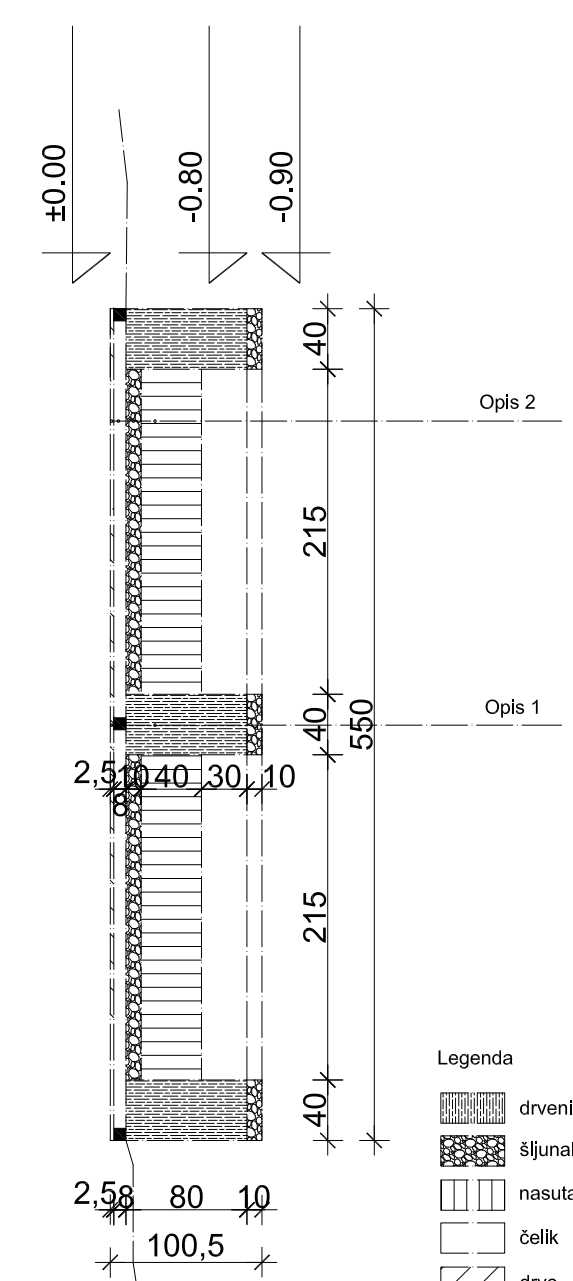
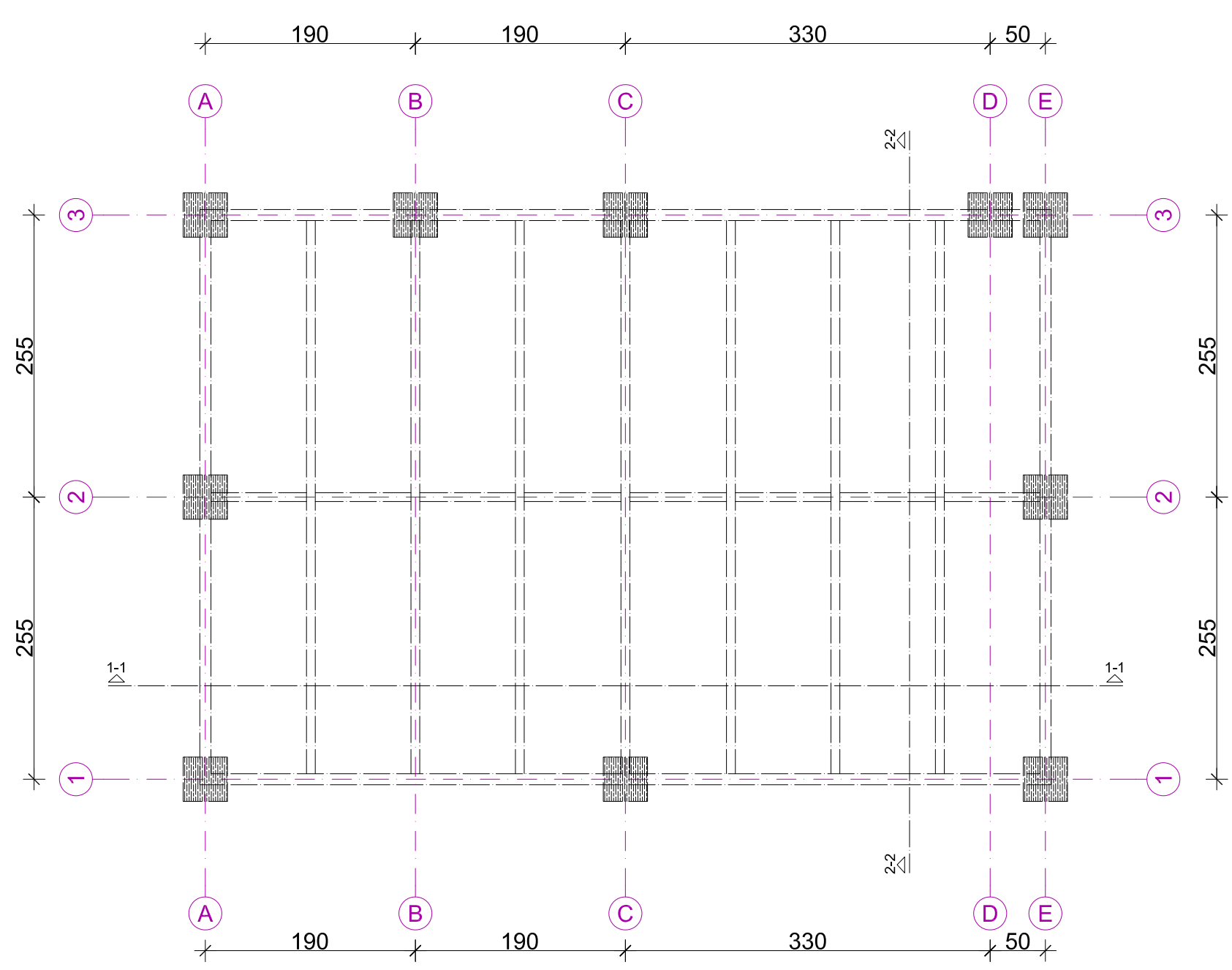

- Legenda
-  drveni nisači
 -  šljunak
 -  nasuta zemlja
 -  čelik
 -  drvo

- Opis 1
- šljunak 10 cm
 - drveni nosači dim 40x40cm
 - dubina fundiranja 80cm
 - drvena konstrukcija poda - klocna
 - od drvenih greda debljine 8 cm
 - pod do daske 2,4x20 cm
- Opis 2
- nasuta zemlja 40 cm
 - šljunak 10 cm
 - drvena konstrukcija poda - klocna
 - od drvenih greda debljine 8 cm
 - pod do daske 2,4x20 cm

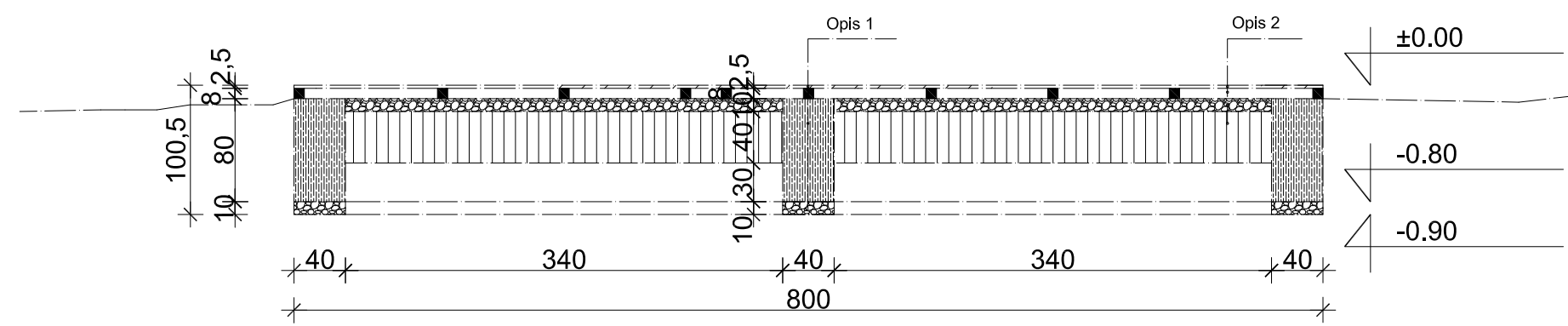

presek 1-1

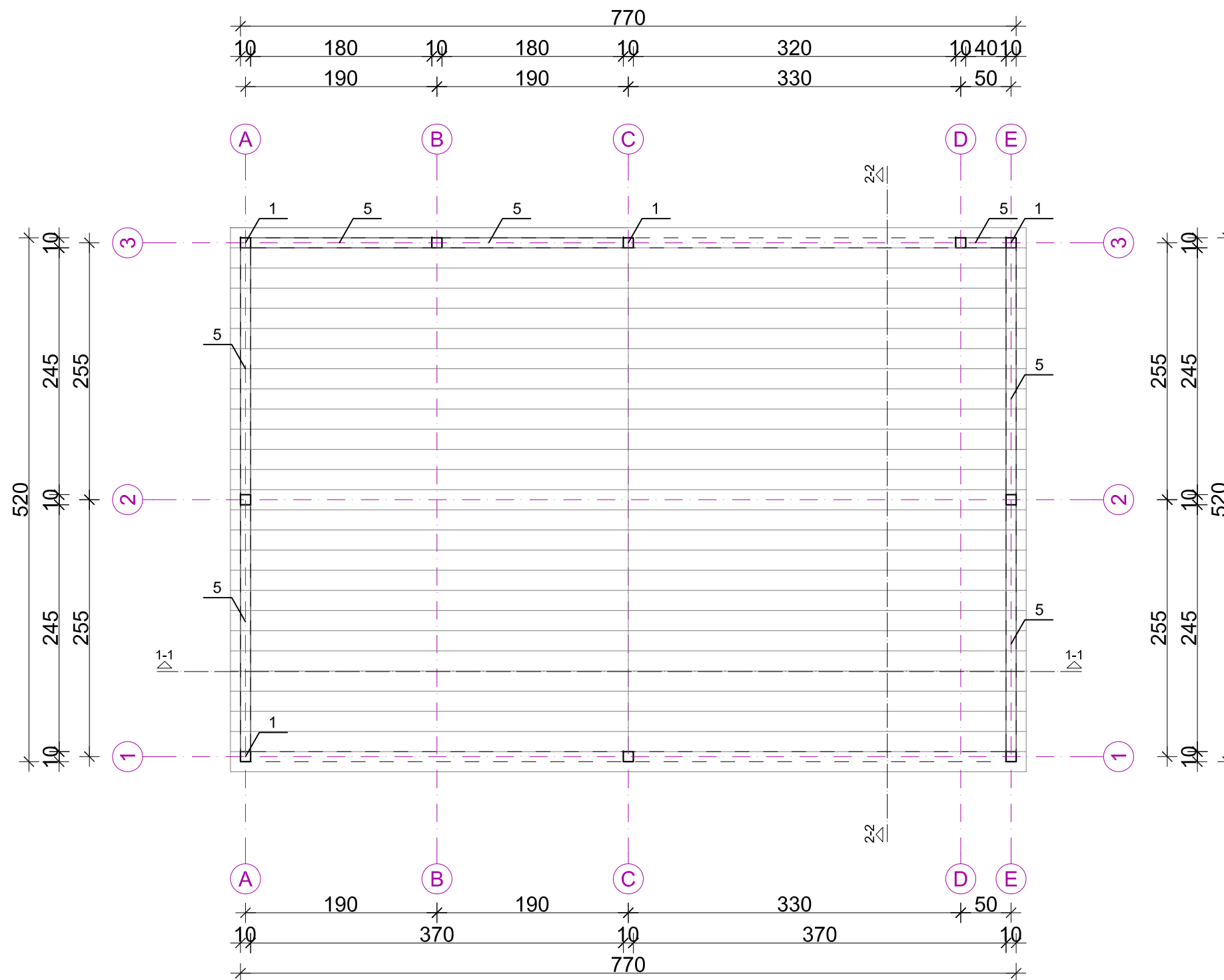

1. Drveni noseći stub 100x100cm
2. Drveni gređa koja povezuje stubove 100x120cm
3. Drveni sekundarni nosači 100x120cm
4. Krovni pokrivač TR lim
5. Drvena gređa koja povezuje stubove 100x120cm
6. Šljunak
7. Nasuta zemlja
8. Drvena podna konstrukcija - klocne
9. Drveni dašani pod 2,4x20 cm

BAR

NETO	37.50 m ²
BRUTO	40.00 m ²

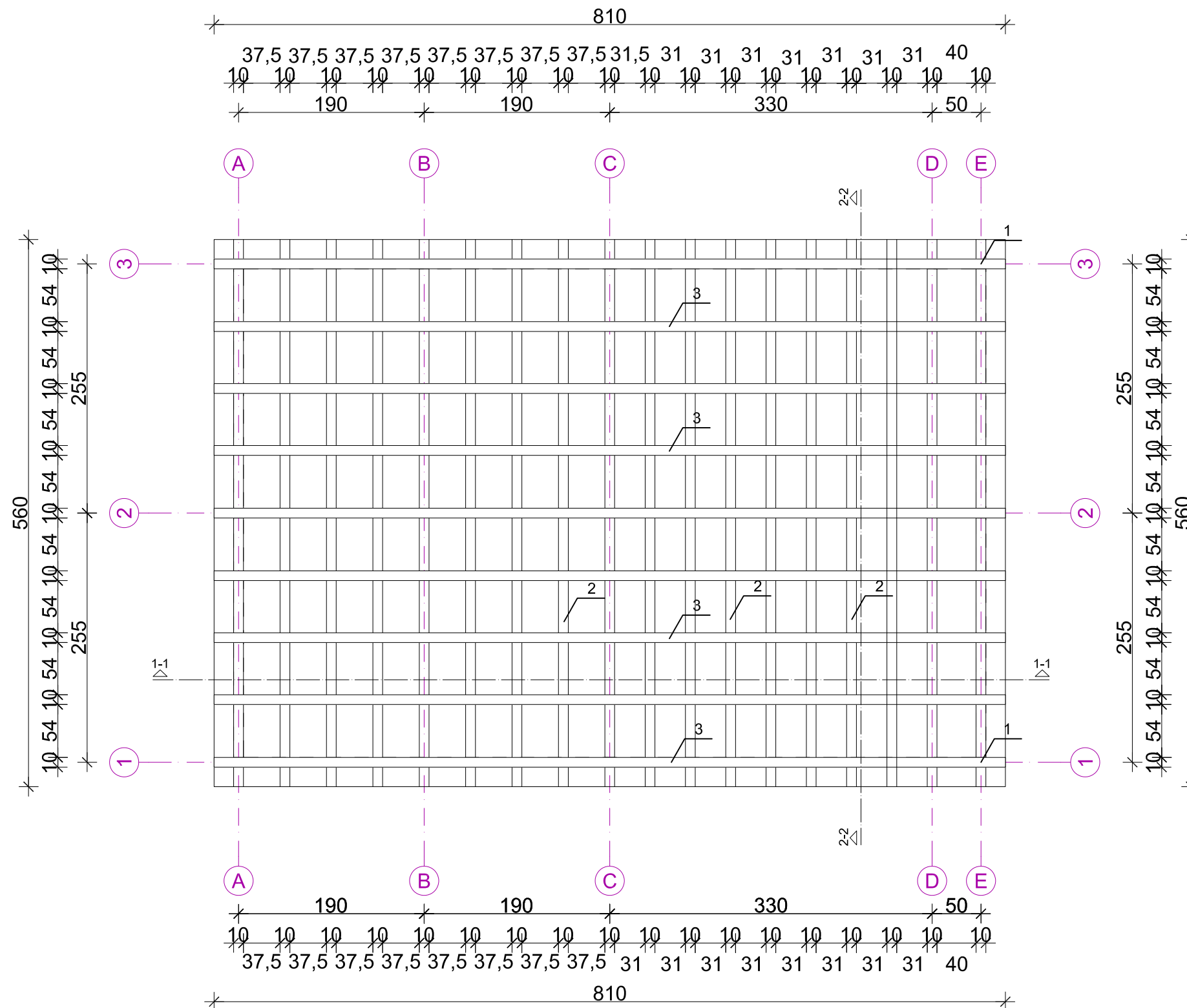

- 1. Drveni noseći stub 100x100cm
- 2. Drveni greda koja povezuje stubove 100x120cm
- 3. Drveni sekundarni nosači 100x120cm
- 4. Krovni pokrivač TR lim
- 5. Drvena greda koja povezuje stubove 100x120cm
- 6. Šljunak
- 7. Nasuta zemlja
- 8. Drvena podna konstrukcija - klocne
- 9. Drveni dašani pod 2,4x20 cm

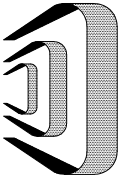
DELPROJEKT d.o.o. BUDVA 	
INVESTITOR: KONZORCIJUM "SVETIONIK JAZ" doo KRUTA GORAN RAJKOVIĆ JASMINA	
AUTOR PROJEKTA: EMILIJA SOFESKA dia	
VODEĆI PROJEKTANT: SENKA DELETIĆ dia	
ODGOVORNI PROJEKTANT: SENKA DELETIĆ dia	
SARADNIK: EMILIJA SOFESKA dia	
OBJEKAT: Privremeni, montažno demontažni objekat, terasa	
LOKACIJA: PLAŽA JAZ, lok.1C, Opština Budva	
VRSTA TEH. DOKUMENTACIJE: IDEJNO RJEŠENJE	
DIO TEH. DOKUMENTACIJE: ARHITEKTURA	
PRILOG: OSNOVA KROV. KONSTRUKCIJE	
RAZMJERA: 1:50	
BROJ PRILOGA:	BROJ STRANE:
A.4.	04.
DATUM IZRADE I M.P.	
2019.	
DATUM REVIZIJE I M.P.	
2019.	

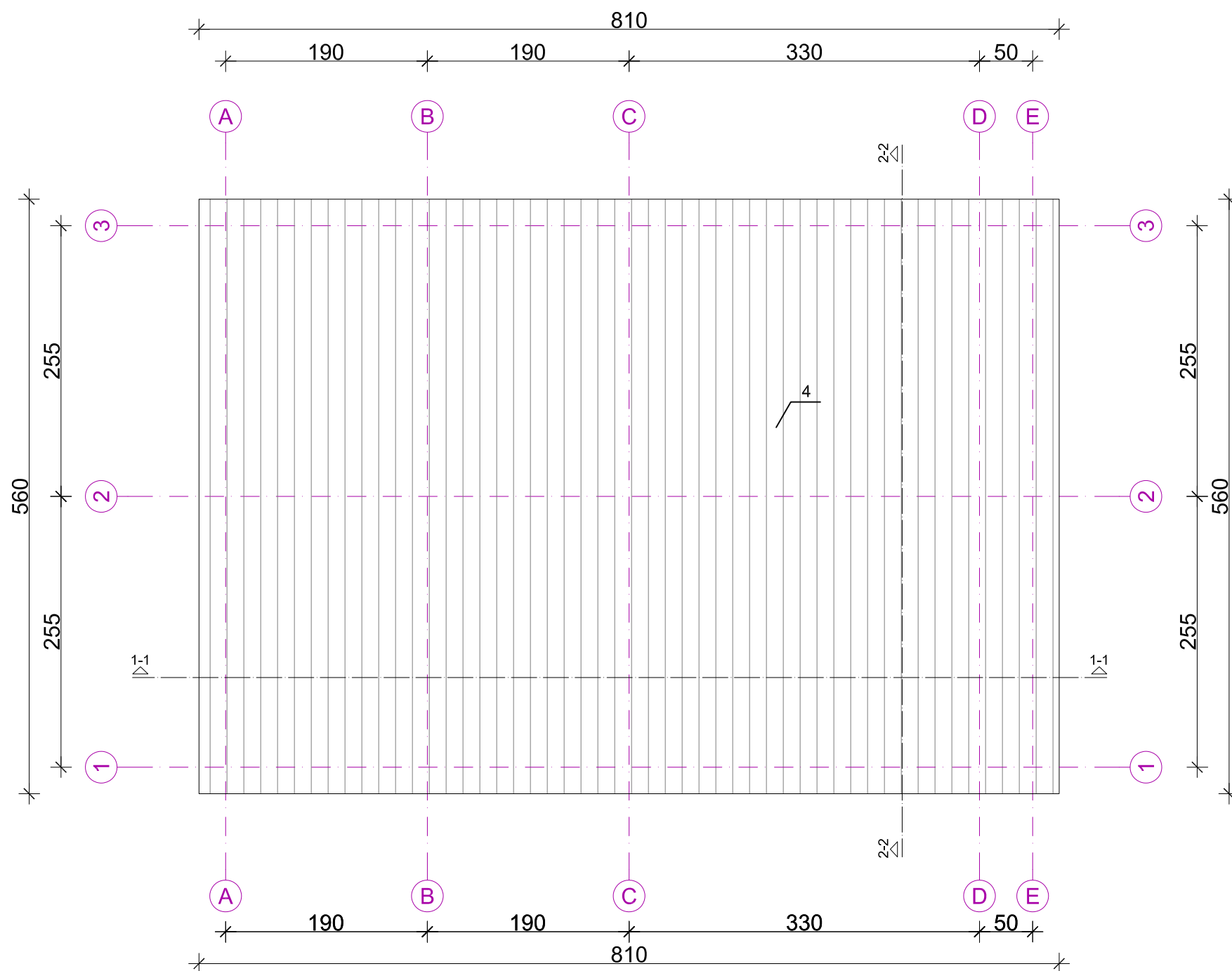

1. Drveni noseći stub 100x100cm
2. Drveni greda koja povezuje stubove 100x120cm
3. Drveni sekundarni nosači 100x120cm
4. Krovni pokrivač TR lim
5. Drvena greda koja povezuje stubove 100x120cm
6. Šljunak
7. Nasuta zemlja
8. Drvena podna konstrukcija - klocne
9. Drveni dašani pod 2,4x20 cm

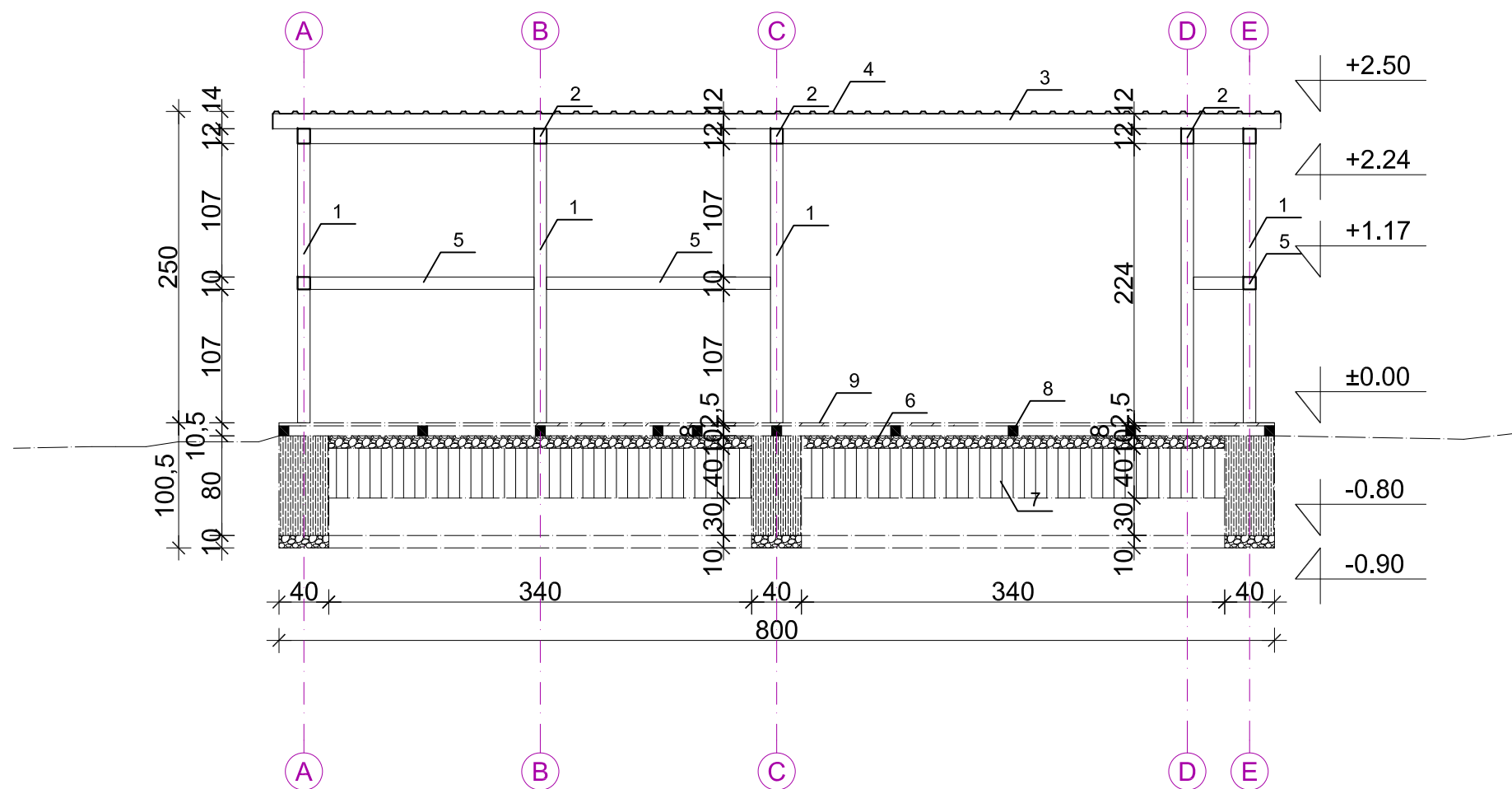

PRESJEK 1-1

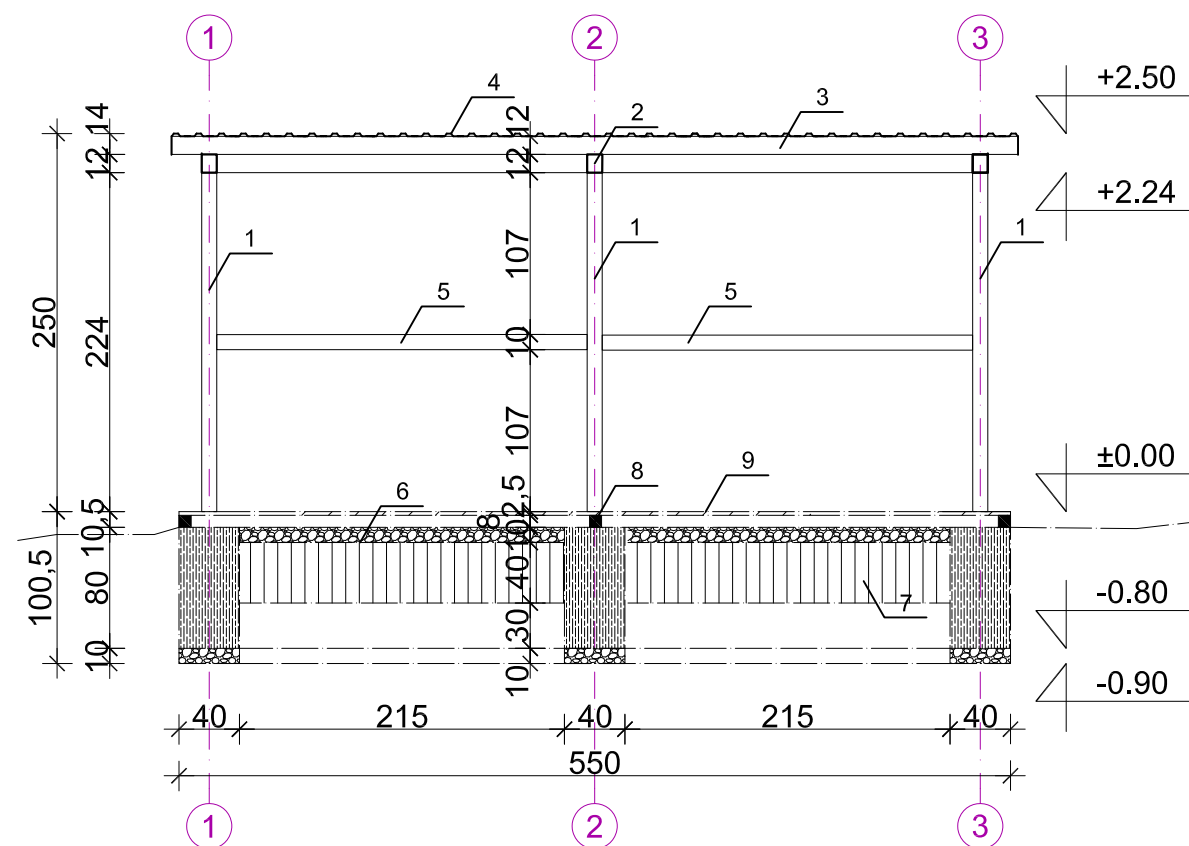

PRESJEK 2-2

1. Drveni noseći stub 100x100cm
2. Drveni greda koja povezuje stubove 100x120cm
3. Drveni sekundarni nosači 100x120cm
4. Krovni pokrivač TR lim
5. Drvena greda koja povezuje stubove 100x120cm
6. Šljunak
7. Nasuta zemlja
8. Drvena podna konstrukcija - klocne
9. Drveni dašani pod 2,4x20 cm

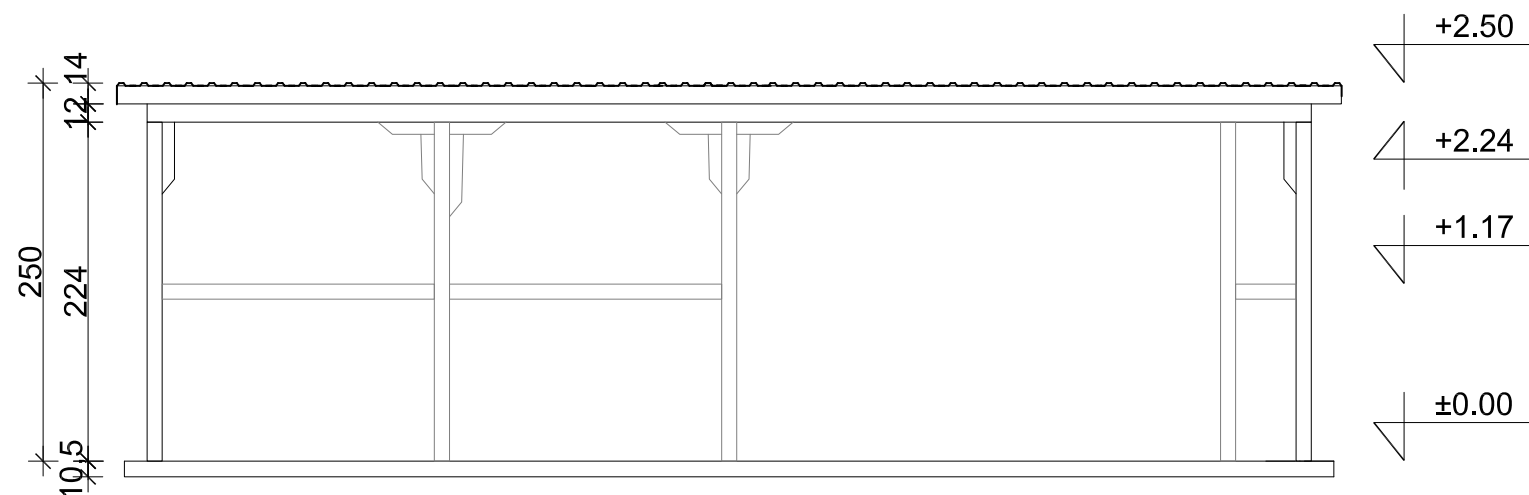

JUGO-ISTOČNA FASADA

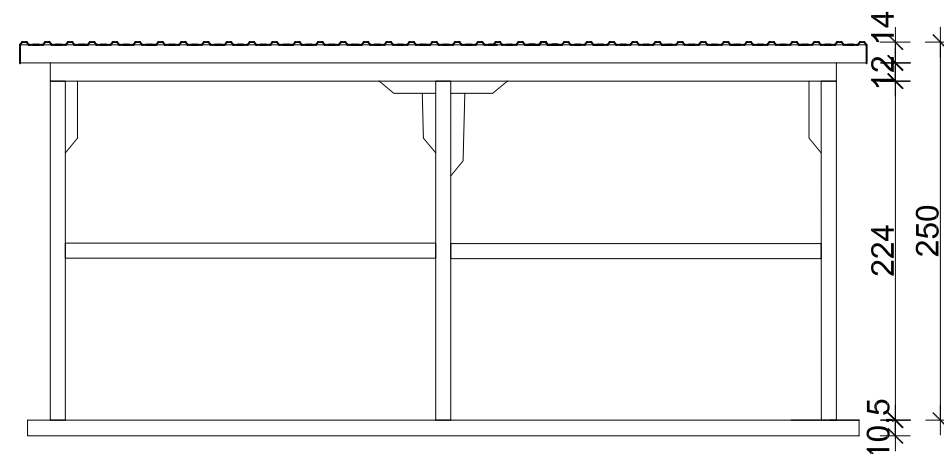

SJEVERO-ISTOČNA FASADA

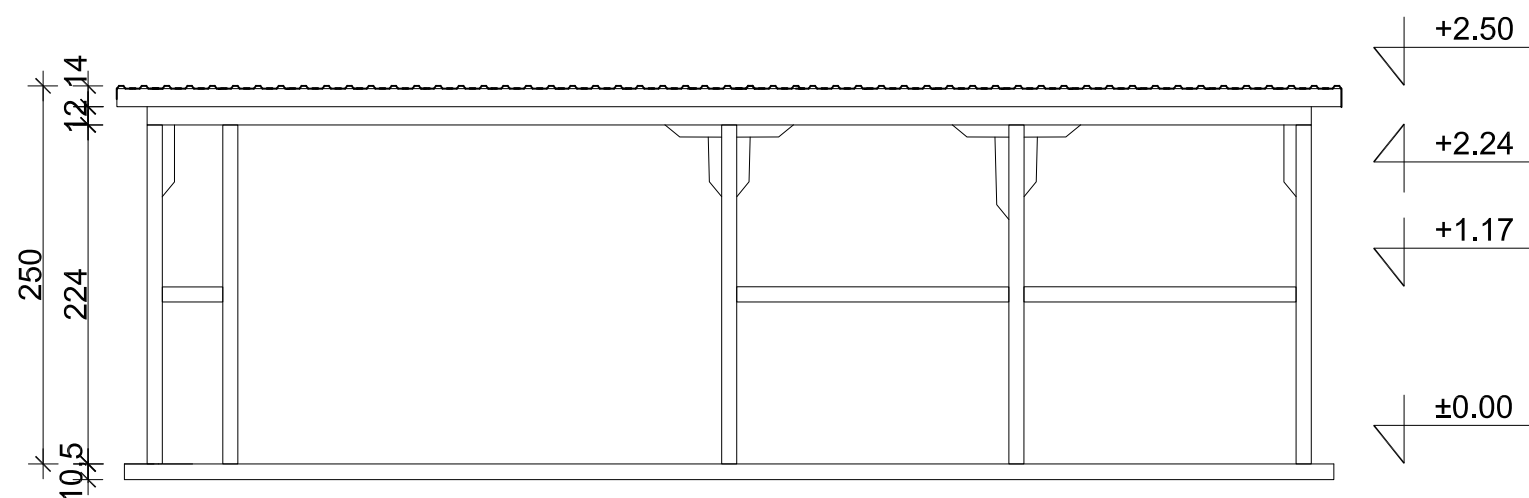

SJEVERO-ZAPADNA FASADA

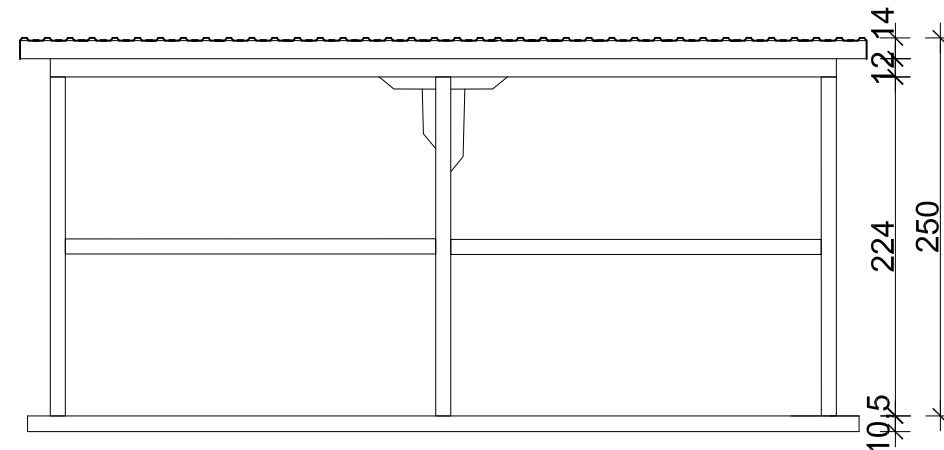

JUGO-ZAPADNA FASADA



INVESTITOR:
KONZORCIJUM
"SVETIONIK JAZ" doo
KRUTA GORAN
RAJKOVIĆ JASMINA

AUTOR PROJEKTA:
EMILIJA
SOFESKA dia

VOĐEĆI PROJEKTANT:
SENKA
DELETIĆ dia

ODGOVORNI PROJEKTANT:
SENKA
DELETIĆ dia

SARADNIK:
EMILIJA
SOFESKA dia

OBJEKAT:
Privremeni, montažno
demontažni objekat,
terasa

LOKACIJA:
PLAŽA JAZ,
lok.1C,
Opština Budva

VRSTA TEH. DOKUMENTACIJE:
IDEJNO
RJEŠENJE

DIO TEH. DOKUMENTACIJE:
ARHITEKTURA

PRILOG:
3D PRIKAZI
TERASE

RAZMJERA:
1:50

BROJ PRILOGA: **A.4.** BROJ STRANE: **08.**

DATUM IZRADE I M.P.

2019.

DATUM REVIZIJE I M.P.

2019.

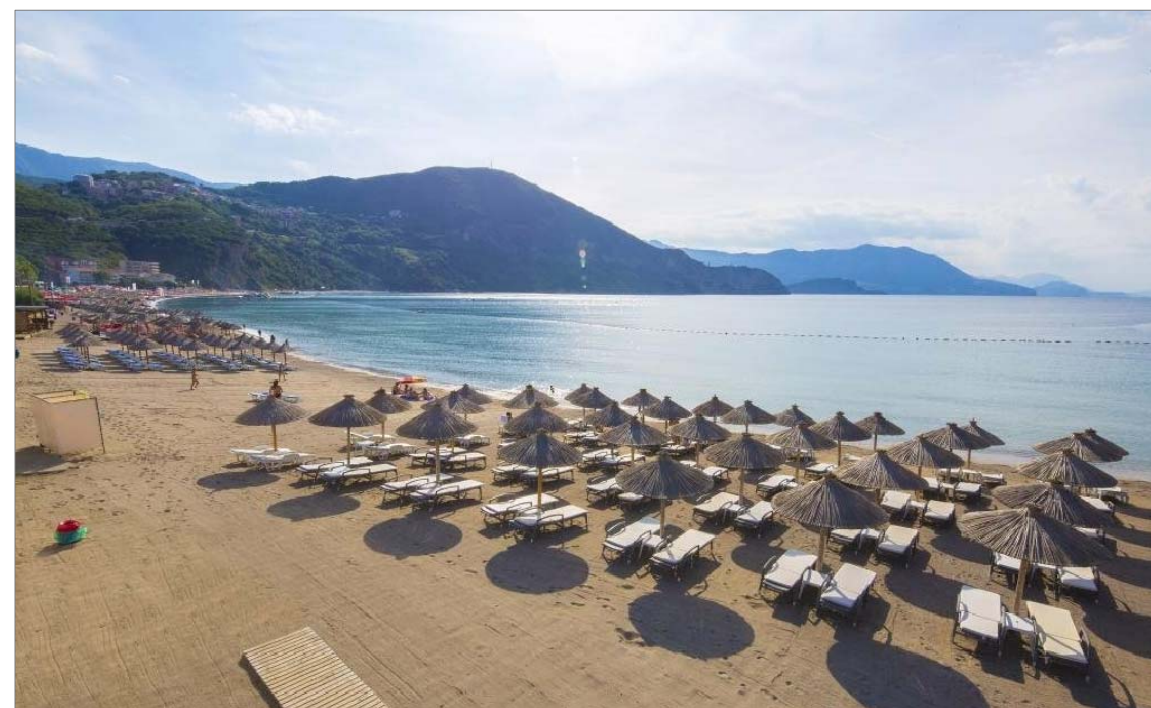
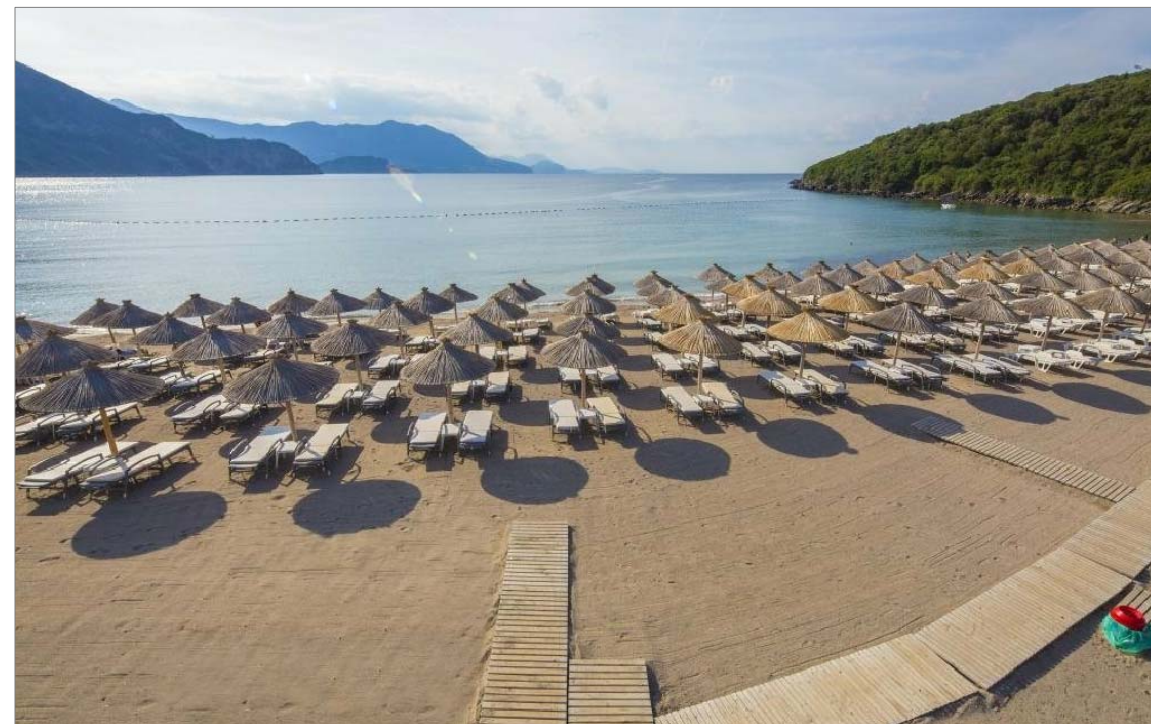

INVESTITOR:
KONZORCIJUM
"SVETIONIK JAZ" doo
KRUTA GORAN
RAJKOVIĆ JASMINA

AUTOR PROJEKTA:
EMILIJA
SOFESKA dia

VOĐEĆI PROJEKTANT:
SENKA
DELETIĆ dia

ODGOVORNI PROJEKTANT:
SENKA
DELETIĆ dia

SARADNIK:
EMILIJA
SOFESKA dia

OBJEKAT:
Privremeni, montažno
demontažni objekat,
terasa

LOKACIJA:
PLAŽA JAZ,
lok.1C,
Opština Budva

VRSTA TEH. DOKUMENTACIJE:
IDEJNO
RJEŠENJE

DIO TEH. DOKUMENTACIJE:
ARHITEKTURA

PRILOG:
3D PRIKAZI
KUPALIŠTE

RAZMJERA:
1:50

BROJ PRILOGA: **A.4.** BROJ STRANE: **09.**

DATUM IZRADE I.M.P.

2019.

DATUM REVIZIJE I.M.P.

2019.