 <p>elektronski potpis projektanta</p> <p>ref. broj projekta 001-5/19</p>	<p>elektronski potpis revidenta</p>
--	-------------------------------------

INVESTITOR¹

**HOTELSKA GRUPA „BUDVANSKA RIVIJERA“ A.D.,
Budva**

OBJEKAT²

HOTELSKO KUPALIŠTE

LOKACIJA³

**Kupalište na KP 803, KO Petrovac,
lokacija 25 F u Atlasu crnogorskih plaža i kupališta**

VRSTA TEHNIČKE
DOKUMENTACIJE⁴

IDEJNO RJEŠENJE

PROJEKTANT⁵

“ID Studio” d.o.o., Žrtava Fašizma bb, Budva

ODGOVORNO LICE⁶

arh. Ivan Đošović, dipl.ing.

GLAVNI INŽENJER⁷

arh. Irena Miljević, dipl.ing.

broj licence UPI 107/7-1039/2

.....
potpis

¹ Naziv/ ime investitora

² Naziv projektovanog objekta

³ Mjesto građenja, planski dokument, urbanistička parcela, katastarska parcela

⁴ Idejno rješenje, idejni projekat, glavni projekat odnosno projekat izvedenog objekta projekat (ako je u pitanju naslovna strana cjelokupne tehničke dokumentacije)

⁵ Naziv privrednog društva, pravnog lica odnosno preduzetnika koji je izradio tehničku dokumentaciju

⁶ Ime odgovornog lica u privrednom društvu, pravnom licu odnosno ime i prezime preduzetnika

⁷ Ime i prezime glavnog inženjera

SADRŽAJ

tehničke dokumentacije za Idejno rešenje kupališta na KP 803, KO Petrovac,
lokacija 25 F u Atlasu crnogorskih plaža i kupališta

Prilog : IDEJNO RJEŠENJE ARHITEKTURE

OPŠTA DOKUMENTACIJA

- Naslovna strana, opšti podaci o tehničkoj dokumentaciji objekta (*obrazac 1*)
- Sadržaj tehničke dokumentacije
- Ugovor između investitora i projektanta
- Ugovor o korišćenju morskog dobra
- Podaci o projektantu, izvod iz centralnog registra privrednih subjekata
- Licenca privrednog društva za izradu tehničke dokumentacije
- Dokaz o osiguranju od profesionalne odgovornosti
- Rješenje o imenovanju glavnog inženjera
- Licenca glavnog inženjera
- Urbanističko- tehnički uslovi
- Izjava glavnog inženjera (*obrazac 3*)

PROJEKTNII ZADATAK

TEKSTUALNA DOKUMENTACIJA

- Tehnički opis

GRAFIČKA DOKUMENTACIJA

- Grafički prilozi:

01. Situacija	1:1000
02. Situacija sa dispozicijom plažnog mobilijara	1:500
03. Osnova kupališta sa dispozicijom plažnog mobilijara	1:200
04. Presjeci 1-1 i 3D prikazi kupališta	1:200
05. 3D prikaz kupališta	
06. 3D prikaz kupališta u okruženju	
07. Objekat 1	1:50
08. Objekat 1 – 3D model	
09. Objekat 2	1:50
10. Objekat 2 – 3D model	

PRILOG :

IDEJNO RJEŠENJE

OPŠTA DOKUMENTACIJA

UGOVOR ZA PRUŽANJE USLUGA

za izradu Idejnog rješenja uređenja plažnog mobilijara sa plažnim barom na djelu plaže u Petrovcu 25F i 25G i Budvi 9B1.

ZAKLJUČEN IZMEĐU:

1. **HOTELSKA GRUPA „BUDVANSKA RIVIJERA“ A.D.**, iz Budve, kojeg zastupa izvršni direktor Katarina Kažanegra (u daljem tekstu **Naručilac**)
- i
2. **ID Studio d.o.o.** Budva, kojeg zastupa izvršni direktor Ivan Đošović (u daljem tekstu **Izvršilac**).

Član 1.

Predmet ovog ugovora je izrada Idejnog rješenja uređenja plažnog mobilijara sa plažnim barom na djelu plaže u Petrovcu 25F i 25G i Budvi 9B1.

Član 2.

Ugovorene strane su saglasne da međusobnu poslovno-tehničku saradnju razvijaju na ravnopravnim osnovama, uz maksimalnu zaštitu profesionalnih, moralnih i materijalnih interesa druge ugovorene strane.

Član 3.

Realizacija konkretnog posla, koji je predmet saradnje biće regulisana posebnim Ugovorom, kojim će se regulisati sledeće:

- radni zadaci
- cijena i način plaćanja
- rokovi

međusobne obaveze regulisane ovim Ugovorom i druge pojedinosti koje su neophodne za uspješnu saradnju.

Član 4.

Izvršilac se obavezuje da projektnu dokumentaciju izradi u skladu sa tehničkim propisima i preda Naručiocu 1 (jedan) digitalni primjerak.

Član 5.

Eventualna sporna pitanja ugovorne strane će nastojati da riješe sporazumno, uprotivnom priznaje se nadležnost suda u Podgorici.

Član 6.

Ovaj ugovor stupa na snagu danom obostranog potpisivanja. Ugovor je sačinjen u 4 (četiri) primjerka, po 2 (dva) za svaku ugovorenu stranu. Svaki potpisani primjerak ugovora predstavlja original i proizvodi jednako pravno dejstvo.

Hotelska Grupa
„BUDVANSKA RIVIJERA“ A.D., Budva
Direktor:



ID Studio d.o.o.
,Budva
Direktor:



Broj : 0206-941/3
Budva, 04.04.2019. god.

Na osnovu člana 7. i 8. Zakona o morskome dobru (»Službeni list RCG«, br.14/92), člana 6. stav 2. i 24. Zakona o državnoj imovini (»Službeni list RCG«, br. 21/09) i člana 4, 5. stav 2. i člana 6. Odluke o uslovima, vremenu korišćenja i visini naknade za korišćenje morskog dobra (»Službeni list RCG«, br.27/92), Rješenja o registraciji za PDV-e od 01.04.2013.god. izdato od Poreske uprave Crne Gore, Atlasa crnogorskih plaža i kupališta broj:0203-388/5-1 od 28.01.2019.godine / i *Programa privremenih objekata u zoni morskog dobra broj:101-206/187 od 25.12.2018.god.*

1. **Javno preduzeće za upravljanje morskim dobrom Crne Gore** sa sjedištem u Budvi, koga zastupa i predstavlja direktor Predrag Jelušić dipl. ekonomista (u daljem tekstu: **Javno Preduzeće**) i
2. **HOTELSKA GRUPA "BUDVANSKA RIVIJERA" A.D. – BUDVA** koga zastupa izvršni direktor Katarina Kažanegra, PIB 02005328, adresa sjedišta: Trg sunca br. 1 (u daljem tekstu: **Korisnik**)

Zaključuju dana 04.04.2019.god.

UGOVOR O KORIŠĆENJU MORSKOG DOBRA

Uvažavajući:

- Da je Javno preduzeće za upravljanje morskim dobrom u cilju realizacije Atlasa crnogorskih plaža i kupališta broj:0203-388/5-1 od 28.01.2019.godine (i *Programa privremenih objekata u zoni morskog dobra broj:101-206/187 od 25.12.2018.godine*) objavilo Javni poziv broj:0206-665/1 od 14.02.2019. i amandman I br. 0206-665/2 od 15.09.2019..god. za prikupljanje ponuda za zakup kupališta u dnevnom listu »Pobjeda«i na na web-site-u Javnog preduzeća;
- Da je Tenderska Komisija za sprovođenje postupka davanja u zakup kao najuspješniju izabrala ponudu broj: 0206-941/1 od 07.03.2019. saglasno Odluci o izboru najpovoljnijeg ponuđača broj: 0206-941/2 od 20.03.2019.god.
- da je izabrani ponuđač HOTELSKA GRUPA "BUDVANSKA RIVIJERA" A.D. – BUDVA primio Odluku br. 0206-941/2 od 20.03.2019.god. dana 25.03.2019.god.
- da je drugorangirani ponuđač »HTP VILE OLIVA« D.O.O. PETROVAC dobio Odluku br. 0206-941/2 od 20.03.2019.god. dana 23.03.2019.god.
- i da se konstatuje da je istekao rok od pet dana za izjavljivanje prigovora na predmetnu odluku, a nije bilo izjavljenih prigovora na predmetnu odluku,.
- da je ponuda izabranog ponuđača HOTELSKA GRUPA "BUDVANSKA RIVIJERA" A.D. – BUDVA sadržala dokumentaciju koja se odnosila na hotel „Palas“ (Rješenje o odobrenju za obavljanje ugostiteljske djelatnosti Ministarstva održivog razvoja i turizma broj 01-3967/3 od 21.07.2011. godine koji se odobrava akcionarskom društvu HG „Budvanska rivijera“ a.d. Budva, Trg sunca br. 1, obavljanje ugostiteljske djelatnosti u ugostiteljskom objektu koji se nalazi u Petrovcu, na kat parceli br. 830 KO Petrovac, vrsta i naziv hotela „Palas“; Rješenje o kategorizaciji ugostiteljskog objekta Ministarstva održivog razvoja i turizma broj UP I 106-940/2 od 25.08.2017. godine kojim se hotelu „Palas“ u Petrovcu, obala br. 4, koji posluje u sastavu HG „Budvanska rivijera“ a.d. Budva, sa ukupno 171 smještajnom jedinicom, od čega 167/2 soba i 4/2 apartmana, ukupno 342 ležaja, dodjeljuje se kategorija „Hotel sa četiri plus zvjezdice“. Rješenje se izdaje sa rokom važenja

od 3 godine,) a sve saglasno odjeljku III javnog poziva broj:0206-665/1 od 14.02.2019 III Uslovi: tačke 3.1. "Posebni uslovi za ponuđača hotelskog kupališta" : "Pravo učešća na javnom pozivu za zakup hotelskog kupališta imaju vlasnici ili zakupci hotela visoke kategorije (5* ili 4* i hotelskog risorta).**Hotel može zakupiti/koristiti samo jedno hotelsko kupalište, shodno kapacitetu hotela.** U slučaju jednakog broja bodova prednost ima hotel više kategorije i većeg kapaciteta. "

-da se može pristupiti zaključenju ugovora o korišćenju morskog dobra

I OPŠTE ODREDBE

Član 1.

JAVNO PREDUZEĆE i izabrani ponuđač **HOTELSKA GRUPA "BUDVANSKA RIVIJERA" A.D.** – BUDVA , zaključuju ovaj ugovor i uređuju međusobna prava i obaveze vezana za korišćenje **JAVNOG UREĐENOG** kupališta predviđenog Atlasom crnogorskih plaža i kupališta u opštini Budva za period 2019.-2023.godine.

II OPIS MORSKOG DOBRA

Član 2.

Predmet korišćenja je dio morskog dobra u Petrovcu, središnji dio Petrovačke plaže, u dužini od 50 m¹/ površine 980 m², dio kat. parcele 803 KO Petrovac, uz ulaz na plažu ispred kat.parcele 830/1 KO Petrovac, istočno do objekta "Kanolike", sa pripadajućim akva prostorom, lokacija označena kao 25F u Atlasu crnogorskih plaža i kupališta u opštini Budva

Lokacija se nalazi unutar zaštićenog područja. U skladu sa članom 40 Zakona o zaštiti prirode („Sl.list Crne Gore“, br. 54/16) korisnik/zakupac je dužan da za obavljanje radnji, aktivnosti i djelatnosti u zaštićenom području pribavi dozvolu od Agencije za zaštitu prirode i životne sredine. Saglasno javnom pozivubroj:0206-665/1 od 14.02.2019. i amandman I br. 0206-665/2 od 15.09.2019..god. za prikupljanje ponuda za zakup kupališta i Atlasu crnogorskih plaža i kupališta broj:0203-388/5-1 od 28.01.2019.godine na kupalištu se može postaviti :

- 1) ležaljke i suncobrana isključivo saglasno uslovima Javnog preduzeća koje moraju ispunjavati uređena i izgrađena kupališta a koji su sastavni dio ovog ugovora i koje će postaviti u periodu od 01.05.-31.10. tekuće godine.**
- 2) U okviru kupališta može se odobriti: plažni bar, površine 10 m² bez terase i koje će postaviti u periodu od 01.05.-31.10. tekuće godine.**

Morsko dobro iz stava 1. ovog člana ustupa se Korisniku u viđenom stanju.

Dio morskog dobro opisan u prethodnom stavu, prikazan je na katastarskom snimku – skici sa koordinatama graničnih tački, koja je sastavni dio ovog Ugovora (Prilog 1.).

III ZAŠTITA ŽIVOTNE SREDINE

Član 3.

KORISNIK je dužan da morsko dobro koje je predmet ovog ugovora koristi i uživa na način i u skladu sa svim pozitivnim propisima koji uređuju zaštitu životne sredine, posebno zaštitu mora i obale.

Djelatnosti koje **KORISNIK** bude obavljao na predmetnom morskome dobru ni na koji način ne smije ugrožavati životnu sredinu, obalu i more.

Korišćenje morskog dobra i obavljanje djelatnosti u zaštićenim zonama za kupališta koja su proglašena zaštićenim područjima, sprovodi se saglasno odredbama Zakona o zaštiti prirode (Službeni list Crne Gore br. 51/08, 21/09, 40/11, 62/13, 06/14).

IV NAKNADA

Član 4.

KORISNIK morskog dobra je dužan da tokom trajanja ovog Ugovora, plaća JAVNOM PREDUZEĆU sezonsku naknadu za korišćenje kupališta iz člana 2. ovog ugovora.

Sezonska naknada za tekuću 2019.godinu za korišćenje kupališta utvrđena je u visini od 20661,16 eura (slovima: dvadesethiljadašeststotinašezdesetjedan i 16/100 eura) koja se uvećava za iznos PDV-a.

Korisnik je dužan da cjelokupan iznos naknade uvećan za iznos PDV-a plati u momentu zaključenja ugovora.

U slučaju kašnjenja plaćanja ugovorene naknade KORISNIK je dužan da plaća zakonsku zateznu kamatu.

Ugovorne strane su saglasne da će, saglasno stavu 1. ovog člana ugovora, početkom svake godine, dok traje osnovni ugovor i u slučaju produženja trajanja ovog ugovora, saglasno članu 6. osnovnog ugovora, a najkasnije do 31.01. tekuće godine, sačiniti aneks ugovora kojim će se precizirati dinamika plaćanja godišnje naknade (za 2020., 2021., 2022. i 2023. godinu) za korišćenje privremene lokacije/kupališta

Korisnik je dužan da ukupan iznos naknade-mjesečne rate plati prema dostavljenoj fakturi, uplatom na račun br: 820-41114-03 sa obaveznim upisom poreskog identifikacionog broja poreskog obveznika i šifrom opštine Budva 817.

Član 5.

KORISNIK je dužan da do dana određenog za zaključenje ugovora dostavi originalnu bankarsku garanciju, koja važi do 31.12.2019.godine, kojom će garantovati dobro izvršenje preuzetih obaveza u visini od 20% godišnje naknade uvećane za PDV-e, iz člana 4 ovog Ugovora (**činidbena garancija**).

Činidbena garancija je garancija izdata od banke kojom se garantuje da će Korisnik uredno izvršavati ugovorene obaveze, a posebno obaveze utvrđene Uslovima za uređenje i opremanje kupališta i ostalim propisima koji regulišu djelatnost i tiču se predmeta zakupa.

KORISNIK je dužan da u slučaju produženja ugovora, saglasno članu 6. ovog ugovora, da najkasnije do 30.01.2020.godine dostavi činidbenu garanciju koja će važiti do 31.12.2020.godine kojom će garantovati ispunjenje obaveza iz ovog ugovora, uključujući i obavezu zaključenje Aneksa ugovora za 2020.godinu najkasnije do 31.01.2020.godine.

KORISNIK je dužan da najkasnije do 30.01.2021.godine dostavi činidbenu garanciju koja će važiti do 31.12.2021.godine kojom će garantovati ispunjenje obaveza iz ovog ugovora, uključujući i obavezu zaključenje Aneksa ugovora za 2021.godinu najkasnije do 31.01.2021.godine.

KORISNIK je dužan da najkasnije do 30.01.2022.godine dostavi činidbenu garanciju koja će važiti do 31.12.2022.godine kojom će garantovati ispunjenje obaveza iz ovog ugovora, uključujući i obavezu zaključenje Aneksa ugovora za 2022.godinu najkasnije do 31.01.2022.godine.

KORISNIK je dužan da najkasnije do 30.01.2023.godine dostavi činidbenu garanciju koja će važiti do 31.12.2023.godine kojom će garantovati ispunjenje obaveza iz ovog ugovora, uključujući i obavezu zaključenje Aneksa ugovora za 2023.godinu najkasnije do 31.01.2023.godine.

U slučaju nepoštovanja ugovorenih obaveza iz člana 8 ili 9., ili povrede obaveza iz člana 10. i 11. ovog ugovora koje su konstatovane Zapisnikom o izvršenoj kontroli ovlašćenih radnika Javnog preduzeća ili tokom

inspekcijskog nadzora, KORISNIK je dužan da u ostavljenom roku (ne dužem od pet dana), otkloni ukazane i konstatovane nepravilnosti. Ukoliko se kontrolnim Zapisnikom službenika Javnog preduzeća ponovo konstatuje da KORISNIK nije otklonio nepravilnost i/ili isto konstatuje inspekcija Uprave za inspekcijske poslove, Javno preduzeće će aktivirati činidbenu garanciju i obezbijediti izvršenje ugovorene obaveze.

V TRAJANJE UGOVORA

Član 6.

U skladu sa uslovima Javnog poziva, JAVNO PREDUZEĆE daje na korišćenje kupalište iz člana 2. ovog ugovora na period od od dana zaključenja ugovora do **31.12.2019. god.** uz mogućnost godišnjeg produženja za period od 4 (četiri) godine, odnosno do **31.12.2023.god. pod** uslovom da je korisnik/zakupac izvršio obaveze predviđene ovim ugovorom, da ugovor nije jednostrano ili sporazumno raskinut ili u slučaju da je pokrenut sudski spor između Javnog preduzeća i Korisnika/Zakupca zbog neispunjenja ugovorom preuzetih obaveza.

Ukoliko tokom trajanja ugovora dođe do privođenja prostora trajnoj namjeni koja podrazumijeva izgradnju hotela visoke kategorije (hoteli kategorije 5* ili 4*) u neposrednom zaleđu, odnosno realizacije planskog dokumenta koja isključuje korišćenje morskog dobra u skladu sa ovim ugovorom, ugovor se neće obnavljati i zakupac nema pravo da traži povraćaj do tada uložениh sredstava.

VI OBAVEZE JAVNOG PREDUZEĆA

Član 7.

JAVNO PREDUZEĆE se obavezuje da odmah po zaključenju ugovora preda u državinu ustupljeni dio morskog dobra.

JAVNO PREDUZEĆE i KORISNIK će na dan uvođenja u posjed sačinjeti Zapisnik o primopredaji ustupljenog morskog dobra kojim će se konstatovati stanje istog.

JAVNO PREDUZEĆE je dužno da preduzeme sve mjere u cilju štite KORISNIKA od pravnih i faktičkih uznemiravanja od strane trećih lica.

VII OBAVEZE KORISNIKA

Član 8.

KORISNIK je saglasan i preuzima obavezu da saglasno Uslovima za uređenje kupališta, Urbanističko-tehničkim uslovima, u skladu sa Atalsom crnogorskih kupališta i plaža uredi i opremi kupalište.

Atlasom crnogorskih kupališta i plaža / Programom privremenih objekata za 2019-2023.godinu je predviđeno postavljanje privremenog/ih objekta na kupalištu i to:

- 1)ležaljke i suncobrana isključivo saglasno uslovima Javnog preduzeća koje moraju ispunjavati uređena i izgrađena kupališta a koji su sastavni dio ovog ugovora i koje će postaviti u periodu od **01.05.-31.10. tekuće godine.**
- 2)U okviru kupališta može se odobriti: **plažni bar, površine 10 m² bez terase i koje će postaviti u periodu od 01.05.-31.10. tekuće godine.**

KORISNIK preuzima obavezu da privremene objekte na kupalištu postavi saglasno izdatim Urbanističko-tehničkim uslovima, što podrazumijeva:

- **da izradi tehničku dokumentaciju (i dostavi Javnom preduzeću na uvid) saglasno Urbanističko-tehničkim uslovima iz Programa ili Atlasa Crnogorskih plaža i kupališta koje izdaje Javno preduzeće i tehničkim uslovima za priključenje na infrastrukturu pribavljenim od organa za tehničke uslove,**
- **saglasnost glavnog gradskog arhitekta u pogledu spoljnog izgleda privremenog objekta, dozvole i saglasnosti propisane urbanističko-tehničkim uslovima,**

- **obavezu podnošenja prijave sa dokumentacijom Direktoratu za inspekcijски nadzor i licenciranje 15 dana prije postavljanja privremenog objekta,**
- **postavljanje privremenog objekta na osnovu prijave i dokumentacije propisane članom 117 Zakona i planiranju prostora i izgradnji objekata, uključujući i infrastrukturno opremanje lokacije.**

Sve pripremne radove i radove na uređenju morskog dobra Korisnik je dužan da izvede u skladu sa tehničkom dokumentacijom, poštujući odobrenja i uputstva ovlaštenog nadzornog organa, opštinske propise o komunalnom redu i druge važeće propise.

Radovi se izvode na osnovu tehničke dokumentacije i pribavljenih mišljenja, saglasnosti i dozvola izdatih u procedurama u svemu saglasno Zakonu i planiranju prostora i izgradnji objekata, Zakonu o vodama i Zakonu o procjeni uticaja na životnu sredinu.

KORISNIK je obavezan da organizuje radove na način koji neće dovesti do oštećenja prilaznih staza i okolnog terena, odnosno ukoliko do ovih oštećenja dođe dužan je da o svom trošku ukloni oštećenja i vrati prostor u pređašnje stanje.

Korisnik je odgovoran isključivo i u potpunosti za sve eventualne štete, povrede i sl. koje nastupe trećim licima tokom boravka na ustupljenom dijelu morskog dobra, odnosno da nadoknadi Javnom preduzeću sva potraživanja koja eventualno treća lica ostvare od Javnog preduzeća, osim ako dokaže da je do štete došlo bez njegove krivice.

Član 9.

Tokom trajanja ovog Ugovora KORISNIK je dužan :

- da morsko dobro iz člana 2. ovog Ugovora koristi **kupalište** prema Atlasu crnogorskih kupališta i plaža, uz potrebne saglasnosti nadležnog organa uprave, poštujući u svemu pozitivno pravne propise, važeće standarde, uslove za postavljanje privremenih objekata, Pravilnik o uslovima koja moraju ispunjavati izgrađena i uređena kupališta i **Uslove za uređenje i opremanje kupališta, koji su prilog i sastavni dio ovog ugovora;**
- da na zakupljenoj lokaciji otpočne sa obavljanjem djelatnosti nakon što pribavi odobrenje za rad od nadležnog organa uprave, da djelatnost obavlja poštujući registraciju, odobrenje za rad i opštinsku odluku o javnom redu i miru posebno u pogledu radnog vremena i da se registruje za plaćanje PDV-a saglasno zakonu;
- da u periodu vansezona i to u periodu od 01.01.-01.05. i 01.11.-31.12., obezbijedi redovno i uredno održavanje plaže i akva prostora: uklanjanje i odvoz murave, sitnog otpada i drugih stvari koje more izbaci, uz obavezu da uklanjanje i odvoz sakupljenog otpada uradi na propisan način u saradnji sa lokalnim komunalnim preduzećem;
- Da tokom kupališne sezone, i to u periodu od 01.05-31.10, održava kupalište čistim, podrazumijevajući pri tom da detaljno, redovno, svakodnevno, i u pojačanom intenzitetu u toku dana, prazni korpe za otpatke i čisti kupalište i pripadajući akva prostor. Kupalište mora biti očišćeno od sitnog i krupnog otpada, a posebno od otpadaka i materijala koji mogu ugroziti bezbjednost i higijenu na kupalištu (ambalaža, opušci, ekseri, žice i drugo);
- da obezbijedi ispravno i uredno funkcionisanje uređaja i opreme na kupalištu i rad propisanih i odobrenih pratećih, pomoćnih i uslužnih objekata na kupalištu;
- da u skladu sa pozitivno - pravnim propisima i odredbama ovog ugovora obezbijedi javno korišćenje zakupljenog kupališta;
- da zaključi ugovor o odvozu smeća sa kupališta sa komunalnim preduzećem o odvozu smeća i redovno plaća troškove po ovom osnovu za svaku godinu trajanja ugovora;
- da u pripremi turističke sezone izvede radove koji podrazumjevaju :
 - detaljno čišćenje plaže označenog morskog dobra iz člana 2. ovog Ugovora,
 - sanaciju eventualnih oštećenja i druge radove koje mora da prethodno odobri Javno preduzeće;
- **da do 01.05. svake godine dok traje ugovor organizuje i stavi u funkciju kupalište u svemu prema Uslovima za uređenje i opremanje kupališta i skici koji su prilog i sastavni dio ovog Ugovora, a naročito da :**

- vidno istakne kupališni red
- postavi tablu sa informacijama o kupalištu na kojoj će biti istaknut cjenovnik plažnog mobilijara i radno vrijeme kupališta od 07-21 čas (sa naznakom da se plažni mobilijar ne naplaćuje poslije 17 časova) kao i da postavi i druge table u svemu prema Uslovima za uređenje i opremanje kupališta,
- postavi i pravilno rasporedi plažni mobilijar (suncobrani i ležaljke) u svemu prema Uslovima za uređenje kupališta
- opremi i stavi funkciju propisan broj tuševa i kabina za presvlačenje,
- postavi adekvatne kante za otpatke,
- obezbijedi sanitarne uslove na kupalištu, ukoliko se to traži uslovima za uređenje i opremanje kupališta koji su sastavni dio ugovora,
- na propisan način izvrši vidno obilježavanje-ograđivanje vodene strane kupališta, postavljanjem povezanih bova odgovarajućih dimenzija i materijala na ripsianoj udaljenosti od obale,
- obezbijedi spasilačku službu koja posjeduje licencu izdatu od ovlašćenog organa ili organizacije i istu na propisan način opremi,
 - da na propisan način izvrši komunalno i infrastrukturno opremanje lokacije uz prethodno pribavljanje potrebnih saglasnosti za priključivanje od organa za tehničke uslove (voda, električna energija, telefonske instalacije i dr.), kao i da tom trajanja ugovora u skladu sa propisima snosi troškove i redovno plaća usluge po tom osnovu nadležnim upravljačima infrastrukturnih sistema za svaku godinu trajanja ugovora;
 - da bez znanja i saglasnosti JAVNOG PREDUZEĆA i odobrenja nadležnih organa ne započne bilo kakvu dogradnju, izgradnju, prepravke, adaptacije ili preuzima bilo kakve građevinske poduhvate na ustupljenoj lokaciji, postavlja privremene objekte i druge intervencije u prostoru,
 - da blagovremeno plaća ugovorenu naknadu za korišćenje morskog dobra;
 - da po isteku odobrenja za obavljanje djelatnosti, po pismenom nalogu JAVNOG PREDUZEĆA u dodatnom roku od 15 dana oslobodi predmetnu lokaciju, odnosno ukloni postavljenu opremu i eventualno postavljene privremene objekte, u suprotnom saglasan je, prihvata i ovlašćuje JAVNO PREDUZEĆE da bez posebne saglasnosti KORISNIKA izvrši uklanjanje o trošku KORISNIKA;
 - da tokom vansezona privremene objekte i instalacije na propisan način obezbijedi i konzervira;
- da se tokom trajanja ovog ugovora stara o redovnom i investicionom održavanju označenog morskog dobra, održavanju objekata, infrastrukture i instalacija u zahvatu označenog morskog dobra;
- da morsko dobro koristi i eksploatiše u skladu sa odredbama ovog Ugovora i svim pozitivno pravnim propisima koji regulišu: uslove koje moraju ispunjavati uređena i izgrađena kupališta, uslove i standarde zaštite čovjekove sredine, posebno zaštite mora od zagađenja, čistoću na kupalištima i drugim javnim površinama, standarde koji propisuju nivo turističkih objekata i turističkih usluga i drugim propisima koji regulišu materiju koja je u neposrednoj vezi sa korišćenjem morskog dobra.

Član 10.

Lakše povrede ugovorenih obaveza su:

- Nezaključenje Anexa Ugovora do 01.04. tekuće godine,
- nepoštovanje i neodržavanje komunalnog reda manjeg obima: nečistoća, neodržavanje kupališta i pripadajućeg akvatorijuma, nepostavljanje kanti za smeće,
- neblagovremeno izmirivanje obaveza po osnovu utrošene vode, struje, odvoza smeća i ostalih dažbina prema organima, koja proisteknu po osnovu korišćenja kupališta, privremenih objekata,
- ne postavi kule za spasioce sa propisanom opremom,
- ne postavi informativne table o uslovima korišćenja kupališta i mjerama bezbjednosti,
- neispravnost uređaja i opreme za tuširanje,
- neangažovanje propisanog broja ovlašćenih spasilaca,
- drugi slučajevi povreda koje u manjem obimu ugrožavaju bezbjednost, komunalni red, životnu sredinu na kupalištu, privremenom objektu ili prihvatnim objektima nautičkog turizma i okolini.

Član 11.

Smatraće će se da je KORISNIK izvršio težu povredu ugovorenih obaveza ukoliko:

- ponovi lakšu povredu ugovorenih obaveza 2 i više puta,
- ne stavi kupalište u funkciju u skladu sa Ugovorom,
- ne pribavi odobrenje za obavljanje djelatnosti kupališta do 01.06. u tekućoj godini,
- ne angažuje spasilačku službu na kupalištu,
- ne izvrši ograđivanje kupališta bovana sa morske strane,
- postavi privremene objekte suprotno izdatim Urbanističko tehničkim uslovima, ili postavi objekte koji nisu predviđeni Atlasom ili Programom
- ne pribavi odobrenje za rad za obavljanje djelatnosti od nadležnog organa, a obavlja privrednu djelatnost,
- za postavljanje privremenih objekata ne pribavi saglasnost gradskog arhitekta,
 - obavezu podnošenja prijave sa dokumentacijom Direktoratu za inspeksijski nadzor i licenciranje 15 dana prije postavljanja privremenog objekta,
- odobrene privremene objekte postavi suprotno principima unifikacije, tipizacije, idejnom rješenju, glavnom projektu odobrenom od strane gradskog arhitekta,
- izvodi građevinske radove bez odobrenja ili prijave na zakupljenom prostoru, u neposrednoj blizini, zaleđu ili akvaprostoru,
- ili izvrši drugu povredu ugovornih obaveza iz člana 8. ovog ugovora,
- izvođenjem aktivnosti i obavljanjem djelatnosti ugrožava predmet korišćenja i okruženje, a posebno zaštićena područja (pješčane dine, druge vegetacije i ostalo),
- naplaćuje ulaz na kupalištu,
- uslovljava pristup kupalištu obavezanim korišćenjem plažnog mobilijara (ne važi za hotelska kupališta),
- vrši izdavanje skutera i drugih plovniha objekata na motornih pogon kao i omogućava kretanje i zadržavanje plovila na motorni i džet pogon u ograđenom akvaprostoru kupališta,
- omogućava parkiranje i kretanje vozila na kupalištu,
- izvrši postavljanje prepreka na ulazu/zahvatu kupališta suprotno Pravilniku,
- izvrši ograđivanje kupališta suprotno Pravilniku,
- ne oslobodi pojas od 3m uz more,
- ometa, sprečava, vrijeđa službena lica Javnog preduzeća ili drugih organa u izvršavanju službenih radnji i aktivnosti,
- počini krivično djelo ili teži prekršaj u vezi sa obavljanjem djelatnosti na predmetu zakupa,
- drugi slučajevi povreda koje u većem obimu ugrožavaju bezbjednost, komunalni red, životnu sredinu na kupalištu.

Član 12.

Služba za kontrolu morskog dobra, zapisnikom na licu mjesta ili službenom zabilješkom konstatuju vrstu povrede ugovorenih obaveza, osim za povrede iz člana 10 stav 1 tačka 1 ugovora koje utvrđuje Služba za ustupanje na korišćenje morskog dobra na osnovu svoje evidencije.

U slučaju odsustva ili odbijanja ovlašćenog lica Korisnika da učestvuje u postupku kontrole, Služba će sačiniti Službenu zabilješku, na osnovu koje će u slučaju utvrđivanja nepravilnosti Korisniku biti upućena Opomena zbog povrede ugovorenih obaveza.

Mjere i sankcije

Član 13.

Mjere i sankcije koje Javno preduzeće izriče u zavisnosti od težine povrede ugovorenih obaveza su: Opomena u slučaju lakše povrede ugovorenih obaveza, odnosno za teže povrede Opomena pred raskid ugovora, aktiviranje činidbene garancije, jednostrani raskid ugovora.

U slučajevima kada je kod korisnika konstatovana teža povreda ugovorenih obaveza, a postoje neki opravdani razlozi, korisnik može nakon izricanja mjere Opomena pred raskid, dokumentovati – dokazivati opravdanu nemogućnost postupanja usled čega je došlo do činjenja ili ne činjenja i teže povrede ugovorenih obaveza.

Član 14.

Opomena se izriče za lakše povrede ugovorenih obaveza iz člana 10. ovog ugovora kada se smatra da će se izricanjem iste obezbijediti uredno izvršenje povrijeđene obaveze od strane Korisnika. Opomenom će se naložiti Korisniku da otkloni nepravilnosti na kupalištu u roku ne dužem od 3 (tri) dana, zavisno od okolnosti i stepena povrede u pojedinačnom slučaju.

Član 15.

Opomena pred raskid ugovora izriče se u slučaju teže povrede ugovorene obaveze iz člana 11. ovog ugovora, a Korisniku se istovremeno nalaže da otkloni konstatovane nepravilnosti i uredno izvrši ugovornu obavezu, u roku ne dužem od 5 (pet) dana, u zavisnosti od okolnosti slučaja i stepena povrede.

U slučaju da Korisnik ne postupi po Opomeni pred raskid ugovora i ne otkloni utvrđene nepravilnosti, Javno preduzeće će primijeniti sankcije iz člana 16. i/ili člana 17. ovog Ugovora.

Član 16.

Činidbena garancija je garancija izdata od banke kojom se garantuje da će Korisnik uredno izvršavati ugovorene obaveze, a posebno obaveze utvrđene Uslovima za uređenje i opremanje kupališta, i ostalim propisima koji regulišu djelatnost i tiču se predmeta zakupa.

Činidbena garancija aktivirat će se u slučaju teže povrede ugovorenih obaveza.

Ova sankcija može se kombinovati istovremeno sa Opomenom pred raskid ugovora iz člana 15. i jednostranog raskida ugovora iz člana 17. ovog Ugovora.

Sredstva prihodovana po osnovu realizacije činidbene garancije mogu biti namijenjena za izvršenje povrijeđene obaveze, za namirenje potraživanja Korisnika prema drugim subjektima koji proističu iz Ugovora o korišćenju morskog dobra, odnosno za podmirivanje troškova minimalne opremljenosti, bezbjednosti i održavanja u slučaju raskida ugovora, i drugo.

Član 17.

Za ugovore zaključene na period duži od jedne godine, mjera izrečena u tokom kalendarske godine ne prenosi se na sledeću godinu.

Referentnost i podobnost

Član 18

Korisnik kojem u toku kalendarske godine bude izrečena mjera Opomena pred raskid ugovora, ili ne zaključi Anex Ugovora do 01.04. tekuće godine, neće imati pravo na reference za tu kalendarsku godinu.

Korisnik kojem Javno preduzeće jednostrano raskine ugovor, neće imati pravo učešća u narednim postupcima za ustupanje na korišćenje i smatrat će se nepodobnim ponuđačem.

VIII PRESTANAK UGOVORA

Član 19.

Ovaj Ugovor prestaje da važi istekom vremenskog perioda na koji je zaključen.

Ovaj ugovor može prestati da važi i sporazumnim raskidom ugovornih strana, pri čemu sporazumni raskid mora sadržati sve odredbe kojima se utvrđuju prava i obaveze nastale u momentu raskida.

U slučaju prestanka važenja ovog Ugovora krivicom korisnika ili po sili zakona, JAVNO PREDUZEĆE nije dužno da korisniku nadoknadi troškove ulaganja, osim u slučaju da je o navedenom postignut poseban sporazum.

Član 20.

Ovaj Ugovor prestaje po sili zakona na osnovu člana 10. Zakona o morskome dobru :

- prestankom postojanja korisnika morskog dobra, ako u roku od tri mjeseca njegov pravni sljedbenik ne zahtijeva prenos odobrenja,
- brisanjem iz registra predmeta poslovanja koji se odnosi na korišćenje morskog dobra,
- odustajanjem korisnika morskog dobra,
- istekom određenog roka za korišćenju morskog dobra.

Na osnovu člana 11 Zakona o morskome dobru korišćenje morskog dobra može se uskratiti u cjelosti ili djelimično prije isteka roka, ako korisnik morskog dobra :

- ne koristi morsko dobro pod uslovima određenom Zakonom,
- u određenom roku morsko dobro ne privede određenoj namjeni,
- blagovremeno ne plati dospelu naknadu za korišćenje morskog dobra.

JAVNO PREDUZEĆE može pokrenuti postupak raskida ovog ugovora u smislu prethodnog stava nakon što KORISNIKA pismeno opomene i ostavi mu primjeren rok, u zavisnosti od razloga za otklanjanje raskidnog razloga.

Član 21.

KORISNIK je saglasan i prihvata da JAVNO PREDUZEĆE može jednostrano raskinuti ovaj ugovor zbog teže povrede ugovornih obaveza iz člana 9 i 11 ovog ugovora uključujući i :

- ukoliko KORISNIK ne privede namjeni morsko dobro iz člana 2. ovog Ugovora, prema utvrđenim uslovima, odobrenjima i izdatim Urbanističko-tehničkim uslovima
- ukoliko KORISNIK bez odobrenja započne ili izvodi prepravke, adaptacije, betoniranje i bilo kakve druge građevinske radove na ustupljenom dijelu morskog dobra, bez odobrenja postavlja privremene objekte, zaštitne hladovine dr,**
- ukoliko KORISNIK tokom izvođenja radova odstupa od propisanih uslova, izdatih odobrenja, odobrenog projekta i utvrđenih urbanističko-tehničkih uslova,
- ukoliko KORISNIK ne postupi po pismenom nalogu ovlašćenog radnika Javnog preduzeća ili nadležnog inspekcijskog organa kojim se nalaže zaustavljanje započelih radova na dijelu ustupljenog morskog dobra,
- ukoliko KORISNIK prava i obaveze iz ugovora o korišćenju morskog dobra prenese na drugo lice bez odobrenja Javnog preduzeća,
- ukoliko KORISNIK zadocni sa plaćanjem dospelje ugovorene naknade za korišćenje morskog dobra i ne izvrši uplatu i nakon dostavljene opomene,
- ukoliko KORISNIK koristi i eksploatiše ustupljeno morsko dobro suprotno pozitivnim propisima, kako onim koje se odnose na djelatnosti koje na ustupljenom morskome dobru obavljaju, tako i drugim pozitivnim propisima koji regulišu zaštitu čovjekove okoline, zagađivanje mora i obale, održavanje čistoće, infrastrukture i instalacija na predmetnom morskome dobru i sl.

Sankcija jednostranog raskida ugovora izriče se i sprovodi u slučaju neotklanjanja konstatovanih težih povreda shodno Opomeni pred raskid ugovora, ili izvršenja druge teže povrede u toku iste kalendarske godine, koje su konstatovane kontrolama Javnog preduzeća ili u sprovedenom inspekcijskom postupku od strane organa nadležnog za inspekcijske poslove.

Ugovor se raskida Izjavom o jednostranom raskidu ugovora, i ista mora biti obrazložena.

KORISNIK je saglasan i prihvata da nakon obaviještenja Javnog preduzeća o raskidu ugovora, kojim se istovremeno konstatuje da korisnik nije otklonio raskidne razloge, prestane da obavlja djelatnost na privremenoj lokaciji/kupalištu i u najkraćem roku oslobodi lokaciju i ustupljeni dio morskog dobra od stvari i opreme.

Član 22.

Prava i obaveze iz ovog ugovora KORISNIK ne može prenijeti na druga lica bez posebne pisane saglasnosti JAVNOG PREDUZEĆA.

IX SASTAVNI DJELOVI UGOVORA

Član 23.

Sastavni dio ovog ugovora predstavlja :

1. katastarski snimak-skica sa ucrtanom granicom zahvata lokacije i koordinatama graničnih tačaka (Prilog 1.),
2. Uslovi za uređenje kupališta (Prilog2.),
3. Urbanističko-tehnički uslovi za postavljanje privremenih objekata na kupalištu.

Član 24.

Međusobna korespondencija ugovornih strana vršit će se na način što će se svi pismeni akti dostavljati na adresu Korisnika , odnosno adresu JAVNOG PREDUZEĆA, Ulica Popa Jola Zeca b.b. Budva.

Korisnik može ovlastiti drugo lice da u njegovo ime preduzima radnje i izvršava obaveze u vezi sa zaključenim ugovorom.

U slučaju nemogućnosti da se KORISNIKU uruči pismeni akt na označenu adresu ili preko punomoćnika, KORISNIK će biti pozvan da pristupi u sjedište Javnog preduzeća.

Ukoliko na način iz prethodnog stavava ne bude izvršeno uručenje, pismeni akt će biti zakačen na predmetu korišćenja.

U slučaju da se ni na prethodni način ne izvrši uručenje, Pismeni akt će biti objavljen na na oglasnoj tabli i internet stranici JAVNOG PREDUZEĆA www.morskodobro.com, a istekom 8 (osam) dana od dana objavljivanja smatrat će se da je isto uručeno KORISNIKU.

O promjenama adrese, punomoćnika, kont.telefona KORISNIK je dužan da obavjesti JAVNO PREDUZEĆE.

X PRIMJENLJIVO PRAVO I RJEŠAVANJE SPOROVA

Član 25.

Ugovor će se sačiniti u skladu sa pozitivnim propisima Crne Gore koji su na snazi u momentu zaključenja ovog ugovora i isto pozitivno pravo će se primijeniti prilikom tumačenja odredbi ovog ugovora. Ukoliko tokom trajanja ovog ugovora nastupe izmjene pozitivnih zakonskih propisa, primijenjivat će se odredbe novousvojenih propisa, a ugovorne strane će u slučaju potrebe sačinjeti Aneks ugovora kojim će se definisati međusobni odnosi i obaveze u vezi sa novim zakonskim propisima.

Za slučaj spora, ugovorne strane će preuzeti sve napore da se spor riješi sporazumom. U nemogućnosti sporazumnog rješavanja spora, ugovorne strane ovim prihvataju stvarno i mjesno nadležni sud.

XI STUPANJE NA SNAGU

Član 26.

Ovaj Ugovor se zaključuje i stupa na snagu danom popisivanja.

Ovaj ugovor smatra se zaključenim kada ga potpišu za to ovlašćena lica.

Sve izmjene i dopune ovog ugovora moraju biti sačinjene u pismenoj formi i potpisane od obje ugovorne strane.

XII ORIGINALI

Član 27.

Ovaj ugovor je sačinjen u 5 (pet) istovjetnih primjeraka od kojih svaki predstavlja original teksta ugovora, KORISNIK zadržava 2 (dva) a JAVNO PREDUZEĆE 3 (tri) preostala primjerka.

KORISNIK

**JAVNO PREDUZEĆE ZA UPRAVLJANJE
MORSKIM DOBROM CRNE GORE**

**HOTELSKA GRUPA "BUDVANSKA
RIVIJERA" A.D. – BUDVA**

IZVRŠNI DIREKTOR

Katarina Kažanegra



Direktor,
Predrag Jelusić, dipl. ekonomista

Predrag Jelusić, dipl. ekonomista

Obradila:

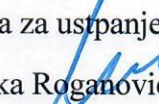
Služba za ustpanje na korišćenje

Monika Roganović, dipl. prav.

Rukovodilac:

Ljubomirka Vidović, dipl. prav.

Datum zaključenja 15.04.2019.



IZVOD IZ CENTRALNOG REGISTRA PRIVREDNIH SUBJEKATA PORESKE UPRAVE

Registarski broj 5 - 0399354 / 005

PIB: 02673142

Datum registracije: 07.08.2007.

Datum promjene podataka: 17.12.2018.

DRUŠTVO ZA PROMET I USLUGE "ID-STUDIO" D.O.O. - BUDVA

Broj važeće registracije: /005

Skraćeni naziv: ID-STUDIO

Telefon:

eMail:

Datum zaključivanja ugovora: 31.07.2007.

Datum donošenja Statuta: 31.07.2007.

Datum promjene Statuta: 14.12.2018.

Adresa glavnog mjesta poslovanja:

Adresa za prijem službene pošte: MAINSKI PUT BB BUDVA

Adresa sjedišta: MAINSKI PUT BB BUDVA

Pretežna djelatnost: 7112 Inženjerske djelatnosti i tehničko savjetovanje

Obavljanje spoljno-trgovinskog poslovanja: DA

Oblik svojine:

Porijeklo kapitala:

Upisani kapital: 18.000,00Euro (Novčani 18.000,00Euro, nenovčani 0,00Euro)

OSNIVAČI:

IVAN ĐOŠOVIĆ 009389441 SRBIJA

Uloga: Osnivač

Udio: 51% Adresa: HEROJA ČAJKE 008, VRNJAČKA BANJA SRBIJA

DMITRII VIKTOROV 75 0796030 RUSKA FEDERACIJA

Uloga: Osnivač

Udio: 49% Adresa: VILA PINKI, TRG SUNCA B.B. BUDVA CRNA GORA

LICA U DRUŠTVU:

DMITRII VIKTOROV 75 0796030 RUSKA FEDERACIJA

Adresa: VILA PINKI, TRG SUNCA B.B. BUDVA CRNA GORA

Uloga: Ovlašćeni zastupnik

Ovlašćenja u prometu: ()

Ovlašćen da djeluje: POJEDINAČNO ()

IVAN ĐOŠOVIĆ 009389441 SRBIJA

Adresa: HEROJA ČAJKE 008, VRNJAČKA BANJA SRBIJA

Uloga: Izvršni direktor

Ovlašćenja u prometu: ()

Ovlašćen da djeluje: Nepoznata odgovornost ()

IVAN ĐOŠOVIĆ 009389441 SRBIJA

Adresa: HEROJA ČAJKE 008, VRNJAČKA BANJA SRBIJA

Uloga: Ovlašćeni zastupnik

Ovlašćenja u prometu: ()

Ovlašćen da djeluje: POJEDINAČNO ()

Izdato: 17.12.2018 godine u 14:53h



✱ NAČELNICA

Dušanka Vujić

MINISTARSTVO ODRŽIVOG RAZVOJA I TURIZMA
DIREKTORAT ZA INSPEKCIJSKI NADZOR
I LICENCIRANJE
Direkcija za licenciranje
Broj: UPI 107/7-3077/2
Podgorica, 04.07.2018. godine

Ministarstvo održivog razvoja i turizma, rješavajući po zahtjevu » ID STUDIO« D.O.O.Budva, za izdavanje licence projektanta i izvođača radova, na osnovu člana 135 st. 1 i 2 Zakona o planiranju prostora i izgradnji objekata ("Službeni list Crne Gore " br. 64/17) i člana 46 stav 1 Zakona o upravnom postupku ("Službeni list Crne Gore " br. 56/14, 20/15, 40/16 i 37/17), donosi

R J E Š E N J E

1. IZDAJE SE » ID STUDIO« D.O.O.Budva, LICENCA projektanta i izvođača radova.
2. Ova Licenca se izdaje na 5 (pet) godina.

O b r a z l o ž e n j e

Aktom, br.UPI 107/7-3077/1 od 05.06.2018.godine, » ID STUDIO« D.O.O.Budva, obratilo se ovom ministarstvu zahtjevom za izdavanje licence projektanta i izvođača radova.

Uz zahtjev imenovano privredno društvo, dostavilo je ovom ministarstvu sledeće dokaze:

Rješenje Ministarstva održivog razvoja i turizma, broj UPI 107/7-1039/2 od 23.05.2018.godine, kojim je Ireni Miljević Djošović, diplomiranom inženjeru arhitekture, uz Beograda- Republika Srbija, izdata licenca ovlašćenog inženjera za obavljanje djelatnosti izrade tehničke dokumentacije i građenje objekata; Ugovor o radu, zaključen između poslodavca « ID STUDIO » D.O.O.Bzdva, broj: 01-1/09 od 10.04.2009.godine i zaposlene: Irena Miljević Djošović, diplomirani inženjer arhitekture, uz Beograda- Republika Srbija, gdje je u čl. 2 i 3 Ugovora, imenovana ovim Ugovorom zasnovala radni odnos u navedeno privredno društvo na neodređeno vrijeme, počev od 10.04.2009.godine, na poslovima radnog mjesta: arhitekta; Izvod iz Centralnog Registra Privrednih subjekata Poreske uprave za imenovano privredno društvo, Registarski broj: 5-0399354/004 od 05.06.2018.godine, sa šifrom pretežne djelatnosti: 7112: Inženjerske djelatnosti i tehničko savjetovanje.

Ministarstvo održivog razvoja i turizma, razmotrilo je podnijeti zahtjev pa je odlučilo kao u dispozitivu ovog rješenja, a ovo sa sledećih razloga:

Naime, članom 122 stav 1 Zakona o planiranju prostora i izgradnji objekata (»Službeni list Crne Gore « br. 64/17), propisano je da privredno društvo koje izrađuje tehničku dokumentaciju (projektant), odnosno privredno društvo koje gradi objekat (izvođač radova), dužno je da za obavljanje djelatnosti izrade tehničke dokumentacije dijela tehničke dokumentacije, odnosno građenje ili izvođenje pojedinih radova ovlašćeni

inženjer može da bude fizičko lice koje obavlja poslove izrade tehničke dokumentacije odnosno građenje ili izvođenje pojedinih vrsta radova na građenju objekta, ima najmanje jednog zaposlenog ovlašćenog inženjera po vrsti projekta, koji izrađuje i to: arhitektonski, građevinski, elektrotehnički i mašinski projekat, odnosno vrsti radova koje izvodi na osnovu tih projekata. Stavom 2 istog člana Zakona, propisano je da obavljanje pojedinih poslova iz stava 1 ovog člana, projektant, odnosno izvođač radova može da obezbijedi na osnovu zaključenog ugovora sa drugim privrednim društvom koje ima zaposlenog ovlašćenog inženjera za određenu vrstu projekta, odnosno radova.

Članom 3 stav 1 tačka 3 Pravilnika o načinu i postupku izdavanja, mirovanja licence i načinu vođenja registara licenci („Službeni list Crne Gore“, br. 79/17), utvrđene su vrste licenci, a između ostalih i licenca projektanta i izvođača radova, koja se izdaje privrednom društvu za obavljanje djelatnosti izrade tehničke dokumentacije i građenje objekta.

Članom 5 stav 1 tač. 1-2. Pravilnika, utvrđeno je da se u postupku izdavanja licence projektanta, odnosno izvođača radova, provjerava: 1) da li podnosilac zahtjeva u radnom odnosu ima zaposlenog ovlašćenog inženjera i licencu ovlašćenog inženjera.

Članom 137 stav 2 Zakona, propisano je da se licenca za privredno društvo, izdaje se na pet godina.

Rješavajući po predmetnom zahtjevu, a na osnovu uvida u dostavljene dokaze, ovo ministarstvo nalazi, da su se u konkretnoj pravnoj stvari stekli uslovi za primjenu čl. 122 stav 1 i 135 stav 2 Zakona o planiranju prostora i izgradnji objekata, a u vezi čl. 3 stav 1 tač. 1 i čl. 4 Pravilnika o načinu i postupku izdavanja, mirovanja licence i načinu vođenja registara licenci.

Saglasno izloženom, riješeno je kao u dispozitivu ovog rješenja.

PRAVNA POUKA: Protiv ovog rješenja može se pokrenuti upravni spor tužbom kod Upravnog suda Crne Gore u roku od 20 dana od dana prijema istog.

OVLAŠĆENO SLUŽBENO LIČE
Nataša Pavićević





OSIGURANJA IMOVINE

Ugovarač osiguranja

Matični broj Adresa

Osiguraniik

Matični broj Adresa

1. Kratkoročno 2. Dugoročno 3. Višegodišnje na god. Počev od:

Ovo osiguranje zaključeno je na osnovu Zakona o obligacionim odnosima i

Opšti uslovi za osiguranje projektantske odgovornosti (US-odp/99-06-cg)

koji su ugovaraču osiguranja uručeni uz ovu polisu (osim z.o.o.) i čine sastavni dio ove polise, što potvrđuje svojim potpisom ugovarač osiguranja.

NAČIN OSIGURANJA:

Naknada po ovoj polisi je naplativa ukoliko je plaćena dospjela premija.

Rb	O S I G U R A V A S E :	Suma osiguranja (€)	Premija (€)
1	<p>Projektantska odgovornost</p> <p>Osiguranjem su pokriveni materijalni i finansijski gubici za naknadu štete) ispostavljeni osiguraniku za štete nastale usled greške u tehničko računskim i statičkim osnovama, te izračunavanjima, kalkulacijama, konstrukciji i tehničkoj izradi projektne dok., ukoliko greška za vrijeme pokrivenosti osig. ima za posledicu oštećenje ili uništenje osig. objekta, (tzv. fizička oštećenja) koji se izvodi odnosno izradjuje po projektu kojeg je izradio osiguranik. Pod ovim uslovima se pod objektima smatraju kako građevinski tako i mašinska, električna i dr. oprema. Isključeno je osig. pokrivenosti koje se odnosi na greške koje proizilaze iz tehničkog nadzora ili konsaltinga. Isključeno pokrivenosti za greške koje nemaju za posledicu fizičko oštećenje, već potrebu za izradom, nabavkom ili ugradnjom novog elementa ili dijela. Isključeno pokrivenosti tokom perioda generacije. Osig. se odnosi na predviđenu vrijednost projektnih radova u narednoj god. u iznosu od 40.000,00€ Prilog: Uпитnik koji predstavlja sastavni dio Ugovora o osiguranju.</p>	100.000,00	241,72
	Porez 9% 9 %		19,98
	Osiguraniik kod svake štete učestvuje sa 10% od priznate štete a min 0,3% od sume osiguranja na polisi 0 %		0,00

NAPOMENA:

Učešće u šteti 10%, a minimalno 300€. Godišnji agregat 100.000€.

BRUTO PREMIJA:

PREMIJA ZA NAPLATU:

241,72

Trajanje osiguranja od: do Broj osiguranih objekata:

Matični broj zastupnika , Osiguravač zadržava pravo ispravke računске ili neke druge greške učinjene od strane zastupnika.

LAVROV U , dana 20 god.

OSIGURAVAČ

UGOVARAČ OSIGURANJA





ID Studio d.o.o.
ul. Žrtava fašizma b.b.
Budva, Crna Gora
tel: +382 33 465 285
fax : +382 33 465 476
eMail: idstudio@t-com.me
www.idstudiogroup.com

Na osnovu Zakona o planiranju prostora i izgradnji objekata ("Službeni list Crne Gore" br. 64/17 od 06.10.2017.), Zakon o izmjenama i dopunama Zakona o planiranju prostora i izgradnji objekata (Službeni list Crne Gore br. 44/18 od 06.07.2018.) i Statuta preduzeća, donosim sljedeće:

RJEŠENJE

o imenovanju glavnog inženjera za izradu tehničke dokumentacije

Za izradu tehničke dokumentacije **idejnog rešenja hotelskog kupališta na KP 803, KO Petrovac, lokacija 25 F u Atlasu crnogorskih plaža i kupališta**, investitora **HOTELSKE GRUPE „BUDVANSKA RIVIJERA“ A.D. Budva**, imenuje se:

arh. Irena Miljević Đošović dip.ing.

Imenovani glavni inženjer ispunjava uslove u pogledu stručne spreme i radnog iskustva propisane članom 123 Zakona o planiranju prostora i izgradnji objekata ("Službeni list Crne Gore" br. 64/17 od 06.10.2017.), Zakon o izmjenama i dopunama Zakona o planiranju prostora i izgradnji objekata (Službeni list Crne Gore br. 44/18 od 06.07.2018.).

Budva,
maj 2019. godine



ID Studio d.o.o. ,Budva

Izvršni direktor:
arh. Ivan Đošović dipl.ing.

MINISTARSTVO ODRŽIVOG RAZVOJA I TURIZMA
DIREKTORAT ZA INSPEKCIJSKI NADZOR
I LICENCIRANJE
Direkcija za licenciranje
Broj: UPI 107/7-1039/2
Podgorica, 23.05.2018. godine

Ministarstvo održivog razvoja i turizma, rješavajući po zahtjevu IRENE MILJEVIĆ DJOŠOVIĆ, diplomiranom inženjeru arhitekture iz Beograda, Republika Srbija, za izdavanje licence za ovlašćenog inženjera, na osnovu člana 135 st. 1 i 2 Zakona o planiranju prostora i izgradnji objekata ("Službeni list Crne Gore" br. 64/17) i člana 46 stav 1 Zakona o upravnom postupku ("Službeni list Crne Gore" br. 56/14, 20/15, 40/16 i 37/17), donosi

R J E Š E N J E

1. IZDAJE SE IRENI MILJEVIĆ DJOŠOVIĆ, diplomiranom inženjeru arhitekture iz Beograda, Republika Srbija, LICENCA ovlašćenog inženjera za obavljanje djelatnosti izrade tehničke dokumentacije i građenje objekta.
2. Ova Licenca se izdaje na neodređeno vrijeme.

O b r a z l o ž e n j e

Aktom, br.UPI 107/7-1039/1 od 06.03.2018.godine, IRENA MILJEVIĆ DJOŠOVIĆ, diplomirani inženjer arhitekture iz Beograda, Republika Srbija, obratila se ovom ministarstvu zahtjevom za izdavanje licence ovlašćenog inženjera za obavljanje djelatnosti izrade tehničke dokumentacije i građenje objekta.

Uz zahtjev imenovani je ovom ministarstvu dostavio sledeće dokaze:

- Ovjereni Diploma o stečenom visokom obrazovanju, na Arhitektonskom fakultetu u Beogradu, Republika Srbija, diplomirani inženjer arhitekture, br.8247 od 02.10.2003.godine;
- Ovjereni fotokopija dozvole za privremeni boravak i rad u Crnoj gori;
- Ovjereni fotokopija radne knjižice;
- Rješenje Ministarstva uređenja prostora i zaštite životne sredine, br.03-5522/1 od 04.08.2009.godine, kojim se IRENI MILJEVIĆ diplomiranom inženjeru arhitekture iz Beograda, Republika Srbija, ovjerava licenca za odgovornog projektanta arhitektonskih projekata, uređenja slobodnih prostora i unutrašnjih instalacija vodovoda i kanalizacije, br.300 D893 06 OD 19.10.2006.godine, izdata od strane Inženjerske komore Crne Gore;
- Rješenje Inženjerske komore Crne Gore, br.01-1256/2 od 11.10.2016.godine, kojim se IRENI MILJEVIĆ diplomiranom inženjeru arhitekture iz Beograda, Republika Srbija, ovjerava licenca odgovornog projektanta, br. 300 D893 06, izdata od strane Inženjerske komore Srbije, za izradu projekata uređenja slobodnih prostora i unutrašnjih instalacija vodovoda i kanalizacije;

- Uvjerenje Ministarstva pravde, od 18.05.2018.godine, kojim se potvrđuje da u kaznenoj evidenciji ne postoje podaci o osuđivanosti za imenovanu;

Ministarstvo održivog razvoja i turizma, razmotrilo je podnijeti zahtjev pa je odlučilo kao u dispozitivu ovog rješenja, a ovo sa sledećih razloga:

Naime, članom 123 stav 1 Zakona o planiranju prostora i izgradnji objekata («Službeni list Crne Gore » br. 64/17), propisano je da ovlašćeni inženjer može da bude fizičko lice koje obavlja poslove izrade tehničke dokumentacije odnosno građenje objekta, odgovarajuće struke, sa visokim obrazovanjem, odnosno najmanje kvalifikacijom VII1 podnivoa okvira kvalifikacije i najmanje tri godine radnog iskustva na stručnim poslovima izrade tehničke dokumentacije i građenja objekta.

Članom 3 stav 1 tačka 1 Pravilnika o načinu i postupku izdavanja, mirovanja licence i načinu vođenja registara licenci („lužbeni list Crne Gore „ br. 79/17), utvrđene su vrste licenci, a između ostalih i licenca ovlašćenog inženjera koja se izdaje fizičkom, licu za obavljanje djelatnosti izrade tehničke dokumentacije i građenje objekta.

Članom 4 stav 1 tač. 1-4. Pravilnika, utvrđeno je da se u postupku izdavanja licence ovlašćenog inženjera, provjerava: 1) identitet podnosioca zahtjeva; 2) da li podnosilac zahtjeva posjeduje visoko obrazovanje, odnosno najmanje kvalifikacije VII1 podnivoa okvira kvalifikacija, odnosno da li je izvršeno priznavanje inostrane obrazovne isprave najmanje kvalifikacije VII1 podnivoa okvira kvalifikacija; 3) da li podnosilac zahtjeva ima najmanje tri godine radnog iskustva na stručnim poslovima izrade tehničke dokumentacije i građenju objekta sa visokim obrazovanjem, odnosno najmanje kvalifikacije VII1 podnivoa okvira kvalifikacije i 4) da li je podnosilac zahtjeva osuđivan za krivično djelo za koje se gonjenje preduzima po službenoj dužnosti.

Stavom 3 istog člana Pravilnika, utvrđeno je da se radno iskustvo u smislu stava 1 tačka 3 ovog člana, smatra radno iskustvo u svojstvu saradnika na izradi tehničke dokumentacije na građenju objekta, odnosno izvođenja pojedinih radova na građenju objekta. Stavom 4 istog člana Pravilnika, utvrđeno je da se izuzetno od stava 3 ovog člana, fizičkom licu koje posjeduje licencu za izradu tehničke dokumentacije i građenje objekata, izdatu po propisima koji su važili do donošenja ovog propisa, radno iskustvo može dokazati na osnovu uvida u dokumentaciju koja je bila osnov za njeno izdavanje. Članom 137 stav 1 Zakona, propisano je da se licenca za fizičko lice izdaje na neodređeno vrijeme.

Rešavajući po predmetnom zahtjevu, a na osnovu uvida u dostavljene dokaze, ovo ministarstvo nalazi, da su se u konkretnoj pravnoj stvari stekli uslovi za primjenu čl. 123 stav 1 i 135 stav 2 Zakona o planiranju prostora i izgradnji objekata, a u vezi čl 3 stav 1 tač. 1 i čl. 4 Pravilnika o načinu i postupku izdavanja, mirovanja licence i načinu vođenja registara licenci.

Saglasno izloženom, riješeno je kao u dispozitivu ovog rješenja.

PRAVNA POUKA: Protiv ovog rješenja može se pokrenuti upravni spor tužbom kod Upravnog suda Crne u roku od 20 dana od dana prijema istog.

OVLAŠĆENO SLUŽBENO LICE

Nataša Pavicević



OPŠTA DOKUMENTACIJA

**URBANISTIČKO-TEHNIČKI
USLOVI**

Na osnovu Pravilnika o bližim uslovima u pogledu uređenosti i opremljenosti, vrstama i uslovima korišćenja kupališta na moru (broj Ministarstva održivog razvoja i turizma 101-908/7 od 12.04.2019. godine) i Atlasu crnogorskih plaža i kupališta za period od 2019. do 2023. godine broj: 0203-1627/7-2 od 16. 04. 2019. godine, kao prilog i sastavni dio Ugovora o korišćenju morskog dobra (broj: 0206-941/3 od 04.04.2019. godine), Javno preduzeće utvrđuje:

USLOVE ZA ORGANIZACIJU HOTELSKOG KUPALIŠTA

1. NAZIV KORISNIKA: HOTELSKA GRUPA "BUDVANSKA RIVIJERA" A.D. BUDVA

2. KUPALIŠTE: BUDVA – PETROVAC - lokacija br: 25F u Atlasu crnogorskih plaža i kupališta

dužina kupališta	površina plažnog prostora	1/2 kupališta oslobođena od p.mobilijara
50m	980m ²	ne treba

3. ORGANIZACIJA KUPALIŠTA

Prema skici iz Atlasu crnogorskih plaža i kupališta, rasporediti plažni mobilijar (jedan suncobran i dvije ležaljke na najmanje 10m²) koji može biti samo u pastelnim bojama (bijela, bež, i dr.) bez reklamnih natpisa i to:

suncobrani	max 58	ležaljke	max 116
------------	--------	----------	---------

Osloboditi od plažnog mobilijara:

- zonu uz more u širini od najmanje 3m, radi slobodnog kretanja, ulaza i izlaza kupača,
- pristup do mora, u širini od najmanje 1m, na svakih 20m

Na ulazu u kupalište istaći :

- tablu sa informacijama o kupalištu koja sadrži: naziv i vrstu kupališta, ime korisnika/zakupca, dužinu zahvata, plan organizacije kupališta sa skicom, radno vrijeme kupališta, tačan/dozvoljen broj plažnog mobilijara po vrstama, cjenovnik plažnog mobilijara (sa naznakom vremena do kada se plažni mobilijar naplaćuje), zonu uz more za slobodan prolaz kupača, kao i usluge koje se pružaju na plaži, brojeve telefona i nazive nadležnih inspeksijskih službi i link sa informacijama o kvalitetu morske vode, na crnogorskom i engleskom jeziku.
- tablu sa informacijama o plažnom redu koja sadrži pravila ponašanja na kupalištu i način i uslove korišćenja opreme na kupalištu, na crnogorskom i engleskom jeziku.

4. SANITARNO - HIGIJENSKI USLOVI I OPREMA NA KUPALIŠTU:

Kupalište treba da bude opremljeno neophodnim uređajima i opremom, i to:

- jednim sanitarnim čvorom na svakih 1000m² površine kupališta (koji može biti izrađen od čvrstog materijala ili može da bude montažni kontejnerskog tipa i priključen na javni kanalizacioni sistem ili mobilni ukoliko ne postoji mogućnost priključka);
- mobilnim korpama za otpatke, koje su postavljene na svakih 10m i korpama za selektivno odlaganje otpada ukoliko za to postoji mogućnost, izrađene od adekvatnog materijala pogodnog za održavanje;
- dva tuša na svakih 50m kupališta;
- dvije kabine za presvlačenje na svakih 50m, izrađene od montažno/demontažnih materijala pogodnih za održavanje i bez reklamnih natpisa;
- protivpožarni aparat.

tuševi	kabine za presvlačenje	sanitarni objekat	korpe za otpatke	protivpožarni aparat
2	2	1	5	1

5. USLOVI BEZBIJEDNOSTI KUPALIŠTA

Spasilačka služba treba da ima najmanje jednog spasioca koji ispunjava uslove utvrđene zakonom kojim se uređuje Crveni krst, na svakih 50m dužine obale u julu i avgustu, odnosno na svakih 100m dužine obale u ostalim mjesecima, o čemu je potrebno posjedovati važeći dokument Crvenog krsta.

<u>MJESEC</u>	<u>BROJ SPASILACA</u>	<u>OPREMA I USLOVI</u>
maj, jun septembar i oktobar	1	Lična oprema spasioca na vodi: uniforma (majica i šorts sa oznakom spasilačke službe na crnogorskom i engleskom jeziku), pištaljka, mobilni telefon, bova za spašavanje, dvogled i laka ronilačka oprema.
jul i avgust		

	<u>KOM</u>	<u>OPREMA I USLOVI</u>
SPASILAČKA KULA sa informativnom tablom o bezbjednosti kupaća i kompletom signalizacionih zastavica	ne treba	Spasilačka kula se postavlja na svakih 100m dužine obale, sa istanitim natpisom "spasilac" na crnogorskom i engleskom jeziku, dok se spasilački punkt postavlja na svakih 50m, između dvije kule za spasioce u neposrednoj blizini vode. Oprema na kuli i punktu obuhvata: dvogled, bova za spašavanje, signalizacione zastavice, mobilni telefon i oprema za prvu pomoć. Tabla sa informacijama o bezbjednosti kupaća koja sadrži informacije o radnom vremenu spasioca, objašnjenjem značenja boja zastavica i drugim informacijama koje su bitne za bezbjednost kupaća, na crnogorskom i engleskom jeziku. Tabla se postavlja na spasilačkoj kuli i/ili punktu.
SPASILAČKI PUNKT sa informativnom tablom o bezbjednosti kupaća i kompletom signalizacionih zastavica	1	Signalizacione zastavice (u tri boje) se postavljaju na spasilačkoj kuli i/ili punktu. Označavaju bezbjednosne uslove za kupanje i moraju stalno biti vidno istaknute (zelena - bezbjedno i bezopasno kupanje, žuta - kupanje je ograničeno i može biti opasno, crvena - kupanje je zabranjeno ili spasioc nije na dužnosti). Sastavni dio spasilačke opreme obuhvata i 1 (jedan) čamac za spašavanje na svakih 200m dužine obale.

Ograđivanje kupališta sa mora: Vodeni prostor kupališta, na udaljenosti od 100m od obale ograđuje se bovama koje su međusobno povezane jedna crvena i jedna bijela bova valjkastog oblika, svaka dužine 80cm, prečnika 15cm i obima 50cm, koje su ankerisane (usidrene) tegovima većim od 50kg.

6. POSEBNI USLOVI ZA HOTELSKO KUPALIŠTE:

- uređeni prilazi kupalištu i moru za lica sa invaliditetom, gdje to dozvoljava konfiguracija terena
- uređen prostor za boravak djece
- prostor za njegu djece uzrasta od 0 do 12 mjeseci
- prostor za odlaganje ličnih stvari
- najmanje jedan toalet prilagođen licima sa posebnim potrebama
- organizovana animacija za djecu

7. ZAŠTIĆENI OBJEKAT PRIRODE

Rješenjem o zaštiti objekata prirode iz 1968. godine Petrovačka plaža je stavljena pod zaštitu kao **rezervat prirodnog predjela**, te je radnje, aktivnosti i djelatnosti potrebno odvijati u skladu sa odredbama člana 40 Zakona o zaštiti prirode („Sl. list CG“, br: 54/16, 018/19).

8. Sastavni dio ovih uslova su skice ograđivanja kupališta sa morske strane, informativne table, table plažnog reda i table sa informacijama za bezbjednost kupaća.

Obradivač:
Milica Mašanović, sam.saradnik za organizaciju kupališta

Aleksandra Ivanović
Rukovodilac službe za održivi razvoj



SKICE ZA OPREMANJE KUPALIŠTA

OGRAĐIVANJE KUPALIŠTA SA MORSKE STRANE

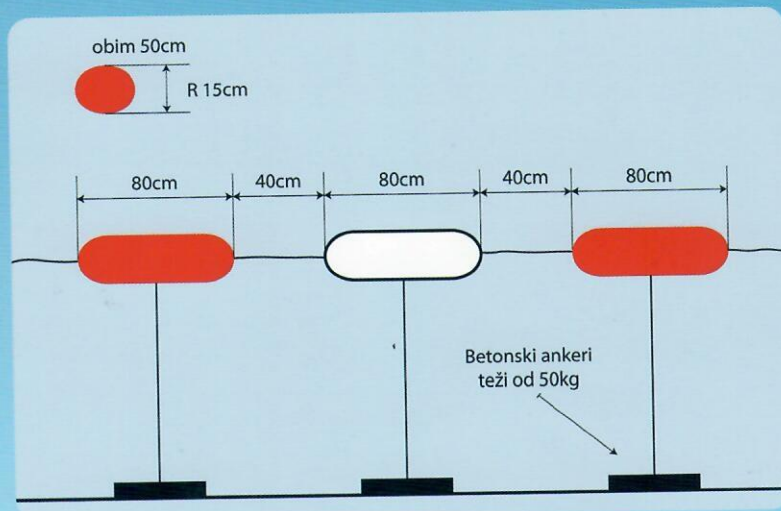

skica br.1

OBAVEZNI SADRŽAJ INFORMATIVNE TABLE HOTELSKO UREĐENO KUPALIŠTE

Primjer:

100cm

Naziv plaže



JAVNO PREDUZEĆE ZA UPRAVLJANJE
MORSKIM DOBROM CRNE GORE

HOTELSKO UREĐENO KUPALIŠTE : __ m
ORGANISED HOTEL BEACH : __ m

KORISNIK / BEACH MANAGER: _____

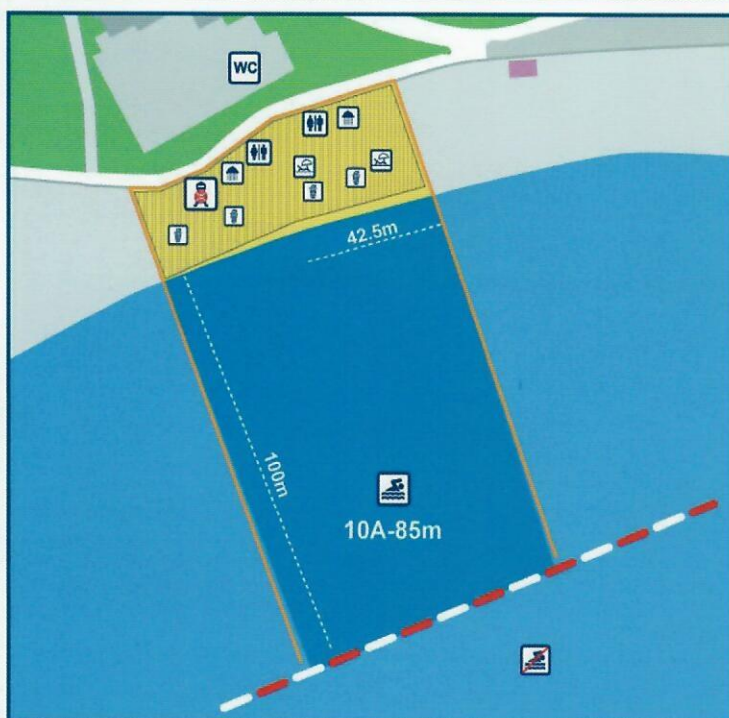

- PLAŽA
BEACH
- PROSTOR ZA SUNCOBRANE I LEŽALJKE
SUNBEDS AND SUN-UMBRELLAS AREA
- GRANICA KUPALIŠTA
BEACH UNIT BORDER
- INFORMATIVNA TABLA
INFORMATION BOARD
- TUŠ
SHOWER
- SUNCOBRANI, LEŽALJKE
SUN-UMBRELLAS RENTAL AREA
- KABINE ZA PRESVLAČENJE
CHANGING CABIN
- KANTA ZA OTPATKE
LITTER BIN
- WC
TOILET
- KULA ZA SPASIOCE
LIFEGUARD TOWER
- KUPALIŠNI PROSTOR
SWIMMING AREA
- ZABRANJENO KUPANJE
SWIMMING IS NOT ALLOWED

100cm



J.P. MORSKO DOBRO 033 452 709
POLICIJA - POLICE 122
HITNA POMOĆ - AMBULANCE 124
VATROGASCI - FIRE DEPT. 123

TURISTIČKI TELEFON 1300
TOURIST PHONE
INSPEKCIJA LUČKE KAPETANIJE *** ** *
MARITIME SAFETY INSPECTION
UPRAVA ZA INSPEKCIJSKE POSLOVE 020 234 421
ADMINISTRATION FOR INSPECTION

skica br. 2

Lučka kapetanija Bar +382 30 312 733
Lučka kapetanija Kotor +382 32 304 312

OBAVEZNI SADRŽAJ INFORMATIVNE TABLE PLAŽNOG REDA

70 cm

PLAŽNI RED BEACH CODE OF CONDUCT



ZABRANJENO BACANJE OTPADAKA PO PLAŽI
LITTERING IS FORBIDDEN



ZABRANJENO KAMPOVANJE NA PLAŽI
CAMPING ON THE BEACH IS NOT ALLOWED



ZABRANJENO PALJENJE VATRE NA PLAŽI
OPEN FIRE ON THE BEACH IS NOT ALLOWED



ZABRANJENO UVOĐENJE KUĆNIH LJUBIMACA
PETS ON THE BEACH ARE NOT ALLOWED



ZABRANJENO KORIŠĆENJE ŠAMPONA
SHAMPOO USE IS NOT ALLOWED IN THE
BEACH SHOWERS



ZABRANJENO ULAŽENJE VOZILIMA NA PLAŽU
VEHICLE DRIVING ON THE BEACH IS FORBIDDEN



ZABRANJENO NAPLAĆIVANJE ULAZA
CHARGING OF ENTRANCE FEES IS NOT ALLOWED



ZABRANJENO KRETANJE PLOVILA U VODENOM PROSTORU
OGRAĐENOG KUPALIŠTA
USE OF MOTOR WATER-CRAFTS AND JET SKIS IN BORDERED
SWIMMING AREA IS FORBIDDEN

130 cm

OBAVEZNI SADRŽAJ TABLE SA INFORMACIJAMA O BEZBJEDNOSTI

100cm



Naziv plaže



SPASILAČKA SLUŽBA LIFEGUARD SERVICE

Radno vrijeme spasilačke službe:

Lifeguard service working hours:

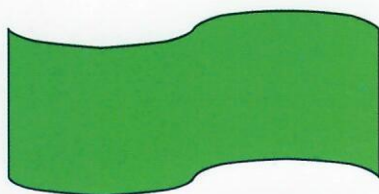

Bezopasno i bezbjedno
kupanje
Swimming is safe

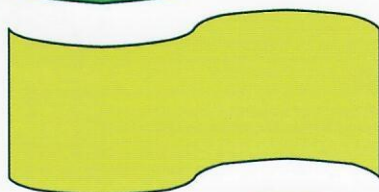

Kupanje je ograničeno i može
biti opasno
Swimming is limited and may
be dangerous

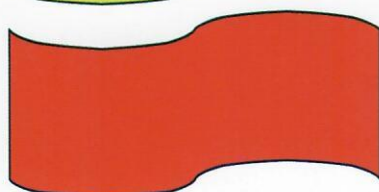

Zabranjeno kupanje
Swimming is not allowed

150cm



Crna Gora
Vlada Crne Gore
AGENCIJA ZA ZAŠTITU PRIRODE I ŽIVOTNE SREDINE
Broj :02-D- 937/2
Podgorica, 04.04.2019.godine

UPUTSTVO

Uputstvo za podnošenje zahtjeva za izdavanje dozvole za obavljanje radnji, aktivnosti i djelatnosti u zaštićenim područjima u vidu postavljanja privremenih objekata koji su predviđeni Programom privremenih objekata u zoni morskog dobra za period 2019-2023. godine, a koji se nalaze u zaštićenom području.

Zahtjev za dobijanje dozvole za obavljanje radnji, aktivnosti i djelatnosti u zaštićenim područjima (zona morskog dobra) treba da sadrži sljedeće podatke, ukoliko nijesu sadržani u Idejnom rješenju, koje se prilaže uz zahtjev:

❖ za postavljanje privremenih objekata: plažni bar ili otvoreni šank, privremeni ugostiteljski objekat, ugostiteljska terasa, vikend kućica, vidikovac, plažni tuševi, pokretni toaleti

- Lokacija: mikrolokacija – grafički prikaz na geodetskoj podlozi;
- Opis objekta i radova koji su potrebni za građenje ili postavljanje uključujući zonu gradilišta, hidro, elektro i druge instalacije (neophodno je da se priloži grafički prikaz, na geodetskoj podlozi, i opis priključka vodovodnih, kanizacionih i elektro vodova do postojećih priključaka;
- Uticaj i mogućnost oštećenja zaštićenog područja od radova, aktivnosti i objekata za koje se izdaje dozvola;
Oštećenje može biti:
 1. Fizičko ili mehaničko (pripremi radovi za uređenje terena kojima se skida ili uklanja prirodna vegetacija, npr. betoniranje i sl.;
 2. Zagađenje otpadnim vodama koje se moraju evakuisati iz zaštićenog područja.

Svaka trajna promjena u prostoru u smislu upotrebe betona nije dozvoljena!

❖ Za postavljanje privremenih objekata tipa: rashladna i izložbena vitrina za prodaju hrane i pića, konzervator za sladoled, ugostiteljski aparat, brod (splav) privezan za obalu i posebna vozila za pružanje jednostavnih ugostiteljskih usluga, spasilačka osmatračnica i spasilački punkt, kabine za presvlačenje, sef na kupalištu, plažni mobilijar, nije potrebno podnositi zahtjev za dobijanje dozvole za obavljanje radnji, aktivnosti i djelatnosti u zaštićenim područjima iz razloga što predmetne aktivnosti ukoliko se sporovode shodno uputstvima iz urbanističko tehničkih uslova neće dovesti do oštećenja zaštićenog prirodnog dobra.

AGENCIJA ZA ZAŠTITU PRIRODE I ŽIVOTNE SREDINE

IV Prilutarske 15 • 81000 Podgorica • Crna Gora • Tel: +382 20 46 5100

Šifra: 183 20 210 160 • www.agencija.gov.me

- ❖ Za postavljanje privremenih objekata tipa Auto kamp neophodno je sprovesti postupak procjene uticaja na životnu sredinu u skladu sa zakonom.

Obrađivač:

Jelena Leković, samostalna savjetnica I

Jelena Leković

Pomoćnik direktora

Ilija Radović, dipl.inž.tehnol.

Ilija Radović

DIREKTOR
Nikola Medenica



AGENCIJA ZA ZAŠTITU PRIRODE I ŽIVOTNE SREDINE

IV Prilježak 10 • 81000 Podgorica • Crna Gora • Tel: +382 20 440 500

Šifra: 1017-20-010-3401 • www.zastita-prirode.gov.me • e-mail: info@zastita-prirode.gov.me

URBANISTIČKO - TEHNIČKI USLOVI

1.	CRNA GORA JAVNO PREDUZEĆE ZA UPRAVLJANJE MORSKIM DOBROM CRNE GORE Broj:0206-941/4-1 Budva, 18.04.2018..godine	 JAVNO PREDUZEĆE ZA UPRAVLJANJE MORSKIM DOBROM CRNE GORE
2.	JAVNO PREDUZEĆE ZA UPRAVLJANJE MORSKIM DOBROM CRNE GORE - BUDVA na osnovu člana 1 Uredbe o izmjeni uredbe o povjeravanju poslova iz nadležnosti Ministarstva održivog razvoja i turizma Javnom preduzeću za upravljanje morskim dobrom i Javnom preduzeću nacionalni parkovi Crne Gore (Službeni list CG, br. 87/18 od 31.12.2018.g.), Programa privremenih objekata u zoni morskog dobra za period 2019-2023 br: 206/187 od 25.12.2018.god., Atlasa Crnogorskih plaža i kupališta za period od 2019-2023.g., a u vezi sa članom 116, 117 i 74 Zakona o planiranju prostora i izgradnji objekata (Službeni list CG, br. 064/17), Pravilnikom o bližim uslovima za postavljanje odnosno građenje privremenih objekata, uređaja i opreme (Službeni list CG, br. 043/18) i člana 7. Zakona o morskome dobru (Službeni list RCG, br. 14/92), izdaje:	
3.	URBANISTIČKO-TEHNIČKE USLOVE za izradu tehničke dokumentacije	
	za postavljanje privremenog montažnog objekata – plažnog bara -lokacija na kupalištu označenom br. 25F u opštini Budva predviđena - Programom privremenih objekata u zoni morskog dobra u opštini Budva za period 2019. - 2023. god.	
4.	PODNOŠILAC ZAHTJEVA-KORISNIK:	HOTELSKA GRUPA „BUDVANSKA RIVIJERA“ A.D. iz Budve
5.	PLANIRANO STANJE	
5.1	Namjena parcele odnosno lokacije i površine	
	<p>-U sklopu uređenog kupališta 25F moguće je formirati otvoreni šank, odnosno plažni bar . Otvoreni šank, odnosno plažni bar moguće je postaviti maksimalne bruto površine od 10 m2.</p> <p>-Otvoreni šank, odnosno plažni bar izrađuje se od montažnih elemenata, a svojim izgledom je uklopljen u ambijent lokacije.</p> <p>-Pri određivanju lokacije otvorenog šanka ili plažnog bara treba voditi računa o očuvanju vizura na more okolnih stalnih objekata, ugostiteljskih i rezidencijalnih. U slučaju da privremeni objekat nije moguće postaviti bez ugrožavanja pogleda na more stalnog objekta u zaleđu, neophodno je dobiti pisanu saglasnost vlasnika stalnog objekta.</p>	

-Površina na kojoj se postavlja otvoreni šank, odnosno plažni bar ne može se fizički mijenjati odnosno betonirati, odnosno postavlja se isključivo na postojeću odnosno daščanu podlogu, maksimalne visine 10 cm u odnosu na kotu terena.

-Način postavljanja ove vrste privremenih objekata je montiranje na licu mjesta od već napravljenih elemenata konstrukcije, elemenata krova, demontažnih elemenata vertikalnih pregrada (staklo, leksan, lim, tegola i drugo), demontažne podne platforme. Na isti način se vrši i demontaža.

Primjer plažnog bara



5.2 Pravila parcelacije

Otvoreni šank, odnosno plažni bar predviđa se na kp 803 KO Petrovac, opština Budva

6. PREPORUKE ZA SMANJENJE UTICAJA I ZAŠTITU OD ZEMLJOTRESA, KAO I DRUGE USLOVE ZA ZAŠTITU OD ELEMENTARNIH NEPOGODA I TEHNIČKO-TEHNOLOŠKIH I DRUGIH NESREĆA

Tehničkom dokumentacijom predvidjeti mjere zaštite od požara shodno propisima za ovu vrstu objekata. U cilju zaštite od elementarnih nepogoda postupiti u skladu sa Zakonom o zaštiti i spašavanju (»Službeni list CG«, br.13/07, 05/08, 86/09 i 32/11 i 54/16) i Pravilnikom o mjerama zaštite od elementarnih nepogoda (»Službeni list RCG«, br.8/93) i Zakonu o zapaljivim tečnostima i gasovima (»Službeni list CG«, br.26/10 i 48/15).



Shodno članu 9 Zakona o zaštiti i zdravlju na radu („Službeni list CG“, br.34/14), pri izradi tehničke dokumentacije projektant koji u skladu sa propisima o uređenju prostora i izgradnji objekata izrađuje tehničku dokumentaciju za izgradnju, rekonstrukciju ili adaptaciju objekta, namijenjene za radne i pomoćne prostorije i objekte gdje se tehnološki proces obavlja na otvorenom prostoru, dužan je da predvidjeti propisane mjere zaštite na radu u skladu sa tehnološkim projektnim zadatkom. Pri izgradnji, rekonstrukciji ili rušenju objekta potrebno je izraditi Elaborat o uređenju gradilišta u skladu sa aktom nadležnog ministarstva shodno članu 10 Zakona o zaštiti i zdravlju na radu .

7. USLOVI I MJERE ZAŠTITE ŽIVOTNE SREDINE

Privremeni objekti se ne smiju postavljati na zelenim površinama. Poželjno ih je

	<p>postavljati na neuređenim površinama koje bi na taj način bile oplemenjene. Privremeni objekti se ne smiju postavljati ako na bilo koji način ugrožavaju životnu sredinu (prekomjerna buka, štetna isparenja, opasni otpad i sl.).</p> <p>Tehničkom dokumentacijom predvidjeti uslove i mjere za zaštitu životne sredine u skladu sa odredbama Zakona o procjeni uticaja na životnu sredinu („Službeni list CG“, br.80/05, 40/10, 73/10, 40/11, 27/13 i 52/16) i Zakonom za zaštitu prirode („Službeni list CG“, br.54/16) na osnovu urađene procjene uticaja na životnu sredinu. U slučajevima kada je potrebno izvršiti procjenu uticaja na životnu sredinu, uz zahtjev za izdavanje građevinske dozvole na glavni projekat investitor treba da dostavi Odluku o potrebi procjene uticaja na životnu sredinu, shodno članu 13 Zakona o procjeni uticaja na životnu sredinu.</p>
8.	<p>USLOVI I MJERE ZAŠTITE NEPOKRETNIH KULTURNIH DOBARA I NJIHOVE ZAŠTIĆENE OKOLINE</p> <p>Imajući u vidu da za predmetna zaštićena prirodna dobra u zoni morskog dobra nije izvršena revizija statusa, niti je izrađen Plan upravljanja u skladu sa smjernicama iz PPPNMD, planiranje objekata privremenog karaktera i organizacija kupališta u zaštićenim područjima prirode kao i njihovo korišćenje vrši se u skladu sa opštim uslovima za zaštitu zaštićenih prirodnih dobara koji su dati u članu 39 Zakona o zaštiti prirode, i to: " Zaštićena područja mogu se koristiti u skladu sa studijom zaštite odnosno prostornim planom posebne namjene, planom upravljanja zaštićenog područja i na osnovu dozvola u skladu sa ovim zakonom..</p> <p>Zabranjeno je korišćenje zaštićenih prirodnih dobara na način koji prouzrokuje: oštećenje zemljišta i gubitak njegove prirodne plodnosti; oštećenje površinskih ili podzemnih geoloških, hidrogeoloških i geomorfoloških vrijednosti; oštećenje morskih zaštićenih područja; osiromašenje prirodnog fonda divljih vrsta biljaka, životinja i gljiva; smanjenje biološke i predione raznovrsnosti; zagađivanje ili ugrožavanje podzemnih i površinskih voda." Na samom zaštićenom prirodnom dobru se ne mogu postavljati objekti trajnog karaktera, izvoditi radovi betoniranja, eksploatacije pijeska, uklanjanja vegetacije, izmjene obalne linije i strukturnog remodeliranja pješčane plaže. Izuzetak predstavljaju intervencije izgradnje rampi za pristup lica sa invaliditetom na planom definisanim lokacijama.</p> <p>Procjene uticaja na baštinu, koja uključuje studiju vizuelnog uticaja Definisane jasne i konzistentne protokola i kriterijuma za realizaciju i postavljanje, gradnju ili uređenja takvih sadržaja tako da budu funkcionalno kompatibilna sa lokacijom i da ne remete attribute izuzetne univerzalne vrijednosti.</p> <ul style="list-style-type: none"> • u posebno zaštićenim prirodnim i spomeničkim kulturnoistorijskim područjima kao i u okviru zaštićene okoline kulturnih dobara, ne predviđati one djelatnosti i objekte koji mogu narušiti posebnost takvih područja/kulturnih dobara; • novi privremeni objekti se ne smiju postavljati u zaštićenim prirodnim i kulturno istorijskim područjima i u okviru zaštićene okoline kulturnih dobara, bez prethodne saglasnosti Uprave za zaštitu kulturnih dobara;
9.	<p>USLOVI ZA LICA SMANJENE POKRETLJIVOSTI I LICA SA INVALIDITETOM</p> <p>Tehničkom dokumentacijom obezbjediti prilaz i upotrebu objekata/objekata licima smanjene pokretljivosti u skladu sa članom 71 Zakona o planiranju prostora i izgradnji objekata i Pravilnikom o bližim uslovima i načinu prilagođavanja objekata za pristup i kretanje lica smanjene pokretljivosti i lica sa invaliditetom („Sl. list CG“ broj 48/13 i 44/15).</p>
10.	<p>USLOVI ZA OBJEKTE KOJI MOGU UTICATI NA PROMJENE U VODNOM REŽIMU</p>

	<ul style="list-style-type: none"> • kod utvrđivanja urbanističkih uslova za privremene objekte posebno treba voditi računa o sanitarnom aspektu istih, o uslovima koje propisuju nadležna javna komunalna preduzeća (vodovod, kanalizacija, telekom i elektrodistribucija), kao i uslovima koji proizilaze iz Zakona o bezbjednosti hrane; • uz predviđeni ugostiteljski objekat, uz uređeno kupalište i u njegovom zaleđu, gdje za to postoje infrastrukturni priključci može se odobriti postavljanje montažno demontažnih sanitarnih objekata u površinama srazmjerno veličini ugostiteljskog objekta, odnosno kupališta i zakonskim propisima bez potrebe predviđanja istih u grafičkom dijelu plana objekata privremenog karaktera. Na kupalištima i u njihovom zaleđu sanitarni objekti mogu biti i kontejnerskog tipa; • neophodno je predvidjeti uklanjanje svih montažnih toaleta nakon završetka sezone;
11.	USLOVI ZA PRIKLJUČENJE NA INFRASTRUKTURU
11.1	Uslovi priključenja na elektroenergetsku infrastrukturu
	<p>Prilikom izrade tehničke dokumentacije potrebno je poštovati sljedeće preporuke EPCG:</p> <ul style="list-style-type: none"> •Tehnička preporuka za priključke potrošača na niskonaponsku mrežu TP-2 (II dopunjeno izdanje) •Tehnička preporuka – Tipizacija mjernih mjesta •Uputstvo i tehnički uslovi za izbor i ugradnju ograničavača strujnog opterećenja •Tehnička preporuka TP-1b - Distributivna transformatorska stanica DTS – EPCG 10/0.4 Kv
11.2	Ostali infrastrukturni uslovi
	Tehničke uslove priključenja na infrastrukturu investitor pribavlja od organa za tehničke uslove, za svaki privremeni objekat pojedinačno;
12.	<p>POTREBA IZRADE GEODETSKIH, GEOLOŠKIH (GEOTEHNIČKIH, INŽENJERSKO-GEOLOŠKIH, HIDROGEOLOŠKIH, GEOMEHANIČKIH I SEIZMIČKIH) PODLOGA, KAO I VRŠENJA GEOTEHNIČKIH ISTRAŽNIH RADOVA I DRUGIH ISPITIVANJA</p> <p>Prilikom izrade tehničke dokumentacije poštovati Pravilnik o načinu izrade, razmjeri i bližoj sadržini tehničke dokumentacije (Sl. list CG, br.23/14, 32/15 i 75/15).</p> <p>Tehničku dokumentaciju izraditi u skladu sa Pravilnikom o načinu obračuna površine i zapremine objekata (“ Sl. List CG”, br. 47/13).</p>
13.	<p>POTREBA IZRADE URBANISTIČKOG RJEŠENJA</p> <p>Potrebno je uraditi ldejno rješenje šanka odnosno plažnog bara.</p>
14.	<p>POTREBA PRIBAVLJANJA SAGLASNOSTI GLAVNOG GRADSKOG ARHITEKTE</p> <p>U skladu sa članom 87 Zakona o planiranju prostora i izgradnji objekata, neophodno je pribaviti Saglasnost na spoljni izgled privremenog objekta od strane Glavnog gradskog arhitekta</p>
15.	<p>- U skladu sa članom br. 40 Zakona o zaštiti prirode (sl.list Crne Gore 54/16) potrebno je od Agencije za zaštitu prirode i životne sredine pribaviti Dozvolu za obavljanje radnji, aktivnosti i djelatnosti u zaštićenom području.</p>

16.	<p>NAPOMENA: Nakon izrade dokumentacije tražene UTU potrebno je JPMD dostaviti IDEJNO RJEŠENJE (na CD-u u zaštićenoj verziji), original ili ovjerenu kopiju Saglasnosti Glavnog gradskog arhitekta i (za objekte gdje je to traženo) Dozvolu za obavljanje radnji, aktivnosti i djelatnosti u zaštićenom području izdatu od strane Agencije za zaštitu prirode i životne sredine kao.</p> <p>-Shodno članu 117. Zakona o planiranju prostora i izgradnji objekata, korisnik je dužan da 15 dana prije postavljanja privremenog objekta, dostavi prijavu sa svom tehničkom dokumentacijom i Saglasnostima, Dozvolama traženim UTU Direktoratu za inspekcijski nadzor i licenciranje</p>	
17.	<p>DOSTAVLJENO:</p> <ul style="list-style-type: none"> - Podnosiocu zahtjeva - Direktoratu za inspekcijski nadzor i licenciranje - U spise predmeta - a/a 	
18.	<p>OBRADIVAČI URBANISTIČKO-TEHNIČKIH USLOVA:</p>	<p>Sreten Vukićević d.i.a. potpis</p> 
19.	<p>RUKOVODILAC SLUŽBE ZA UREĐENJE I IZGRADNJU:</p>	<p>Rajko Mihović dipl. Ecc.</p>
20.	<p>M.P.</p>	<p>potpis</p> 
21.	<p>PRILOZI</p> <ul style="list-style-type: none"> - Grafički prilog iz planskog dokumenta - Fotografije primjera plažnog bara i terasa iz opštih smjernica Programa 	

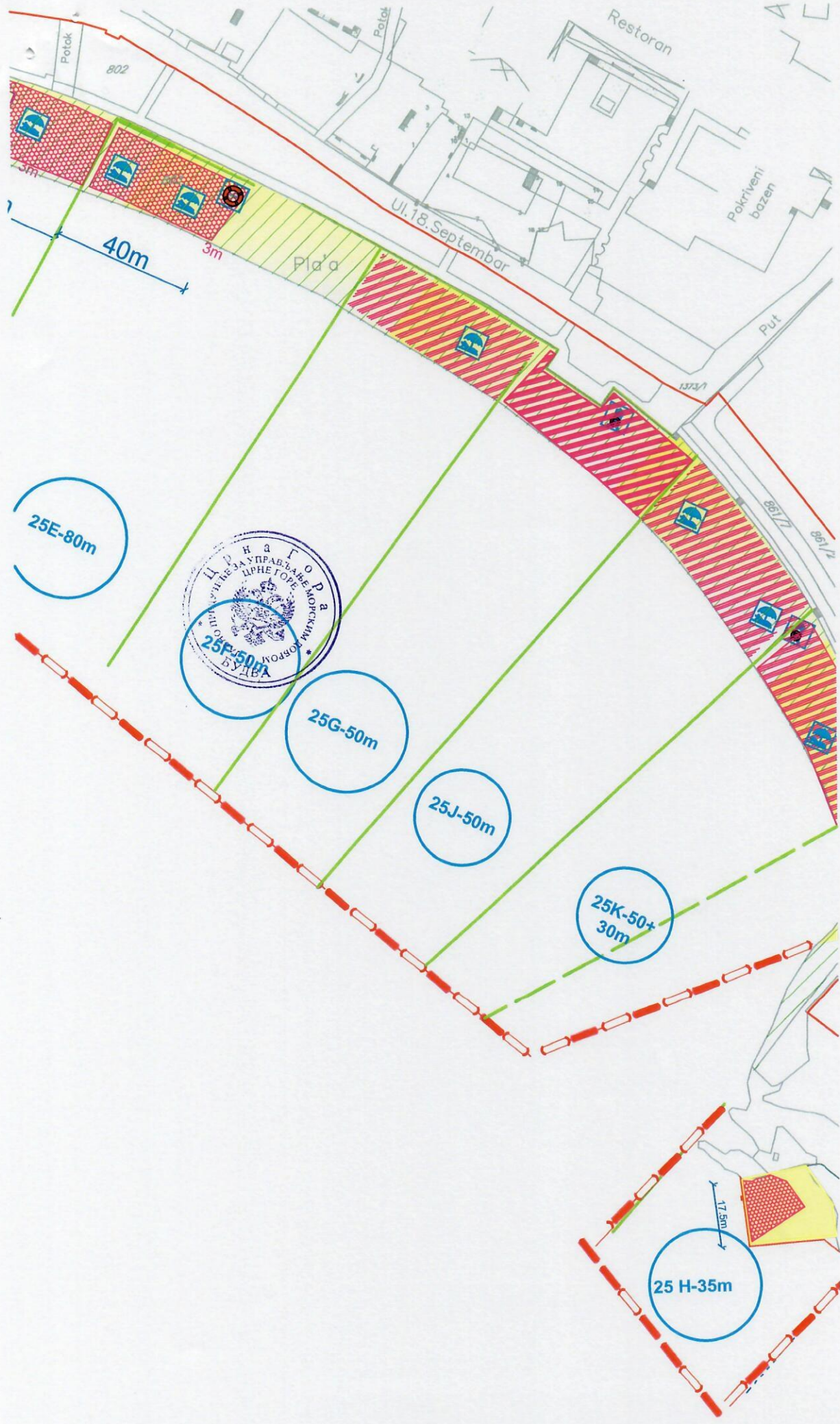

URBANISTIČKO - TEHNIČKI USLOVI

1.	CRNA GORA JAVNO PREDUZEĆE ZA UPRAVLJANJE MORSKIM DOBROM CRNE GORE Broj:0206-941/4 Budva, 18.04.2019. godine	 JAVNO PREDUZEĆE ZA UPRAVLJANJE MORSKIM DOBROM CRNE GORE
2.	JAVNO PREDUZEĆE ZA UPRAVLJANJE MORSKIM DOBROM CRNE GORE - BUDVA na osnovu člana 1 Uredbe o izmjeni uredbe o povjeravanju poslova iz nadležnosti Ministarstva održivog razvoja i turizma Javnom preduzeću za upravljanje morskim dobrom i Javnom preduzeću nacionalni parkovi Crne Gore (Službeni list CG, br. 87/18 od 31.12.2018.g.), Programa privremenih objekata u zoni morskog dobra za period 2019-2023 br: 206/187 od 25.12.2018.god., Atlasa Crnogorskih plaža i kupališta za period od 2019-2023.g., a u vezi sa članom 116, 117 i 74 Zakona o planiranju prostora i izgradnji objekata (Službeni list CG, br. 064/17), Pravilnikom o bližim uslovima za postavljanje odnosno građenje privremenih objekata, uređaja i opreme (Službeni list CG, br. 043/18) i člana 7. Zakona o morskome dobru (Službeni list RCG, br. 14/92), Pravilnika o uslovima koje moraju ispunjavati uređena i izgrađena kupališta (Službeni list RCG, br. 20/08, 20/09, 25/09, 04/10, 61/10, 26/11), izdaje:	
3.	URBANISTIČKO-TEHNIČKE USLOVE za izradu tehničke dokumentacije	
	za postavljanje privremenih objekata na kupalištu označenom br. 25F u opštini Budva predviđeni - Programom privremenih objekata u zoni morskog dobra u opštini Budva za period 2019. - 2023. god. i Atlasom Crnogorskih plaža i kupališta za period od 2019-2023.g	
4.	PODNOŠILAC ZAHTEVA-KORISNIK:	HOTELSKA GRUPA „BUDVANSKA RIVIJERA“ A.D. iz Budve
5.	PLANIRANO STANJE	
5.1	Namjena parcele odnosno lokacije i površine	
	<p>-U sklopu uređenog kupališta 25F propisuju se urbanistički uslovi za postavljanje montažno-demontažnih i pokretnih, privremenih objekata kao i otvorenih površina u funkciji privremenog objekta koji se mogu postavljati za potrebe uređenih kupališta</p> <p>Na pješčanom dijelu odnosno prirodnoj obali u sklopu uređenih kupališta nije dozvoljeno postavljanje nepokretnih privremenih objekata;</p> <p>Na uređenim kupalištima je moguće postaviti rampe za ulazak u more lica sa invaliditetom, u skladu sa prostornim mogućnostima, bez potrebe unošenja</p>	

lokacija u grafički dio Programa.

Montažno-demontažni privremeni objekti na kupalištu se nakon sezone mogu ukloniti sa površine kupališta ili ostaviti na kupalištu uz obavezno konzerviranje u skladu sa smjericama za konzerviranje privremenih objekata koje su dio ovog Programa;

Urbanistički uslovi za postavljanje spasilačke osmatračnice i spasilačkog punkta

Spasilačka osmatračnica i spasilački punkt postavljaju se na djelovima kupališta sa većom koncentracijom kupača, na pozicijama koje obezbjeđuju dobru preglednost kupališta i akvatorijuma, po mogućnosti na prirodnom uzvišenju. Površina spasilačke osmatračnice u osnovi može biti do 4m²

Spasilački punkt je otvoreni prostor u funkciji privremenog objekta koji se određuje na većim kupalištima, na svakih 50m dužine kupališta, između dvije kule, u neposrednoj blizini vode, na koji se u toku dnevnog radnog vremena kupališta smješta spasilačka oprema potrebna za hitnu intervenciju (dvogled, bova za spašavanje, signalizacione zastave, oprema za

prvu pomoć). Nakon dnevnog radnog vremena ova se oprema uklanja sa kupališnog dijela. (Tehnička dokumentacija: Idejno rješenje).

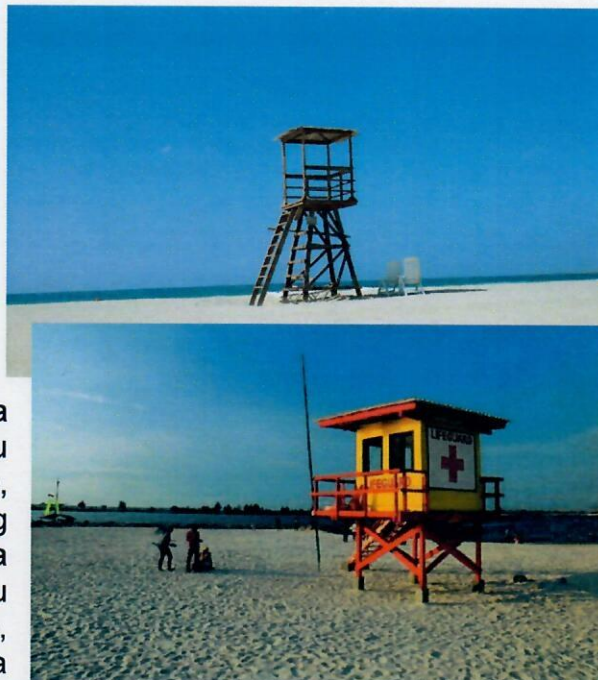

Informativna zastava

Informativna zastava se postavlja na spasilačkoj kuli i/ili spasilačkom punktu i može biti u tri boje (zeleno, žuto i crveno).

Informativna zastava može da sadrži i informativni natpis o kupalištu (plava zastavica).

Kraći rubovi zastave moraju biti najmanje 0,75 m dužine. Omjer između dužine i širine mora biti najmanje 2:1.

Informativna zastava se postavlja na jarbolu na mjestu koje je vidljivo većini korisnika kupališta.

Visina jarbola ne smije biti manja od 5 m.

Tehnička dokumentacija: Fotodokumentacija.

Informativna tabla za korisnike kupališta

Informativne table na kupalištu su sljedećih dimenzija:

- 1) tabla sa informacijama o kupalištu, dimenzija konstrukcije 260 x 100 cm i dimenzija table 100x100cm;
- 2) tabla sa informacijama o plažnom redu, dimenzija 70 x 130cm;
- 3) tabla sa informacijama o bezbjednosti kupača, dimenzija 100x150 cm.

Konstrukcija informativne table za korisnike kupališta je metalna, pričvršćena za tlo na način primjeren postojećoj podlozi.

Tehnička dokumentacija: Idejno rješenje

Sanitarni objekti za potrebe kupališta

Uz predviđeni ugostiteljski objekat, uz uređeno kupalište i u njegovom zaleđu, gdje za to postoje infrastrukturni priključci može se odobriti postavljanje montažno demontažnih sanitarnih objekata u površinama srazmjerno veličini ugostiteljskog objekta, odnosno kupališta i zakonskim propisima. Na kupalištima i u njihovom zaleđu sanitarni objekti mogu biti i kontejnerskog tipa;

Tehnička dokumentacija: Idejno rješenje ili tipski projekat

UTU za postavljanje pokretnih privremenih objekata na kupalištima

Pokretni privremeni objekti, odnosno oprema i uređaji koji se mogu naći na kopnenom dijelu kupališta su: kabine za presvlačenje, plažni tuševi, pokretni toaleti, mobilni sanitarni blok, sef na kupalištu, plažni mobilijar, dječje igralište. Navedena oprema i uređaji se, za razliku od montažno-demontažnih objekata, nakon završetka sezone uklanjaju sa kupališta;

Za kabine za presvlačenje, ležaljke, suncobrane, plažne stočice i sl. potrebno je obezbijediti adekvatnu lokaciju i raspored u okviru kupališta.

Kabine za presvlačenje i plažni tuševi moraju biti postavljeni po obodu plažne površine i/ili u neposrednom zaleđu pješčanog dijela kupališta. Preporuka je da se kabine za presvlačenje grupišu sa plažnim tuševima.

Teže pomični elementi plažne opreme i mobilijara kao što su je baldahini, kante za otpatke, sefovi na plaži i dr. treba da budu postavljeni na način da se obezbijedi komfor korisnicima kupališta (sunce, pristup moru, prirodni hlad itd.), ne ometa se slobodno kretanje u prostoru kupališta i omogućava kontrola korišćenja opreme i njeno jednostavno servisiranje i održavanje.

Režim korištenja opreme na plaži, površina kupališta koja mora biti oslobođena od plažne opreme (ležaljke, suncobrani, stočići, kante za otpatke i dr.), dakle slobodni prostor s jedne i raspored odobrene količine plažne opreme u prostoru s druge strane utvrđuje se Ugovorom o zakupu, u odnosu na režim kupališta (hotelsko, javno, gradsko, specijalno itd).

Ležaljke se izrađuju od PVC materijala, drveta i ostalih lakih materijala, a baldahini se izrađuju od drvene konstrukcije površine do 2 x 2.5 m, natkrivene bijelim platnom i zavjesama.



Slike: Primjeri uređenja kupališta

Plażni mobilijar (suncobrani/ležaljke/baldahini) koji se postavlja na kupalištu, kao i ostala oprema koja je u funkciji kupališta (kabine za presvlačenje i dr.) može biti samo u pastelnim bojama (bijela, bež i dr.), a nikako sa reklamnim natpisima.

Pojas duž morske obale širine minimum 3m (mjereno za vrijeme plime) mora biti u potpunosti oslobođen plažne opreme i mobilijara radi omogućavanja slobodnog kretanja i bezbjednog i nesmetanog ulaska kupača u more.

Moguće je postaviti sef na plaži koji mora biti prefabrikovani objekat, kružne ili pravougaone osnove, visine do 200 cm, prečnika osnove do 160 cm, odnosno dimenzija do 1.2 x 1.2 m, a dimenzija pojedinačnog boksa je 40x40 cm.

Konstrukcija može da bude od nerđajućeg čelika pocinčanog i plastificiranog u boji ili plastificiranog aluminijuma. Montira se na ravnu daščanu podlogu. Izbor boja u velikoj mjeri zavisi od ambijenta. Poželjne boje su pastelne nijanse bež boje radi ambijentalnog uklapanja u okruženje;

Sefovi na plaži se odobravaju po zahtjevu korisnika kupališta i mogu se odobriti na svim kupalištima bez potrebe dodatnog unošenja lokacije u grafički dio Programa. Poželjno ih je pozicionirati u blizini plažnih barova, ukoliko postoje na kupalištu;

Na svakom kupalištu dužine preko 50m dozvoljeno je postaviti po jedno dječje igralište - privremeni objekat koji čini skup konstruktivnih elemenata, uređaja i druge opreme (na naduvavanje i sl.) koji se postavljaju na gotovu ili montažno-demontažnu podlogu. To je prostorno definisana cjelina čije zauzeće površine zavisi od vrste i broja naprava za igru djece. Sve naprave moraju biti izrađene od savremenih i kvalitetnih materijala s potrebnim atestima;

Dječje igralište se postavlja na račun površine predviđene za smještaj ležaljki i njegova površina ne može biti veća od 5% površine kupališta;

Otvorene površine u funkciji privremenog objekta koje se mogu naći na kupalištu su otvoreni sportski tereni (odbojka na pijesku, badminton, mali fudbal itd), dok se van površine, ali za potrebe kupališta mogu predvidjeti privremena parkirališta.



5.2 Pravila parcelacije

Kupalište označeno kao 25F predviđa se na kp 803 KO Petrovac, opština Budva

6.

USLOVI I MJERE ZAŠTITE NEPOKRETNIH KULTURNIH DOBARA I NJIHOVE ZAŠTIĆENE OKOLINE

	Zabranjeno je korišćenje zaštićenih prirodnih dobara na način koji prouzrokuje: oštećenje zemljišta i gubitak njegove prirodne plodnosti; oštećenje površinskih ili podzemnih geoloških, hidrogeoloških i geomorfoloških vrijednosti; oštećenje morskih zaštićenih područja; osiromašenje prirodnog fonda divljih vrsta biljaka, životinja i gljiva; smanjenje biološke i predione raznovrsnosti; zagađivanje ili ugrožavanje podzemnih i površinskih voda." Na samom zaštićenom prirodnom dobru se ne mogu postavljati objekti trajnog karaktera, izvoditi radovi betoniranja, eksploatacije pijeska, uklanjanja vegetacije, izmjene obalne linije i strukturnog remodeliranja pješčane plaže. Izuzetak predstavljaju intervencije izgradnje rampi za pristup lica sa invaliditetom na planom definisanim lokacijama.
7.	USLOVI ZA LICA SMANJENE POKRETLJIVOSTI I LICA SA INVALIDITETOM
	Tehničkom dokumentacijom obezbjediti prilaz i upotrebu objekta/objekata licima smanjene pokretljivosti u skladu sa članom 71 Zakona o planiranju prostora i izgradnji objekata i Pravilnikom o bližim uslovima i načinu prilagođavanja objekata za pristup i kretanje lica smanjene pokretljivosti i lica sa invaliditetom („Sl. list CG“ broj 48/13 i 44/15).
8.	USLOVI ZA OBJEKTE KOJI MOGU UTICATI NA PROMJENE U VODNOM REŽIMU
	<ul style="list-style-type: none"> • kod utvrđivanja urbanističkih uslova za privremene objekte posebno treba voditi računa o sanitarnom aspektu istih, o uslovima koje propisuju nadležna javna komunalna preduzeća (vodovod, kanalizacija, telekom i elektrodistribucija), kao i uslovima koji proizilaze iz Zakona o bezbjednosti hrane; • uz uređeno kupalište i u njegovom zaleđu, gdje za to postoje infrastrukturni priključci može se odobriti postavljanje montažno demontažnih sanitarnih objekata u površinama srazmjerno veličini ugostiteljskog objekta, odnosno kupališta i zakonskim propisima bez potrebe predviđanja istih u grafičkom dijelu plana objekata privremenog karaktera. Na kupalištima i u njihovom zaleđu sanitarni objekti mogu biti i kontejnerskog tipa; • neophodno je predvidjeti uklanjanje svih montažnih toaleta nakon završetka sezone;
9.	USLOVI ZA PRIKLJUČENJE NA INFRASTRUKTURU
	Ostali infrastrukturni uslovi
	Tehničke uslove priključenja na infrastrukturu investitor pribavlja od organa za tehničke uslove, za svaki privremeni objekat pojedinačno;
10.	Prilikom izrade tehničke dokumentacije poštovati Pravilnik o načinu izrade, razmjeri i bližoj sadržini tehničke dokumentacije (Sl. list CG, br.44/18). Tehničku dokumentaciju izraditi u skladu sa Pravilnikom o načinu obračuna površine i zapremine objekata (“ Sl. List CG”, br. 47/13).
11.	POTREBA IZRADE URBANISTIČKOG RJEŠENJA Potrebno je uraditi Idejno rješenje privremenih objekata na kupalištu sa dispozicijom pokretnih privremenih objekata na osnovu ovih UTU, Uslova za organizaciju kupališta koji su sastavni dio ovih UTU i fotografijama objekata za koje nije tražena izrada Idejnog rješenja

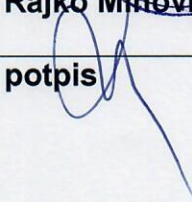
12.	POTREBA PRIBAVLJANJA SAGLASNOSTI GLAVNOG GRADSKOG ARHITEKTE U skladu sa članom 87 Zakona o planiranju prostora i izgradnji objekata, neophodno je pribaviti Saglasnost na spoljni izgled privremenog objekta od strane Glavnog gradskog arhitekta	
13.	- U skladu sa članom br. 40 Zakona o zaštiti prirode (sl.list Crne Gore 54/16) potrebno je od Agencije za zaštitu prirode i životne sredine pribaviti Dozvolu za obavljanje radnji, aktivnosti i djelatnosti u zaštićenom području.	
14.	NAPOMENA: Nakon izrade dokumentacije tražene UTU potrebno je JPMD dostaviti IDEJNO RJEŠENJE (na CD-u u zaštićenoj verziji), original ili ovjerenu kopiju Saglasnosti Glavnog gradskog arhitekta i (za objekte gdje je to traženo) Dozvolu za obavljanje radnji, aktivnosti i djelatnosti u zaštićenom području izdatu od strane Agencije za zaštitu prirode i životne sredine kao. - Shodno članu 117. Zakona o planiranju prostora i izgradnji objekata, korisnik je dužan da 15 dana prije postavljanja privremenog objekta, dostavi prijavu sa svom tehničkom dokumentacijom i Saglasnostima, Dozvolama traženim UTU Direktoratu za inspekcijski nadzor i licenciranje	
15.	DOSTAVLJENO: - Podnosiocu zahtjeva - Direktoratu za inspekcijski nadzor i licenciranje - U spise predmeta - a/a	
16.	OBRADIVAČI URBANISTIČKO-TEHNIČKIH USLOVA:	Sreten Vukićević d.i.a. potpis 
17.	RUKOVODILAC SLUŽBE ZA UREĐENJE I IZGRADNJU:	Rajko Mihović dipl. Ecc.
18.	M.P.	potpis 
19.	PRILOZI	
	- Grafički prilog iz Atlasa crnogorskih kupališta - Uslovi za organizaciju kupališta	

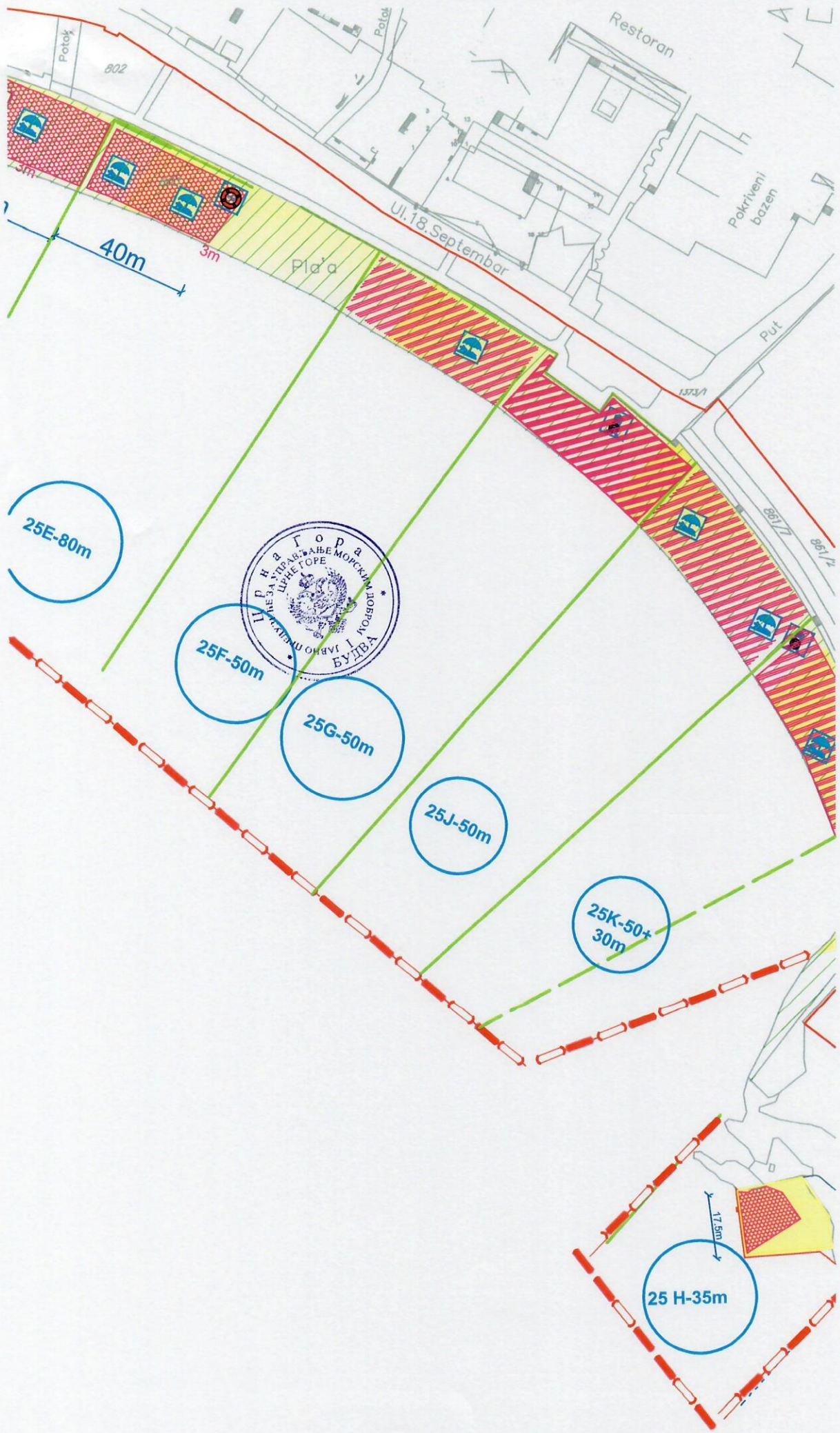

IZJAVA GLAVNOG INŽENJERA DA JE TEHNIČKA DOKUMENTACIJA IZRAĐENA U
SKLADU SA VAŽEĆIM PROPISIMAOBJEKAT¹**HOTELSKO KUPALIŠTE**LOKACIJA²**Kupalište na KP 803, KO Petrovac,
lokacija 25 F u Atlasu crnogorskih plaža i kupališta**VRSTA TEHNIČKE
DOKUMENTACIJE³**IDEJNO RJEŠENJE**GLAVNI INŽENJER⁴**arh. Irena Miljević, dipl.ing.***broj licence UPI 107/7-1039/2*

IZJAVLJUJEM,

Da je ovaj projekat urađen u skladu sa:

- Zakonom o planiranju prostora i izgradnji objekata i podzakonskim aktima donešenim na osnovu navedenog zakona;
- Posebnim propisima koji direktno ili na drugi način utiču na osnovne zahtjeve za objekte;
- Pravilima struke i
- Urbanističko- tehničkim uslovima

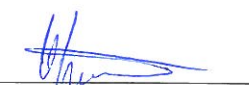
(potpis glavnog inženjera)Budva, maj 2019. g.
(mjesto i datum)
(potpis odgovornog lica)¹ Naziv projektovanog objekta² Mjesto građenja, planski dokument, urbanistička parcela, katastarska parcela³ Idejno rješenje, idejni projekat, glavni projekat odnosno projekat izvedenog objekta⁴ Ime i prezime glavnog inženjera

PROJEKTI ZADATAK

PROJEKTNI ZADATAK

ZA IZRADU IDEJNOG RJEŠENJA ZA POSTAVLJANJE PRIVREMENOG MONTAŽNOG OBJEKTA - PLAŽNOG ŠANKA NA KUPALIŠTU BUDVA – PETROVAC – LOKACIJA 25F (KP 803, KO Petrovac, opština Budva)

Potrebno je izraditi tehničku dokumentaciju idejnog rješenja za postavljanje privremenog montažnog objekta – plažnog šanka, na kupalištu 25F u Petrovcu u Budvi, u svemu prema UTU br. 0206-941/4 i 0206-941/4-1, i Uslovima za organizaciju hotelskog kupališta br. 0206-941/4-2, izdatih od strane Javnog preduzeća za upravljanje morskim dobrom Crne Gore, opština Budva dana 18. 04. 2019.

Idejno rješenje uraditi u skladu sa zatečenim urbanim i arhitektonskim kontekstom, uz očuvanje i unaprijeđenje vrijednosti ambijenta lokacije, kao i poštovanje zadate regulacije i korišćenje odgovarajućih važećih zakona, pravilnika i normativa.

Plažni šank predvidjeti kao privremeni slobodnostojeći objekat – šank, neposredno uz armirano betonski zid koji odvaja prostor kupališta od šetališta. Uz šank planirati postavljanje i kombinovanog demontažnog objekta – sa mobilnim toaletom, 2 kabine za presvlačenje i tuševima. Prilikom projektovanja voditi računa da se privremeni objekat vizuelno uklopi u ambijentalnu cjelinu materijalizacijom i oblikovnošću.

Posebno voditi računa da planirani demontažni objekat bude racionalan u konstruktivnom i funkcionalnom pogledu, kao i planiranju materijala koji će biti korišćeni. Konstrukciju bara predvidjeti kao laku čeličnu konstrukciju. Svi materijali moraju biti kvalitetni i jednostavni za održavanje.

Budva,
maj 2019

INVESTITOR
HG "Budvanska rivijera" ad Budva
Izvršna direktorica
Katarina Kažanegra



TEKSTUALNA DOKUMENTACIJA

TEHNIČKI OPIS

uz idejno rješenje za postavljanje privremenog montažno demontažnog objekta
na kupalištu Budva – Petrovac – lokacija br. 25 F
(u Atlasu crnogorskih plaža i kupališta)

PODNOŠILAC ZAHTJEVA - KORISNIK: HG "Budvanska rivijera" AD, Budva

Lokacija je KUPALIŠTE 25F (Atlas crnogorskih plaža i kupališta za period 2019-2023 i Program privremenih objekata u zoni morskog dobra u opštini Budva za period 2019-2023) – KP 803, KO Petrovac, opština Budva.

Tehnička dokumentacija se odnosi na:

- Privremeni objekat šanka
- Dispoziciju plažnog mobilijata i opreme na kupalištu – organizacija kupališta.

Idejno rješenje plažnog bara na lokaciji br. 25F, rađeno je na osnovu Projektnog zadatka koji je definisao Investitor, kao i UTU br: 0206-941/4 i 0206-941/4-1, i Uslova za organizaciju hotelskog kupališta br: 0206-941/4-2, izdatih od strane Javnog preduzeća za upravljanje morskim dobrom Crne Gore, opština Budva dana 18. 04. 2019.

Projektom je definisan montažno – demontažni objekat, odnosno otvoreni šank (plažni bar), čija je bruto površina približno 10m². Visina konstrukcije otvorenog šanka iznosi 2.5m. Predviđeno je i postavljanje infrastrukturnog montažnog objekta u zaleđu kupališta.

Tehničke uslove priključenja na infrastrukturu Investitor pribavlja od organa za svaki privremeni objekat pojedinačno.

A. KUPALIŠTE

OSNOVNI PODACI O KUPALIŠTU

Kupalište se nalazi na plaži u Petrovcu, sa prilazom sa pješačke saobraćajnice uz sjevernu stranu plaže cijelom dužinom. Dužina kupališta je 50m. Površina plažnog prostora je 980m².

Grafičkim priložima je, u skladu sa navedenim uslovima, naznačena osnovna organizacija kupališta i to:

Zona uz more radi slobodnog kretanja i ulaza/izlaza kupača (u širini 3m);

Pristupi do mora u širini min 1m na max. 20m dužine kupališta;

Pozicija privremenog montažno-demontažnog objekta sa terasom;

Pozicije plažnog mobilijara (max 83 suncobrana i max 166 ležaljki);

Dispozicija opreme kupališta (spasilački punkt, informativne table, informativna zastava, kabine za presvlačenje i tuševi);

Dispozicija sanitarne opreme (sanitarni objekat, korpe za otpatke).

ORGANIZACIJA KUPALIŠTA

Prilaz kupalištu je stepenicama sa sjeverne strane, sa postojeće pješačke saobraćajnice, šetališta. Uz njega je pozicioniran glavni ulaz sa informativnim tablama.

Uz armirano betonski zid visine oko 2.00 m, koji odvaja prostor kupališta od šetališta, planirano je postavljanje plažnog bara i sanitarnog objekta sa tuševima i svlačionicama. U blizini je planiran spasilački punkt sa informativnim zastavicama. Prilazi do mora su u širini min 1m, planirani u skladu sa uslovima lokacije i organizacijom kupališta. U skladu sa navedenim uslovima i skicom koja je sastavni dio istih, kupalište je namijenjeno

postavljanju plažnog mobilijara (58 suncobrana i 116 ležaljki), a dio kupališta bliže ulazu je bez plažnog mobilijara.

U skladu sa navedenim uslovima i skicom koja je sastavni dio istih, predviđeno je ograđivanje kupališta sa mora na udaljenosti 100m, bovama.

OPREMA KUPAL IŠTA

Tehničkom dokumentacijom je predviđeno postavljanje mobilne i/ili montažno-demontažne opreme na kupalištu. Pozicije su date grafičkim priložima tehničke dokumentacije, a izgled tipskih elemenata opreme i mobilijara u okviru ovog tehničkog opisa, u skladu sa navedenim uslovima i posebnim propisima.

Oprema kupališta predviđena tehničkom dokumentacijom:

1. Oprema sa informacijama o kupalištu
2. Oprema u funkciji bezbjednosti kupališta
3. Sanitarno-higijenska oprema
4. Plažni mobilijar

1.Oprema sa informacijama o kupalištu

Na ulazu u kupalište je predviđeno postavljanje informativnih tabli za korisnike kupališta:

TABLA SA INFORMACIJAMA O KUPALIŠTU

Tabla dimenzija 100x100cm se postavlja na metalnu konstrukciju pričvršćenu za tlo, dimenzija 260x100cm, i sadrži naziv i vrstu kupališta, ime zakupca, dužinu zahvata, plan organizacije kupališta sa skicom, radno vrijeme kupališta, tačan/dozvoljen broj mobilijara po vrstama sa cjenovnikom i naznakom do kada se naplaćuje, zonu uz more za slobodan prolaz, usluge koje se pružaju na plaži, brojevu telefona i nazivu nadležnih inspekcijskih službi, link sa informacijama kvalitetu morske vode, na crnogorskom i engleskom jeziku).

Izgled tipske informativne table je dat urbanističko-tehničkim uslovima, koji su sastavni dio tehničke dokumentacije.

TABLA SA INFORMACIJAMA O PLAŽNOM REDU

Tabla, dimenzija 70x130cm, sadrži pravila ponašanja na kupalištu i način i uslove korišćenja opreme, na crnogorskom i engleskom jeziku. Izgled tipske informativne table je dat urbanističko-tehničkim uslovima, koji su sastavni dio tehničke dokumentacije.

2. Oprema u funkciji bezbjednosti kupališta

SPASILAČKI PUNKT

Spasilački punkt sa informativnom tablom je predviđen uz prilaznu stazu, na dijelu kupališta koje omogućava dobru preglednost kupališta i akvatorijuma.

Za kupalište je navedenim uslovima predviđen 1 spasilac (od maja do kraja avgusta).

Spasilački punkt je predviđen kao otvoreni prostor, na koji se u toku radnog vremena kupališta smješta oprema potrebna za hitnu intervenciju (dvogled, bova za spašavanje, komplet signalizacionih zastavica i oprema za prvu pomoć). Predviđeno je vidno isticanje signalizacionih zastava, na spasilačkom punktu, na jarbolu visine min 5m. Izgled signalizacionih zastava je propisan urbanističko-tehničkim uslovima (kraći rub min 0.75m, odnos dužine i širine 2:1, boje crvena, žuta i zelena).

Informativna tabla, dimenzija 100x150cm, je sastavni dio spasilačkog punkta i sadrži informacije o bezbjednosti kupača (radno vrijeme spasioca, objašnjenje značenja boja zastavica, na crnogorskom i engleskom jeziku).

Pozicija spasičkog punkta sa informativnom tablom je data grafičkim priložima tehničke dokumentacije. Izgled tipske informativne table i zastavica je dat urbanističko-tehničkim uslovima, koji su sastavni dio tehničke dokumentacije.

OGRADIVANJE KUPALIŠTA OD MORA

Predviđeno je ograđivanje u skladu sa skicom koja je sastavni dio navedenih uslova, na udaljenosti 100m od obale. Ograđivanje se vrši bovama (valjkastog oblika, dužine 80cm, prečnika 15cm i obima 50cm), crvenim i bijelim naizmjenično postavljenim i međusobno povezanim, koje se sidre (ankerišu) tegovima težim od 50kg. Izgled bova je dat urbanističko-tehničkim uslovima, koji su sastavni dio tehničke dokumentacije.

PRISTUP LICA SA INVALIDITETOM

Ulazak u more slabovidim, ili osobama sa smanjenom pokretljivošću, omogućen je pomoću rampe sa ogradom, prema priloženoj skici:



Pristup u more za lica sa invaliditetom

3. Sanitarno-higijenska oprema

SANITARNI ČVOR

Tehničkom dokumentacijom je, u skladu sa navedenim uslovima, predviđeno postavljanje 1 sanitarnog čvora, u zaleđu kupališta na poziciji koja je lako dostupna iz plažnog bara i sa plaže, a pristup je prilagođen i osobama sa invaliditetom.

Sanitarni objekat je tipski (dimenzija 106x106x233cm), mobilni, bez potrebe za priključenjem na infrastrukturu.

Pozicija sanitarnog objekta je data grafičkim priložima tehničke dokumentacije.

Sanitarni objekat u crtežima označen kao OBJEKAT 2, sastoji se od 1 mobilnog toaleta, 2 svlačionice i 2 tuša). na samom ulazu u ovaj objekat nalazi se pregrada sa lako dostupnim protivpožarnim aparatom.



Predloženi modeli tipskih mobilnih toaleta

TUŠEVI

Tehničkom dokumentacijom je, u skladu sa navedenim uslovima, predviđeno postavljanje 2 tuša, u zaleđu kupališta. Tuševi i kabine za presvlačenje su grupisani, zajedno sa sanitarnim objektom, kako je već navedeno, u poseban objekat montažno demontažnog tipa. Pozicija tuševa u okviru Objekta 2 je data grafičkim priložima tehničke dokumentacije.

KABINE ZA PRESVLAČENJE

Tehničkom dokumentacijom je, u skladu sa navedenim uslovima, predviđeno postavljanje 2 kabine za presvlačenje, u okviru zajedničkog montažno demontažnog objekta, kako je već navedeno. Konstrukcija kabina je metalna, obložena daskama od vrste drveta otporne na atmosferske uticaje. Pozicija kabina za presvlačenje u okviru Objekta 2 je data grafičkim priložima tehničke dokumentacije.



Izgled Objekta 2 koji sadrži sanitarni objekat, tuševe i kabine za presvlačenje.



Predloženi izgled korpe za otpatke

MOBILNE KORPE ZA OTPATKE

Tehničkom dokumentacijom je, u skladu sa navedenim uslovima, predviđeno postavljanje 5 mobilnih korpi za otpatke. Pozicija mobilnih korpi za otpatke je data grafičkim priložima tehničke dokumentacije.

PROTIVPOŽARNI APARAT

Predviđeno je postavljanje 1 protivpožarnog aparata, na ulazu u Objekat 2.

4. Plažni mobilijar

SUNCOBRANI I LEŽALJKE

Tehničkom dokumentacijom je, u skladu sa navedenim uslovima, predviđeno postavljanje 58 suncobrana i 116 ležaljke, na dijelu kupališta koji je definisan grafičkim priložima uslova i tehničke dokumentacije.

Plažni mobilijar je pravilno raspoređen, tako da je za komplet opreme (1 suncobran i 2 ležaljke) predviđena površina od najmanje 10m². Uz morsku obalu je predviđen pojas bez plažnog mobilijara, širine min 3m (mjereno za vrijeme plime), za prolaz kupaća moru.

Ležaljke su planirane od lakih materijala (PVC ili drvo). Plažni mobilijar može biti samo u pastelnim bojama (bijela, bež i dr.) nikako sa reklamnim natpisima.

Pozicija plažnog mobilijara je data grafičkim priložima tehničke dokumentacije.

Preloženi izgled ležaljke



Predloženi izgled suncobrana



B. PRIVREMENI OBJEKAT – PLAŽNI BAR

LOKACIJA OBJEKTA

Planirani privremeni objekat je lociran na delu kupališta br. 25F u opštini Budva, predviđenom Programom privremenih objekata u zoni morskog dobra za period 2019 - 2023. godine, a na KP 803, KO Petrovac, opština Budva.

Šank (u crtežima OBJEKAT 1) je projektovan kao slobodnostojeći objekat, a smješten je uz armirano betonski zid koji odvaja prostor kupališta od šetališta. Uz predviđeni šank planira se postavljanje i infrastrukturnog kombinovanog demontažnog objekta – koji se sastoji od mobilne sanitarne kabine, smještene uz 2 kabine za presvlačenje i tuševe. Prilikom projektovanja vodilo se računa da se privremeni objekat vizuelno uklopi u ambijentalnu cjelinu materijalizacijom i oblikovnošću.

Predmetna pješčana plaža na koju se smještaju otvoreni šank i sanitarni blok je ukupne dužine 50m, a ukupne površine plažnog prostora 980m².

ARHITEKTONSKO RJEŠENJE

Šank kao i blok sa sanitarnim objektom, kabinama i tuševima, postavljeni su optimalno u odnosu na konfiguraciju terena – u zaleđu kupališta, uz armirano betonski zid, visine oko 180 cm, koji razdvaja plažu od šetališta, a služi i kao klupa za sjedenje. Postavljanjem ovih objekata nisu ugrožene vizure na more iz stalnih objekata u zaleđu.

Na plaži je dozvoljeno maksimalno 58 suncobrana i 116 ležaljki. Zona neposredno uz more, u širini od 3 m, oslobođena je plažnog mobilijara, zbog slobodnog kretanja kupaća. Između redova ležaljki i suncobrana ostavljeni su prolazi širine 1m, takođe zbog neometanog prolaza korisnika.

Plažni bar površine 10 m² je otvorenog tipa, izrađen od montažnih elemenata, i svojim izgledom se uklapa u ambijent lokacije. Platforma bara je demontažna, sa podkonstrukcijom izrađenom od nerđajućeg čelika, završno obloženom deking talpama na podkonstrukciji, od kompozitnog drveta, za spoljnu upotrebu. Elementi samog šanka su modularni i demontažni, od polikarbonata. Do šanka je potrebno dovesti strujni razvod za potrebe osbjeljenja, kao i predvideti dovod vode zbog funkcionisanja sudopere.

Uz objekat plažnog bara predviđen je infrastrukturni objekat (u crtežima OBJEKAT 2, sa 1 mobilnim toaletom, 2 svlačionice i 2 tuša, visine 2.2m). na samom ulazu u ovaj objekat nalazi se pregrada sa lako dostupnim protivpožarnim aparatom.

KONSTRUKCIJA OBJEKTA

Konstrukcija bara je predviđena kao laka konstrukcija od profila od nerđajućeg čelika, koji nose razapeto platno sa gornje strane - kao zaštitu od sunca, i u zadnjem djelu - kao zaštitu od pogleda sa šetališta.

Konstrukcija demontažnog infrastrukturnog objekta je predviđena kao laka čelična konstrukcija, a završna obloga je od horizontalno postavljenih horizontalnih dasaka.

SPISAK PRIMJENJENIH PROPISA:

- *Zakon o planiranju prostora i izgradnji objekata ("Službeni list Crne Gore", br. 64/17)*
- *Pravilnik o načinu izrade, razmjeri i bližoj sadržini tehničke dokumentacije ("Službeni list Crne Gore", br. 44/18)*
- *Pravilnik o načinu vršenja revizije idejnog i glavnog projekta ("Službeni list Crne Gore", br. 18/18)*
- *Pravilnik o bližim uslovima za postavljanje odnosno građenje privremenih objekata, uteđaja i opreme ("Službeni list Crne Gore", br. 43/18)*
- *Zakon o morskom dobru ("Službeni list RCG", br. 14/92 od 03.04.1992, 59/92 od 22.12.1992, 27/94 od 29.07.1994 i "Sl. list Crne Gore", br. 51/08 od 22.08.2008, 21/09 od 20.03.2009, 73/10 od 10.12.2010, 40/11 od 08.08.2011)*
- *Pravilnik o bližim uslovima u pogledu uređenosti i opremljenosti, vrstama i uslovima korišćenja kupališta na moru ("Službeni list Crne Gore", br. 023/19 od 19.04.2019)*
- *Atlas crnogorskih plaža i kupališta za period od 2019. do 2023. godine (februar 2019)*

GLAVNI INŽENJER
arh. Irena Miljević, dipl.ing.



GRAFIČKA DOKUMENTACIJA

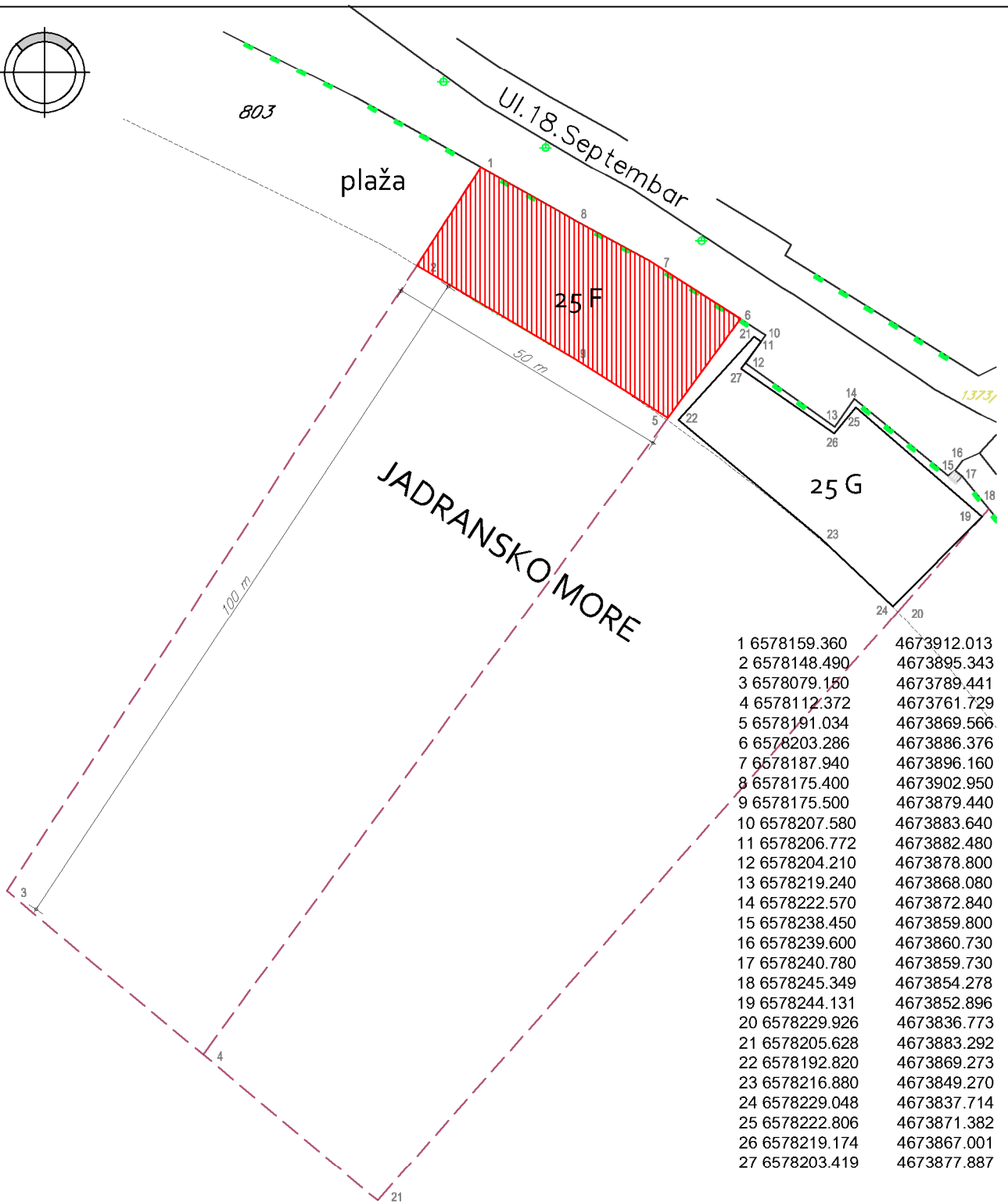
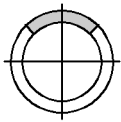

1	6578159.360	4673912.013
2	6578148.490	4673895.343
3	6578079.150	4673789.441
4	6578112.372	4673761.729
5	6578191.034	4673869.566
6	6578203.286	4673886.376
7	6578187.940	4673896.160
8	6578175.400	4673902.950
9	6578175.500	4673879.440
10	6578207.580	4673883.640
11	6578206.772	4673882.480
12	6578204.210	4673878.800
13	6578219.240	4673868.080
14	6578222.570	4673872.840
15	6578238.450	4673859.800
16	6578239.600	4673860.730
17	6578240.780	4673859.730
18	6578245.349	4673854.278
19	6578244.131	4673852.896
20	6578229.926	4673836.773
21	6578205.628	4673883.292
22	6578192.820	4673869.273
23	6578216.880	4673849.270
24	6578229.048	4673837.714
25	6578222.806	4673871.382
26	6578219.174	4673867.001
27	6578203.419	4673877.887

	Projektant: ID STUDIO d.o.o. Adresa: Žrtava Fašizma bb, 85310 Budva, Crna Gora Telefon: +382 33 465 285 eMail: idstudio@t-com.me	ref. broj projekta: 001-5/19	
	Investitor: HG Budvanska rivijera AD Budva		
Objekat: Hotelsko kupalište	Lokacija: Kupalište na KP 803, KO Petrovac, lokacija 25 F u Atlasu crnogorskih plaža i kupališta		
Glavni inženjer: Irena Miljević Đošović d.i.a.	Vrsta tehničke dokumentacije: Idejno rješenje		
Odgovorni inženjer: Irena Miljević Đošović d.i.a.	Dio tehničke dokumentacije: Arhitektura		Razmjera: 1:1000
Saradnici:	Prilog: Situacija		Br.priloga: 1
Datum izrade i MP: V 2019.		Datum revizije i MP:	

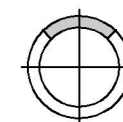

LEGENDA

- zona uz more
- udaljenost 3m od mora
- granica lokacije
- zauzeti dio plaže
- bove
- uređeni prilaz moru prilagođen potrebama djece
- uređeni prostor za boravak djece / animacija za djecu
- ležaljke sa suncobranom (10 m2)
- staze u širini od 1 m
- signalizaciona zastavica
- spasilački punkt
- tabla sa informacijama o kupalištu
- tabla sa informacijama o plažnom redu
- sanitarni mobilni objekat
- kabina za presvlačenje
- tuš
- korpa za otpatke
- PP aparat

LOKACIJA 25F

DUŽINA KUPALIŠTA	50 m
POVRŠINA PLAŽNOG PROSTORA	980 m2
POVRŠINA PLAŽNOG BARA	10 m2
Ukupan br. ležaljki:	max 116
Ukupan br. suncobrana:	max 58
Ukupan br. tuševa:	2
Ukupan br. kabina za presvlačenje:	2
Ukupan br. sanit. objekata:	1
Ukupan br. korpi za otpatke:	5
Ukupan br. protivpožarnih aparata :	1



Projektant:
ID STUDIO d.o.o.
Adresa: **Žrtava Fašizma bb, 85310 Budva, Crna Gora**
Telefon: **+382 33 465 285**
eMail: **idstudio@t-com.me**

ref. broj projekta: **001-5/19**

Investitor:
HG Budvanska rivijera AD Budva

Objekat:
Hotelsko kupalište

Lokacija:
**Kupalište na KP 803, KO Petrovac,
lokacija 25 F u Atlasu crnogorskih plaža i kupališta**

Glavni inženjer:
Irena Miljević Đošović d.i.a.

Vrsta tehničke dokumentacije:
Idejno rješenje

Odgovorni inženjer:
Irena Miljević Đošović d.i.a.

Dio tehničke dokumentacije:
Arhitektura

Razmjera:
1:500

Saradnici:

Prilog:
Situacija sa dispozicijom plažnog mobilijara



















Br. priloga: **2** Br. strane:

Datum izrade i MP:
V 2019.

Datum revizije i MP:



LEGENDA

-  zona uz more
-  udaljenost 3m od mora
-  granica lokacije
-  zauzeti dio plaže
-  bove
-  uređeni prilaz moru prilagođen potrebama djece
-  uređeni prostor za boravak djece / animacija za djecu
-  ležaljke sa suncobranom (10 m²)
-  staze u širini od 1 m
-  signalizaciona zastavica
-  spasilački punkt
-  tabla sa informacijama o kupalištu
-  tabla sa informacijama o plažnom redu
-  1 sanitarni mobilni objekat
-  2 kabina za presvlačenje
-  3 tuš
-  korpa za otpatke
-  PP aparat



Projektant:
ID STUDIO d.o.o.
 Adresa: **Žrtava Fašizma bb, 85310 Budva, Crna Gora**
 Telefon: **+382 33 465 285**
 eMail: **idstudio@t-com.me**

ref. broj projekta: **001-5/19**

Investitor:
HG Budvanska rivijera AD Budva

Objekat:
Hotelsko kupalište

Lokacija:
**Kupalište na KP 803, KO Petrovac,
 lokacija 25 F u Atlasu crnogorskih plaža i kupališta**

Glavni inženjer:
Irena Miljević Došović d.i.a.

Vrsta tehničke dokumentacije:
Idejno rješenje

Odgovorni inženjer:
Irena Miljević Došović d.i.a.

Dio tehničke dokumentacije:
Arhitektura Razmjera: **1:200**

Saradnici:

Prilog: **Osnova kupališta sa dispozicijom plažnog mobilijara** Br.priloga: **3** Br.strane:

Datum izrade i MP:
V 2019.

Datum revizije i MP:

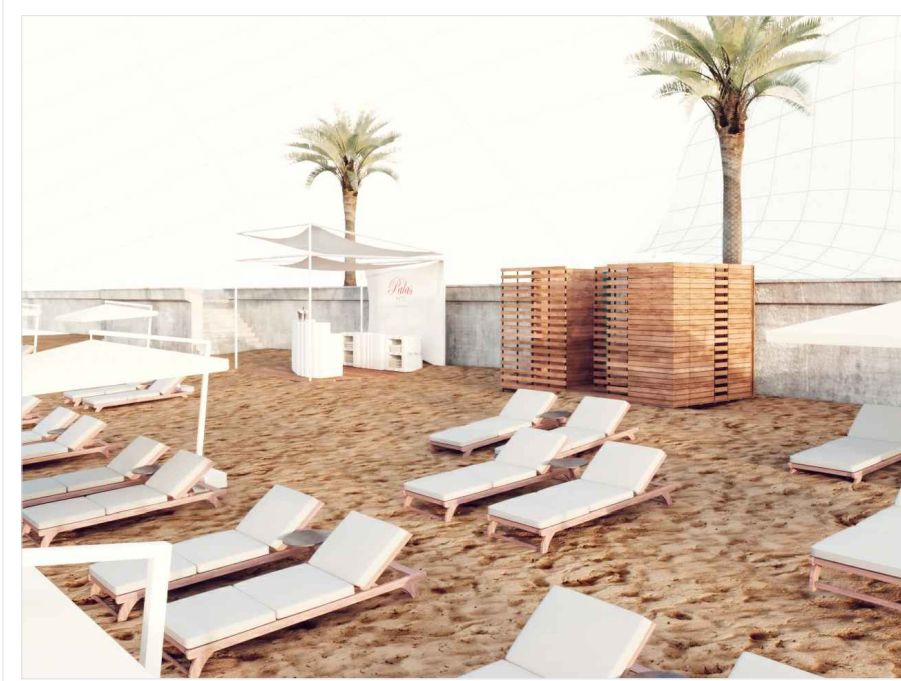

3D prikaz kupališta

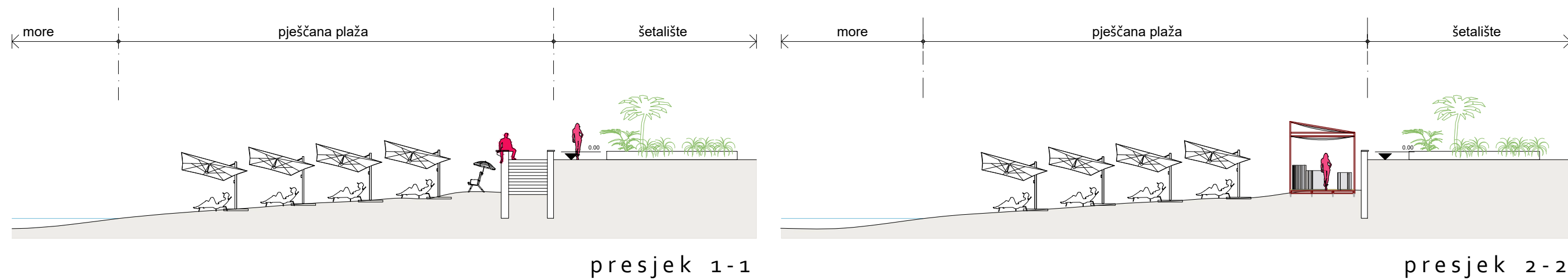

presjek 1-1

presjek 2-2

	Projektant: ID STUDIO d.o.o. Adresa: Žrtava Fašizma bb, 85310 Budva, Crna Gora Telefon: +382 33 465 285 eMail: idstudio@t-com.me	ref. broj projekta: 001-5/19	
	Investitor: HG Budvanska rivijera AD Budva		Lokacija: Kupalište na KP 803, KO Petrovac, lokacija 25 F u Atlasu crnogorskih plaža i kupališta
Objekat: Hotelsko kupalište		Vrsta tehničke dokumentacije: Idejno rješenje	
Glavni inženjer: Irena Miljević Došović d.i.a.		Dio tehničke dokumentacije: Arhitektura	Razmjera: 1:200
Odgovorni inženjer: Irena Miljević Došović d.i.a.		Prilog: Presjeci 1-1, 2-2 i 3D prikazi kupališta	Br.priloga: 4
Saradnici:		Br.strane:	
Datum izrade i MP: V 2019.		Datum revizije i MP:	



 Projektant: ID STUDIO d.o.o. Adresa: Žrtava Fašizma bb, 85310 Budva, Crna Gora Telefon: +382 33 465 285 eMail: idstudio@t-com.me	ref. broj projekta: 001-5/19	
	Investitor: HG Budvanska rivijera AD Budva	
Objekat: Hotelsko kupalište	Lokacija: Kupalište na KP 803, KO Petrovac, lokacija 25 F u Atlasu crnogorskih plaža i kupališta	
Glavni inženjer: Irena Miljević Došović d.i.a.	Vrsta tehničke dokumentacije: Idejno rješenje	Razmjera: /
Odgovorni inženjer: Irena Miljević Došović d.i.a.	Dio tehničke dokumentacije: Arhitektura	Br. priloga: 5
Saradnici: .	Prilog: 3D prikaz kupališta 25F	Br. strane: .
Datum izrade i MP: V 2019.		Datum revizije i MP:

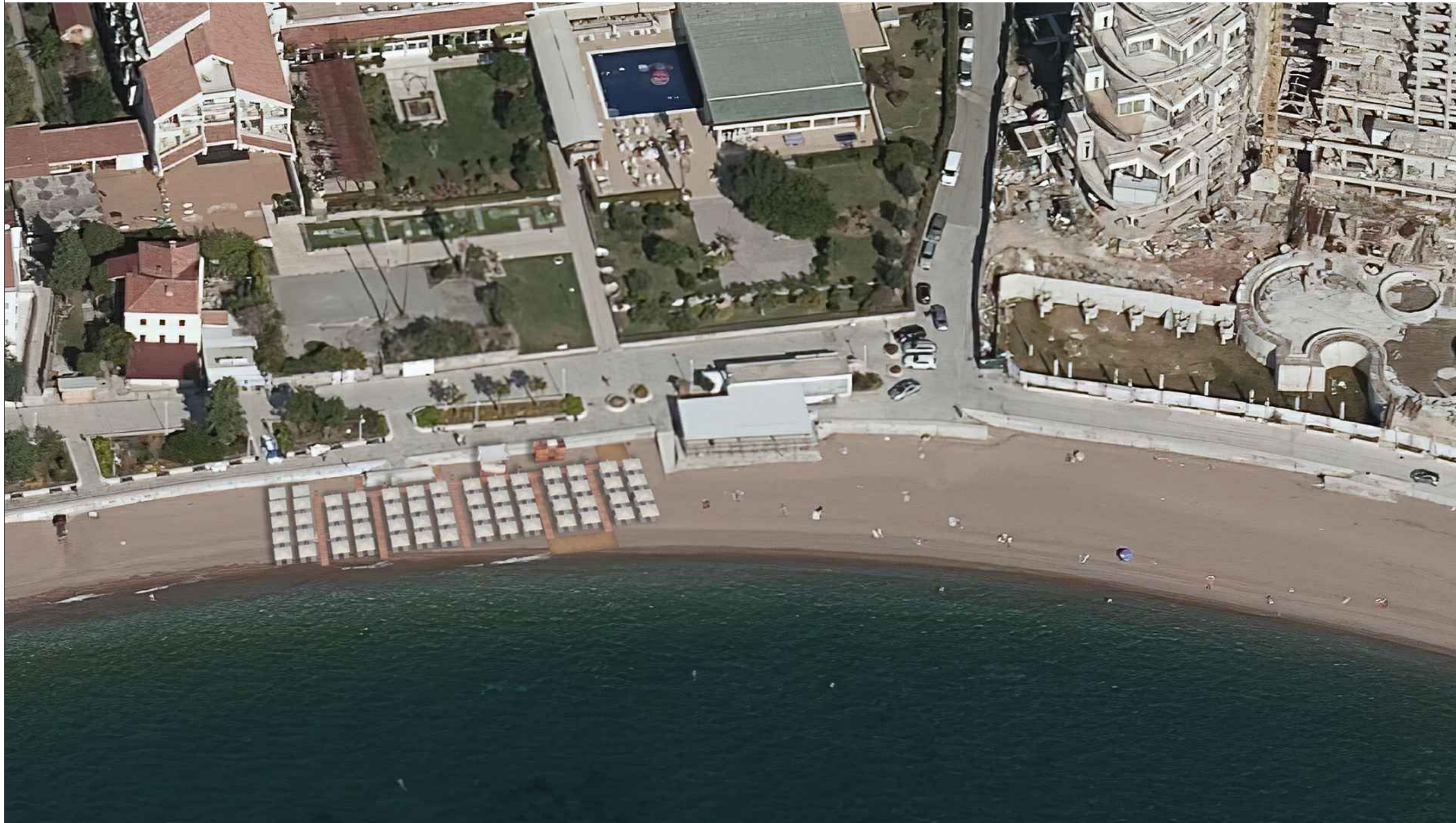

		Projektant: ID STUDIO d.o.o. Adresa: Žrtava Fašizma bb, 85310 Budva, Crna Gora Telefon: +382 33 465 285 eMail: idstudio@t-com.me	<i>ref. broj projekta:</i> 001-5/19 Investitor: HG Budvanska rivijera AD Budva
Objekat: Hotelsko kupalište		Lokacija: Kupalište na KP 803, KO Petrovac, lokacija 25 F u Atlasu crnogorskih plaža i kupališta	
Glavni inženjer: Irena Miljević Došović d.i.a.		Vrsta tehničke dokumentacije: Idejno rješenje	
Odgovorni inženjer: Irena Miljević Došović d.i.a.		Dio tehničke dokumentacije: Arhitektura	Razmjera: /
Saradnici:		Prilog: 3D prikaz kupališta 25F - u okruženju	Br. priloga: 6 Br. strane:
Datum izrade i MP: V 2019.		Datum revizije i MP:	

OBJEKAT 1

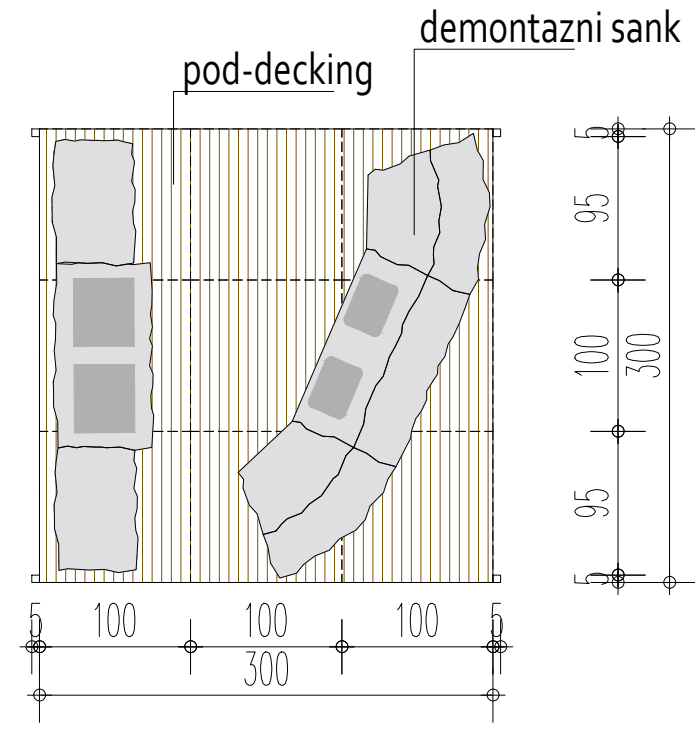

osnova

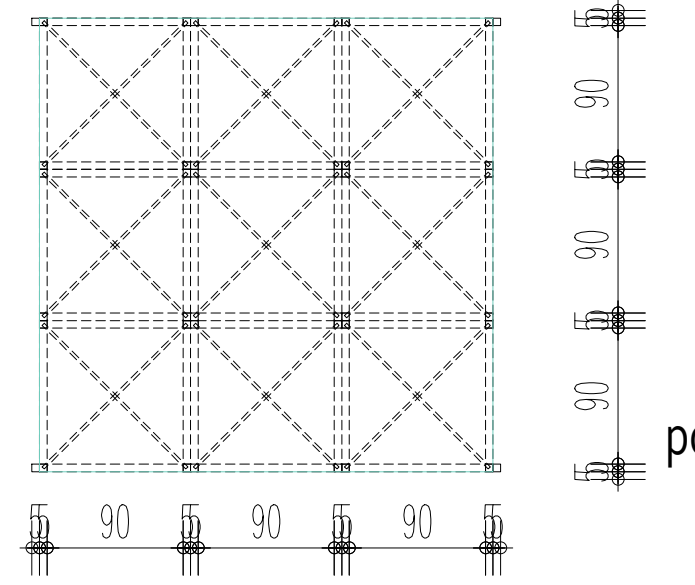

podkonstrukcija platforme

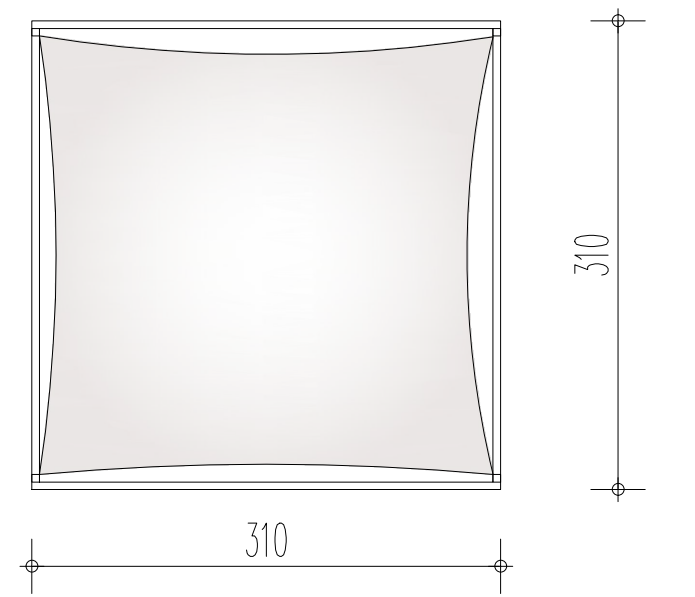

nadstešnica

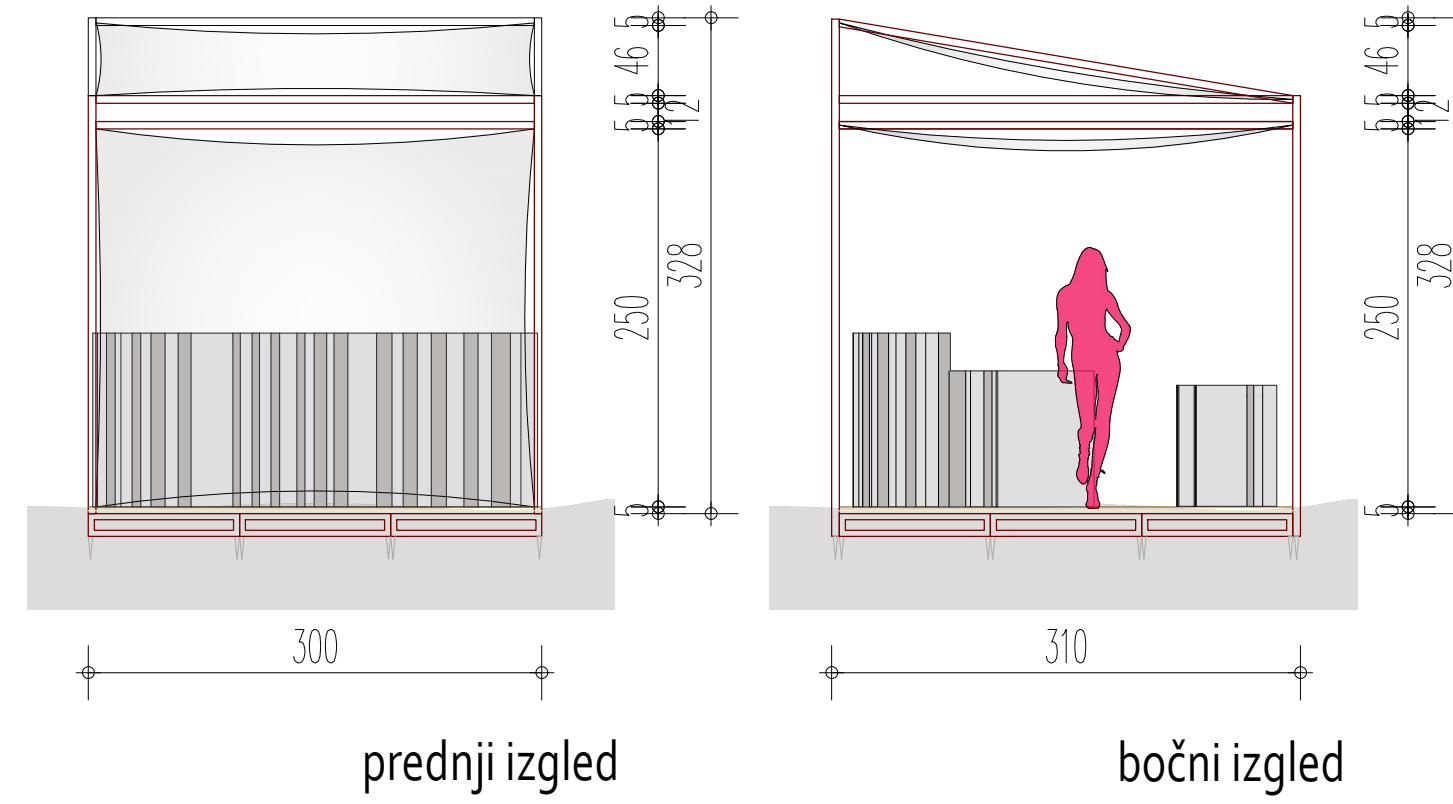



prednji izgled

bočni izgled

	Projektant: ID STUDIO d.o.o. Adresa: Žrtava Fašizma bb, 85310 Budva, Crna Gora Telefon: +382 33 465 285 eMail: idstudio@t-com.me	ref. broj projekta: 001-5/19	
	Investitor: HG Budvanska rivijera AD Budva	Lokacija: Kupalište na KP 803, KO Petrovac, lokacija 25 F u Atlasu crnogorskih plaža i kupališta	
Objekat: Hotelsko kupalište		Vrsta tehničke dokumentacije: Idejno rešenje	
Glavni inženjer: Irena Miljević Došović d.i.a.	Dio tehničke dokumentacije: Arhitektura	Razmjera: 1:50	
Odgovorni inženjer: Irena Miljević Došović d.i.a.	Prilog: Objekat 1	Br. priloga: 7	Br. strane: 7
Datum izrade i MP: V 2019.		Datum revizije i MP:	

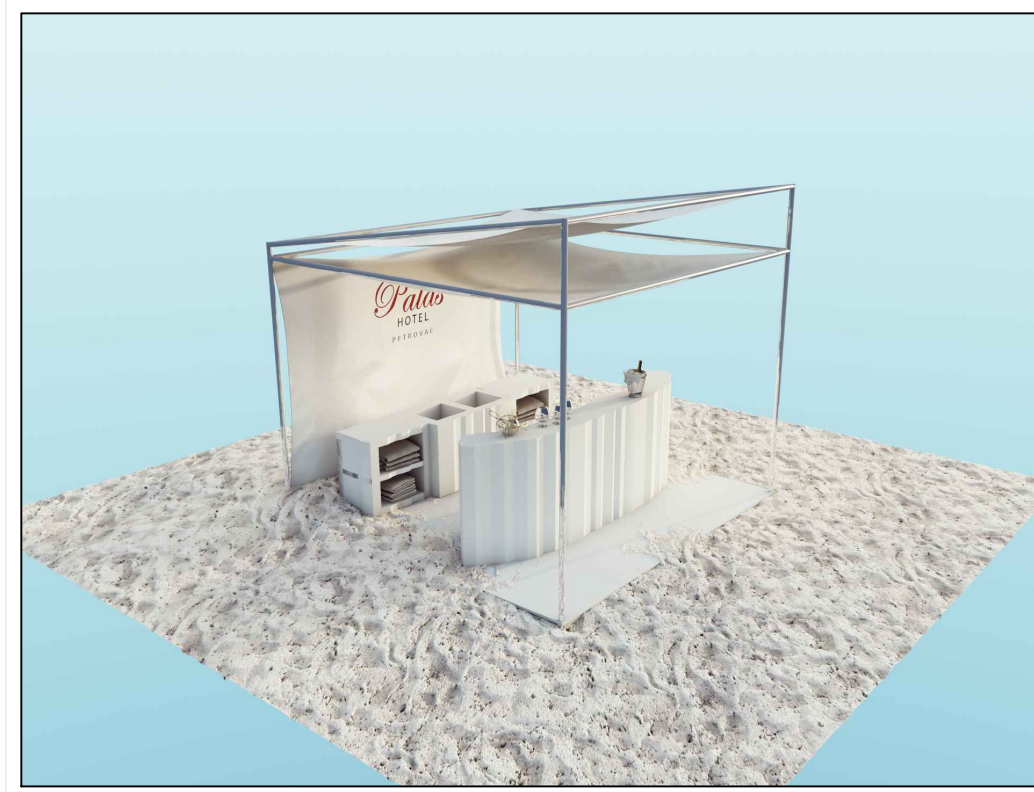
OBJEKAT 1



	Projektant: ID STUDIO d.o.o. Adresa: Žrtava Fašizma bb, 85310 Budva, Crna Gora Telefon: +382 33 465 285 eMail: idstudio@t-com.me	ref. broj projekta: 001-5/19	
	Investitor: HG Budvanska rivijera AD Budva	Lokacija: Kupalište na KP 803, KO Petrovac, lokacija 25 F u Atlasu crnogorskih plaža i kupališta	
Objekat: Hotelsko kupalište		Vrsta tehničke dokumentacije: Idejno rešenje	
Glavni inženjer: Irena Miljević Došović d.i.a.		Dio tehničke dokumentacije: Arhitektura	
Odgovorni inženjer: Irena Miljević Došović d.i.a.		Razmjera: Br. priloga: 8 Br. strane:	
Saradnici:		Prilog: Objekat 1 - 3D model	
Datum izrade i MP: V 2019.		Datum revizije i MP:	

OBJEKAT 2

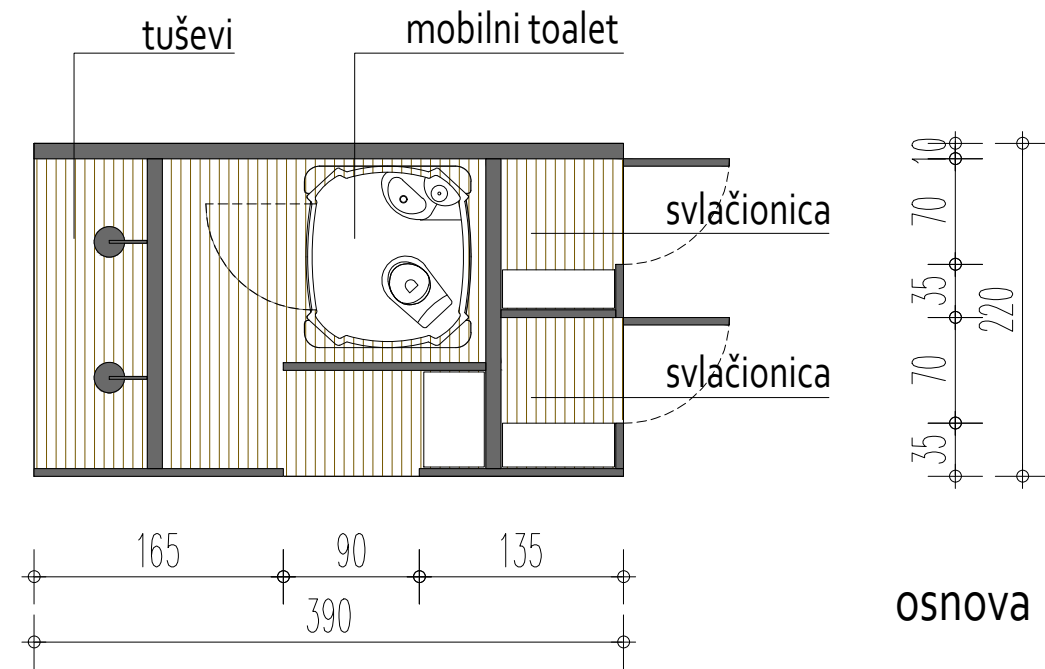

osnova

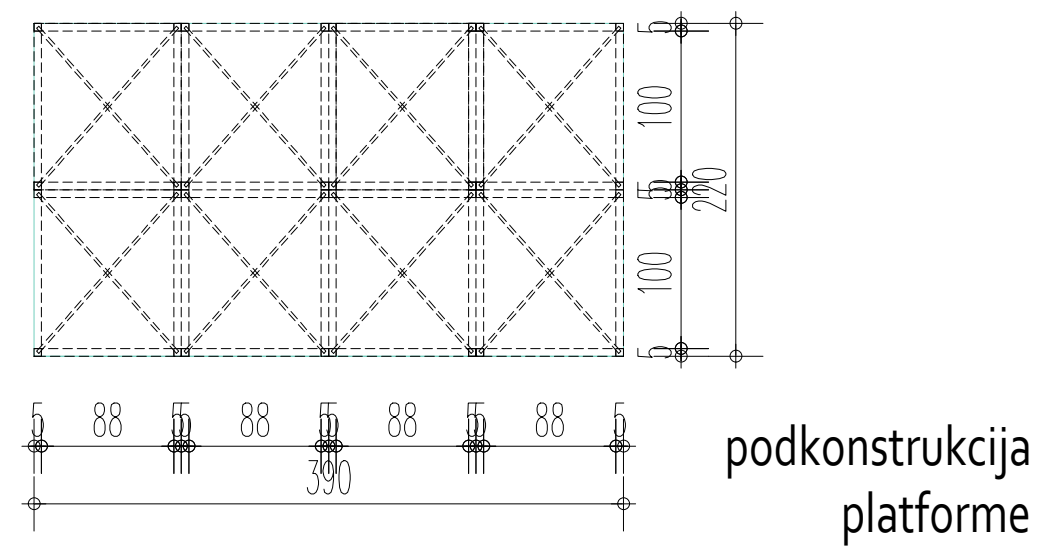

podkonstrukcija platforme

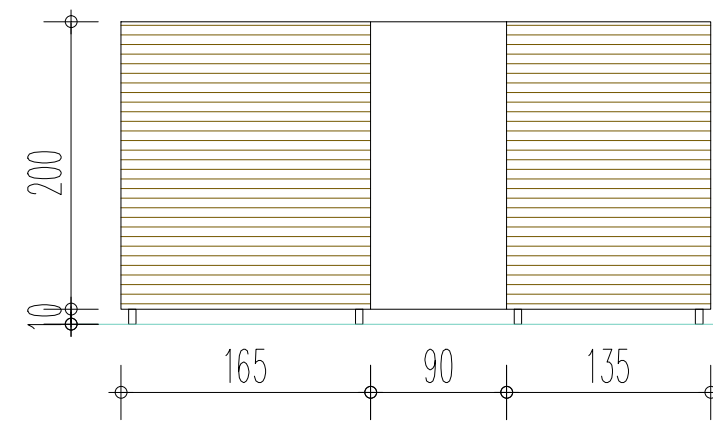

prednji izgled

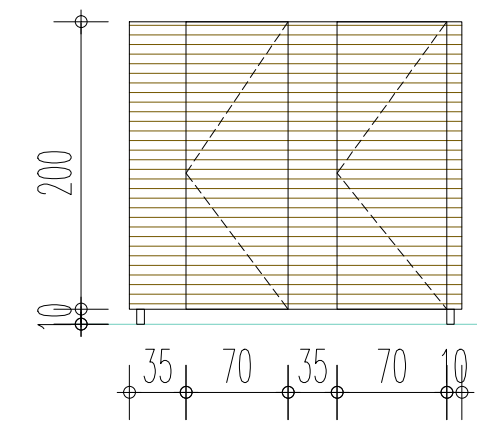

bočni izgled

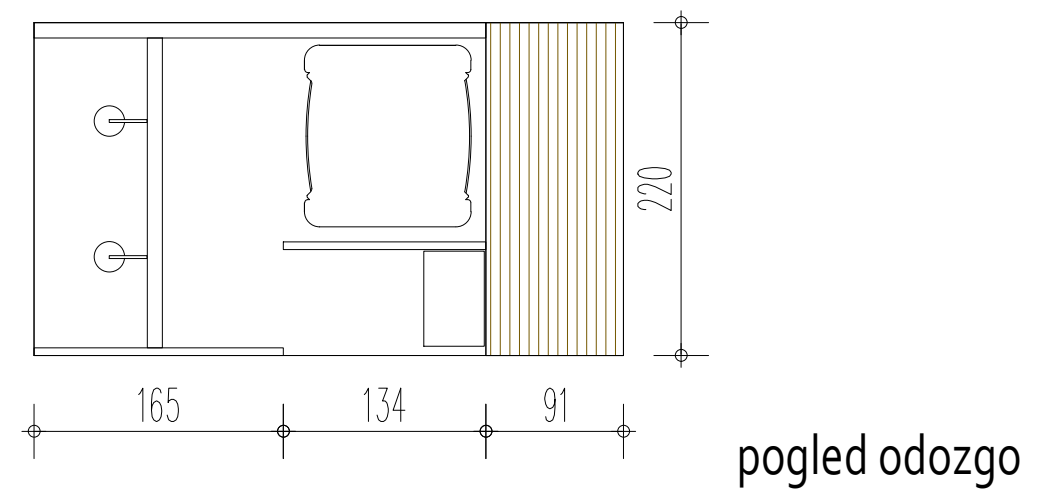

pogled odozgo

	Projektant: ID STUDIO d.o.o. Adresa: Žrtava Fašizma bb, 85310 Budva, Crna Gora Telefon: +382 33 465 285 eMail: idstudio@t-com.me	ref. broj projekta: 001-5/19	
	Investitor: HG Budvanska rivijera AD Budva	Lokacija: Kupalište na KP 803, KO Petrovac, lokacija 25 F u Atlasu crnogorskih plaža i kupališta	
Objekat: Hotelsko kupalište		Vrsta tehničke dokumentacije: Idejno rešenje	
Glavni inženjer: Irena Miljević Došović d.i.a.	Dio tehničke dokumentacije: Arhitektura	Razmjera: 1:50	
Odgovorni inženjer: Irena Miljević Došović d.i.a.	Prilog: Objekat 2	Br. priloga: 9	Br. strane: 9
Datum izrade i MP: V 2019.		Datum revizije i MP:	

OBJEKAT 2



	Projektant: ID STUDIO d.o.o. Adresa: Žrtava Fašizma bb, 85310 Budva, Crna Gora Telefon: +382 33 465 285 eMail: idstudio@t-com.me	<i>ref. broj projekta:</i> 001-5/19	
	Investitor: HG Budvanska rivijera AD Budva	Lokacija: Kupalište na KP 803, KO Petrovac, lokacija 25 F u Atlasu crnogorskih plaža i kupališta	
Objekat: Hotelsko kupalište		Vrsta tehničke dokumentacije: Idejno rešenje	
Glavni inženjer: Irena Miljević Došović d.i.a.	Odgovorni inženjer: Irena Miljević Došović d.i.a.	Dio tehničke dokumentacije: Arhitektura	Razmjera: Br.priloga: 10 Br.strane:
Saradnici:		Prilog: Objekat 2 - 3D model	Datum revizije i MP:
Datum izrade i MP: V 2019.		Datum revizije i MP:	