

Arhitektonski Studio **MODULARH d.o.o.**
Društvo za projektovanje, izgradnju, menadžment i konsultantske usluge
Orjenskog Bataljona 3. , 85340 Herceg Novi, Crna Gora
www.modularh.me

PIB: 03241912

BR ŽR: 520-36300-09
Hipotekarna banka AD

Broj projekta : IR 01-02/20

OBRAZAC 1

Datum izrade: I-2020

Elektronski potpis projektanta	Elektronski potpis revidenta
--------------------------------	------------------------------

INVESTITOR:

MONTENEGRO STARS HOTELS GROUP - Kotor

OBJEKAT:

Privremeni objekat – kupalište br. 13B

LOKACIJA:

Bečićka plaža, ispod hotela “Splendid”,
dio kat. parcele 1448 K.O. Bečići

VRSTA TEHNIČKE DOKUMENTACIJE:

IDEJNO RJEŠENJE

PROJEKTANT:

Arhitektonski studio “MODULARH” d.o.o.

Društvo za projektovanje, izgradnju i konsultantske usluge

ODGOVORNO LICE:

Vuk Čvoro, Spec. Sci Arh

GLAVNI INŽENJER:

Vuk Čvoro, Spec. Sci Arh

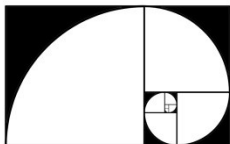

Arhitektonski Studio MODULARH d.o.o.

Društvo za projektovanje, izgradnju, menadžment i konsultantske usluge

Orjenskog Bataljona 3. , 85340 Herceg Novi, Crna Gora

www.modularh.me

PIB: 03241912

BR ŽR: 520-36300-09
Hipotekarna banka AD

I - OPŠTA DOKUMENTACIJA

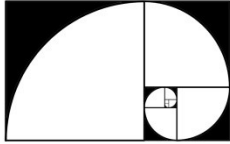

Arhitektonski Studio MODULARH d.o.o.
Društvo za projektovanje, izgradnju, menadžment i konsultantske usluge
Orjenskog Bataljona 3. , 85340 Herceg Novi, Crna Gora
www.modularh.me

PIB: 03241912

BR ŽR: 520-36300-09
Hipotekarna banka AD

INVESTITOR:	MONTENEGRO STARS HOTELS GROUP - Kotor
OBJEKAT:	Privremeni objekat – kupalište br. 13B
LOKACIJA:	Bečićka plaža, ispod hotela “Splendid”, dio kat. parcele 1448 K.O. Bečići
VRSTA TEHNIČKE DOKUMENTACIJE:	IDEJNO RJEŠENJE

SADRŽAJ : broj projekta IR 01-02/20

I OPŠTA DOKUMENTACIJA

1. Opšti podaci o objektu (Naslovna strana – Obrazac 1)
2. Sadržaj tehničke dokumentacije
3. Ugovor između investitora i projektanta
4. Podaci o projektantu
5. Licenca projektanta
6. Dokaz o osiguranju od profesionalne odgovornosti projektanta
7. Projektni zadatak
8. Ugovor o korišćenju sklopljen između korisnika i morskog dobra
9. Urbanističko-tehnički uslovi
10. Uslovi za organizaciju kupališta
11. Tehnički opis

II DIJELOVI TEHNIČKE DOKUMENTACIJE

1. Arhitektonski projekat

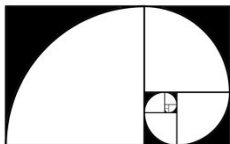

Arhitektonski Studio **MODULARH d.o.o.**

Društvo za projektovanje, izgradnju, menadžment i konsultantske usluge

Orjenskog Bataljona 3. , 85340 Herceg Novi, Crna Gora

www.modularh.me

PIB: 03241912

BR ŽR: 520-36300-09
Hipotekarna banka AD

UGOVOR O PROJEKTOVANJU

Ugovor o izradi tehničke dokumentacije

Zaključen u Budvi 03.01.2020. godine, između :

1. „Hotels Group Montenegro Stars“ d.o.o. Budva adresa: Hotel Splendid Bečići bb 85310 Budva, koga zastupa Žarko Radulović, ovlašćeni zastupnik, (u daljem tekstu **Naručilac**)
2. „Arhitektonski Studio MODULARH“ d.o.o adresa Orjenskog Bataljona br.3, koga zastupa izvršni direktor Vuk Čvoro spec.Sci Arch (u daljem tekstu **Projektant**)

Član 1

Projektant se obavezuje da za Naručioca izradi tehničku dokumentaciju – idejno rješenja hotelskog kupališta, planiranog na plaži u Bečićima, Katastarska parceli **1448**, kupalište **13B**, Budva.

Član 2

Projektant je dužan da tehničku dokumentaciju koja je predmet Ugovora uradi u skladu sa projektnim zadatkom investitora, važećim Zakonom, urbanističko-tehničkim uslovima br. 0206-869/4 izdatih dana 18.04.2019 od strane Javnog Preduzeća za upravljanje Morskim Dobrom i ostalim propisima, standardima i tehničkim normativama koje važe za ovu oblast. Naručilac posla se obavezuje da Projektantu stavi na raspolaganje sve podatke potrebne za izradu predmetne dokumentacije.

Član 3

Projektant je u obavezi da dokumentaciju iz člana 1 ovog Ugovora izradi preda Naručiocu u roku od mjesec dana od dana potpisivanja Ugovora. Predmetnu dokumentaciju Projektant je dužan izdati u elektronskoj formi (PDF format).

Član 4

Ukoliko u toku izvršenja ovog ugovora dodje do naknadnih radova po zahtjevu Naručioca, koji prouzrokuju potrebu za izradom dopunske tehničke dokumentacije, isto će biti definisano aneksom uz ovaj ugovor.

Član 5

Eventualne sporove ugovorene strane rešavaće sporazumno, putem arbitražne komisije ili u slučaju neuspjeha, putem nadležnih organa.

Ovaj Ugovor je sačinjen u četiri istovjetna primjerka, od kojih obje strane zadržavaju po dva primjerka, a ga u znak svojih saglasnosti i slobodno izjavljenih volja svojeručno potpisuje.

Projektant

Arhitektonski Studio MODULARH
Arhitektonski Studio
MODULARH d.o.o.



Naručilac

Hotels Group Montenegro Stars

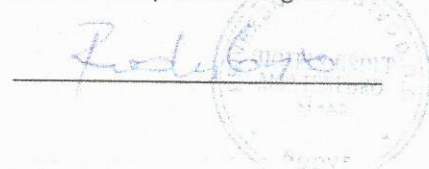

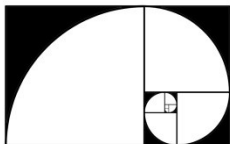

Arhitektonski Studio **MODULARH d.o.o.**

Društvo za projektovanje, izgradnju, menadžment i konsultantske usluge

Orjenskog Bataljona 3. , 85340 Herceg Novi, Crna Gora

www.modularh.me

PIB: 03241912

BR ŽR: 520-36300-09
Hipotekarna banka AD

PODACI O PROJEKTANTU



**CRNA GORA
PORESKA UPRAVA
CENTRALNI REGISTAR PRIVREDNIH SUBJEKATA**

Broj: 5 - 0874862 / 001

U Podgorici, dana 13.02.2019.godine

Poreska uprava - Centralni registar privrednih subjekata u Podgorici, na osnovu člana 83 i 86 Zakona o privrednim društvima ("Sl.list RCG", br.6/02 i "Sl.list", br.17/07 ... 40/11), rješavajući po prijavi za registraciju osnivanja društva sa ograničenim odgovornošću ARHITEKTONSKI STUDIO "MODULARH" DOO - DRUŠTVO ZA PROJEKTOVANJE, IZGRADNJU I KONSULTANTSKE USLUGE - HERCEG NOVI, broj 276835 podnijetoj dana 11.02.2019. u 12:10:29, preko

Ime i prezime: MILOŠ ĐURETIĆ

JMBG ili br.pasoša: 0908990254992 CRNA GORA

Adresa: MILOŠA OBILIĆA BR. 20. PODGORICA CRNA GORA

donosi

RJEŠENJE

Registruje se osnivanje ARHITEKTONSKI STUDIO "MODULARH" DOO - DRUŠTVO ZA PROJEKTOVANJE, IZGRADNJU I KONSULTANTSKE USLUGE - HERCEG NOVI sa sljedećim podacima:

Skraćeni naziv:	MODULARH
Oblik organizovanja:	DRUŠTVO SA OGRANIČENOM ODGOVORNOŠĆU
Nastanak:	Osnivanjem
Registarski broj:	50874862
PIB:	03241912
Datum statuta:	11.02.2019.
Datum ugovora:	11.02.2019.
Adresa uprave - sjedište:	ORJENSKOG BATALJONA BR. 3, HERCEG NOVI
Adresa za prijem službene pošte:	ORJENSKOG BATALJONA BR. 3, HERCEG NOVI
Adresa glavnog mjesta poslovanja:	ORJENSKOG BATALJONA BR. 3, HERCEG NOVI
Pretežna djelatnost:	7111 Arhitektonska djelatnost
Oblik svojine:	Privatna
Kontakt:	Telefon: +38267177073
Podaci o osnovnom kapitalu:	Ukupni kapital: 1,00 Euro Novcani: 1,00 Euro Nenovcani: 0,00 Euro
Porijeklo kapitala:	Domaći
Obavljanje spoljno-trgovinskog poslovanja:	DA

Osnivač: VUK ČVORO
MB/JMBG/BR. PASOŠA/: 2204987381517 CRNA GORA
Adresa: ORJENSKOG BATALJONA BR. 3, HERCEG NOVI
CRNA GORA
Udio: 100%

Izvršni direktor: VUK ČVORO
JMBG/BR. PASOŠA: 2204987381517 CRNA GORA
Adresa: ORJENSKOG BATALJONA BR. 3, HERCEG NOVI
CRNA GORA
Ovlašćenja u prometu: Neograničeno
Ovlašćen da djeluje: Pojedinačno

Obrazloženje

Podnosilac je dana 11.02.2019 u 12:10:29 podnio prijavu za registraciju osnivanja društva sa ograničenim odgovornošću MODULARH . Rješavajući po predmetnoj prijavi, obzirom da su ispunjeni Zakonom propisani uslovi, odlučeno je kao u dispozitivu rješenja. Visina naplaćene naknade za registraciju propisana je članom 87 Zakona o privrednim društvima (Sl.list RCG br.6/02 i Sl.list br.17/07 ... 40/11).



Sam. savjetnik I

Marija Mićković

Pravna pouka:

Protiv ovog rješenja može se izjaviti žalba Ministarstvu finansija CG u roku od 15 dana od dana prijema Rješenja. Žalba se predaje preko ovog organa i taksira administrativnom taksom u iznosu od 8, 00 EUR, shodno Tarifnom broju 5 Taksene tarife za administrativne takse. Taksa se upućuje u korist računa 832-3161017-60-Administrativna taksa.



CRNA GORA
PORESKA UPRAVA
Broj: 90-01-05061-0
Područna jedinica Herceg Novi
HERCEG NOVI, 15.02.2019. godine

Na osnovu člana 6 stav 1 Zakona o objedinjenoj registraciji i sistemu izvještavanja o obračunu i naplati poreza i doprinosa ("Sl.list RCG", br. 29/05 i "Sl.list CG", br. 75/10), člana 27 stav 3 Zakona o poreskoj administraciji ("Sl.list RCG", br. 65/01 i 80/04 i "Sl.list CG", br. 20/11 ... 47/17) i člana 24 Zakona o upravnom postupku ("Sl.list CG", br. 56/14, 20/15, 40/16 i 37/17) Poreska uprava, d o n o s i

RJEŠENJE O REGISTRACIJI

Upisuje se u registar poreskih obveznika:

Naziv: ARHITEKTONSKI STUDIO "MODULARH" DOO-DRUŠTVO ZA PROJEKTOVANJE, IZGRADNJU I KONSULTANTSKE USLUGE - HERCEG NOVI

HERCEG NOVI

Poreskom obvezniku se dodjeljuje:

PIB 0 3 2 4 1 9 1 2

(Matični broj)

9 0 6

(Šifra područne jedinice poreskog organa)

Datum upisa u registar: 15.02.2019. godine.

Poreski obveznik je dužan da obavijesti poreski organ o svim promjenama podataka iz registra poreskog obveznika (član 33 Zakona o poreskoj administraciji) u roku od 15 dana od dana nastanka promjene.

Uputstvo o pravnom sredstvu: Protiv ovog Rješenja može se izjaviti žalba Ministarstvu finansija CG - Odsjek za drugostepeni poreski i carinski postupak, u roku od 15 dana od dana prijema Rješenja. Žalba se predaje preko ove Područne jedinice i taksira administrativnom taksom u iznosu od 8,00 €, shodno Tarifnom broju 5 Taksene tarife za administrativne takse. Taksa se uplaćuje u korist računa broj 832-3161-26 - Administrativna taksa.



NAČELNIK

Dušan Vujčić
Jovo Grdinić

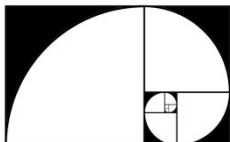

Arhitektonski Studio **MODULARH d.o.o.**

Društvo za projektovanje, izgradnju, menadžment i konsultantske usluge

Orjenskog Bataljona 3. , 85340 Herceg Novi, Crna Gora

www.modularh.me

PIB: 03241912

BR ŽR: 520-36300-09
Hipotekarna banka AD

LICENCA PROJEKTANTA



CRNA GORA

MINISTARSTVO ODRŽIVOG RAZVOJA
I TURIZMA

DIREKTORAT ZA INSPEKCIJSKI NADZOR I LICENCIRANJE

Direkcija za licence, registar i drugostepeni postupak

Broj: UPI 107/7- 107/2

Podgorica, 05.03.2019. godine

Arhitektonski studio »MODULARH » D.O.O.

Ulica 6 Crnogorske brigade T-17

HERCEG NOVI

U prilogu ovog dopisa, dostavlja Vam se rješenje, broj i datum gornji.

OVLAŠĆENO SLUŽBENO LICE
Pavićević Nataša



Dostavljeno:

-Naslovu;

-a/a.

MINISTARSTVO ODRŽIVOG RAZVOJA I TURIZMA
DIREKTORAT ZA INSPEKCIJSKI NADZOR
I LICENCIRANJE

Direkcija za licence, registar i drugostepeni postupak

Broj: UPI 107/7-107/2

Podgorica, 05.03.2019. godine

Ministarstvo održivog razvoja i turizma, rješavajući po zahtjevu Arhitektonski studio »MODULARH« D.O.O iz Herceg Novog, za izdavanje licence projektanta i izvođača radova, na osnovu člana 135. st. 1. i 2. Zakona o planiranju prostora i izgradnji objekata ("Službeni list Crne Gore" br. 64/17) i člana 46. stav 1. Zakona o upravnom postupku ("Službeni list Crne Gore" br. 56/14, 20/15, 40/16 i 37/17), donosi

R J E Š E N J E

1. IZDAJE SE Arhitektonskom studiu » MODULARH « D.O.O iz Herceg Novog, LICENCA projektanta i izvođača radova.
2. Ova Licenca se izdaje na 5 (pet) godina.

O b r a z l o ž e n j e

Aktom, br.UPI 107/7-107/1 od 18.02.2019.godine, Arhitektonski studio »MODULARH« D.O.O iz Herceg Novog, obratilo se ovom ministarstvu zahtjevom za izdavanje licence projektanta i izvođača radova.

Uz zahtjev imenovano privredno društvo, dostavilo je ovom ministarstvu sledeće dokaze:

Rješenje Ministarstva održivog razvoja i turizma, broj UPI 107/7-1023/2 od 02.04.2018.godine, kojim je Čvoro Vuku, Spec.Sci.arhitekture, iz Herceg Novog, izdata licenca ovlašćenog inženjera za obavljanje djelatnosti izrade tehničke dokumentacije i građenje objekta; Ugovor o radu, zaključen između Arhitektonskog studija »MODULARH« D.O.O iz Herceg Novog, kao poslodavca i Čvoro Vuka, Spec.Sci.arhitekture, iz Herceg Novog, gdje je utvrđeno da je imenovani zasnovao radni odnos na neodređeno vrijeme, počev od 13.02.2019.godine – čl. 2 i 3.Ugovora; Rješenje Centralnog Registra Privrednih subjekata za imenovano privredno društvo, Registarski broj: 50874862, sa šifrom pretežne djelatnosti: 7111: Arhitektonska djelatnost.

Ministarstvo održivog razvoja i turizma, razmotrilo je podnijeti zahtjev pa je odlučilo kao u dispozitivu ovog rješenja, a ovo sa sledećih razloga:

Naime, članom 122. stav 1. Zakona o planiranju prostora i izgradnji objekata (»Službeni list Crne Gore« br. 64/17), propisano je da privredno društvo koje izrađuje tehničku dokumentaciju (projektant), odnosno privredno društvo koje gradi objekat (izvođač radova), dužno je da za obavljanje djelatnosti izrade tehničke dokumentacije dijela tehničke dokumentacije, odnosno građenje ili izvođenje pojedinih radova ovlašćeni inženjer može da bude fizičko lice koje obavlja poslove izrade tehničke dokumentacije

odnosno građenje ili izvođenje pojedinih vrsta radova na građenju objekta, ima najmanje jednog zaposlenog ovlašćenog inženjera po vrsti projekta, koji izrađuje i to: arhitektonski, građevinski, elektrotehnički i mašinski projekat, odnosno vrsti radova koje izvodi na osnovu tih projekata. Stavom 2 istog člana Zakona, propisano je da obavljanje pojedinih poslova iz stava 1 ovog člana, projektant, odnosno izvođač radova može da obezbijedi na osnovu zaključenog ugovora sa drugim privrednim društvom koje ima zaposlenog ovlašćenog inženjera za određenu vrstu projekta, odnosno radova.

Članom 3. stav 1. tačka 3. Pravilnika o načinu i postupku izdavanja, mirovanja licence i načinu vođenja registara licenci („ Službeni list Crne Gore „ br. 79/17), utvrđene su vrste licenci, a između ostalih i licenca projektanta i izvođača radova, koja se izdaje privrednom društvu za obavljanje djelatnosti izrade tehničke dokumentacije i građenje objekta.

Članom 5. stav 1. tač. 1-2. Pravilnika, utvrđeno je da se u postupku izdavanja licence projektanta, odnosno izvođača radova, provjerava: 1) da li podnosilac zahtjeva u radnom odnosu ima zaposlenog ovlašćenog inženjera i licencu ovlašćenog inženjera.

Članom 137. stav 2. Zakona, propisano je da se licenca za privredno društvo, izdaje se na pet godina.

Rješavajući po predmetnom zahtjevu, a na osnovu uvida u dostavljene dokaze, ovo ministarstvo nalazi, da su se u konkretnoj pravnoj stvari stekli uslovi za primjenu čl. 122 stav 1. i 135 stav 2. Zakona o planiranju prostora i izgradnji objekata, a u vezi čl 3 stav 1 tač. 1 i čl. 4 Pravilnika o načinu i postupku izdavanja, mirovanja licence i načinu vođenja registara licenci.

Saglasno izloženom, riješeno je kao u dispozitivu ovog rješenja.

UPUTSTVO O PRAVNOJ ZAŠTITI: Protiv ovog rješenja može se pokrenuti upravni spor tužbom kod Upravnog suda Crne Gore u roku od 20 dana od dana prijema istog.

OVLAŠĆENO SLUŽBENO LICE
Nataša Pavićević





CRNA GORA

MINISTARSTVO ODRŽIVOG RAZVOJA
I TURIZMA

DIREKTORAT ZA INSPEKCIJSKI NADZOR I
LICENCIRANJE

Direkcija za licenciranje

Broj: UPI 107/7 – 1023/2

Podgorica, 02.04.2018. godine

VUK Ž. ČVORO

Nikole Ljubibratića 16
HERCEG NOVI

U prilogu ovog dopisa, dostavlja Vam se rješenje, broj i datum gornji.

OVLAŠĆENO SLUŽBENO LIČE
Nataša Pavičević



Dostavljeno:

-Naslovu;

-a/a.

IV Proleterske brigade broj 19, 81000 Podgorica

Tel: (+382)20 446 279 (+382)20 446 316 (+382); Fax: (+382)20 446-215

Web: www.mrt.gov.me

MINISTARSTVO ODRŽIVOG RAZVOJA I TURIZMA
DIREKTORAT ZA INSPEKCIJSKI NADZOR
I LICENCIRANJE

Direkcija za licenciranje

Broj: UPI 107/7 – 1023/2

Podgorica, 02.04.2018. godine

Ministarstvo održivog razvoja i turizma, rješavajući po zahtjevu Čvoro Vuka, spec. sci. arhitekture, iz Herceg Novog, za izdavanje licence za ovlaštenog inženjera, na osnovu člana 135 st. 1 i 2 Zakona o planiranju prostora i izgradnji objekata ("Službeni list Crne Gore" br. 64/17) i člana 46 stav 1 Zakona o upravnom postupku ("Službeni list Crne Gore" br. 56/14, 20/15, 40/16 i 37/17), donosi

R J E Š E N J E

1. IZDAJE SE ČVORO Ž. VUKU, spec. sci. arhitekture, iz Herceg Novog, LICENCA ovlaštenog inženjera za obavljanje djelatnosti izrade tehničke dokumentacije i građenje objekta.
2. Ova Licenca se izdaje na neodređeno vrijeme.

O b r a z l o ž e n j e

Aktom, br. UP I 107/7-1023/1 od 05.03.2018.godine, Čvoro Vuk, spec.sci. arhitekture, iz Herceg Novog, obratio se ovom ministarstvu zahtjevom za izdavanje licence ovlaštenog inženjera za obavljanje djelatnosti izrade tehničke dokumentacije i građenje objekta.

Uz zahtjev imenovani je ovom ministarstvu dostavio sledeće dokaze:

- Diplomu postdiplomskih apesijalističkih akademskih studija, izdatu od strane Arhitektonskog fakulteta, Univerzitet Crne Gore, broj 85 od 26.05.2011.godine;
- Rješenje br. 01-400/3 od 12.04.2017.godine, izdato od strane Inženjerske komore Crne Gore, kojim se izdaje licenca odgovornog projektanta za izradu projekata arhitekture objekata, projekata unutrašnje arhitekture, projekata unutrašnjih instalacija vodovoda i kanalizacije i projekata uređenja terena;
- uvjerenje da u kaznenoj evidenciji ne postoje podaci o osuđivanosti za imenovanog
- ovjerenu fotokopiju radne knjižice i kopiju lične karte.

Ministarstvo održivog razvoja i turizma, razmotrilo je podnijeti zahtjev pa je odlučilo kao u dispozitivu ovog rješenja, a ovo sa sledećih razloga:

Naime, članom 123 stav 1 Zakona o planiranju prostora i izgradnji objekata («Službeni list Crne Gore» br. 64/17), propisano je da ovlašćeni inženjer može da bude fizičko lice koje obavlja poslove izrade tehničke dokumentacije odnosno građenje objekta, odgovarajuće struke, sa visokim obrazovanjem, odnosno najmanje kvalifikacijom VII1 podnivoa okvira kvalifikacije i najmanje tri godine radnog iskustva na stručnim poslovima izrade tehničke dokumentacije i građenja objekta.

Članom 3 stav 1 tačka 1 Pravilnika o načinu i postupku izdavanja, mirovanja licence i načinu vođenja registara licenci („Službeni list Crne Gore“ br. 79/17), utvrđene su vrste licenci, a između ostalih i licenca ovlaštenog inženjera koja se izdaje fizičkom, licu za obavljanje djelatnosti izrade tehničke dokumentacije i građenje objekta.

Članom 4 stav1 tač. 1-4. Pravilnika, utvrđeno je da se u postupku izdavanja licence ovlašćenog inženjera, provjerava:

1. identitet podnosioca zahtjeva;
2. da li podnosilac zahtjeva posjeduje visoko obrazovanje, odnosno najmanje kvalifikacije VII1 podnivoa okvira kvalifikacija, odnosno da li je izvršeno priznavanje inostrane obrazovne isprave najmanje kvalifikacije VII1 podnivoa okvira kvalifikacija;
3. da li podnosilac zahtjeva ima najmanje tri godine radnog iskustva na stručnim poslovima izrade tehničke dokumentacije i građenju objekta sa visokim obrazovanjem, odnosno najmanje kvalifikacije VII1 podnivoa okvira kvalifikacije i
4. da li je podnosilac zahtjeva osuđivan za krivično djelo za koje se gonjenje preduzima po službenoj dužnosti.

Stavom 3 istog člana Pravilnika, utvrđeno je da se radno iskustvo u smislu stava 1 tačka 3 ovog člana, smatra radno iskustvo u svojstvu saradnika na izradi tehničke dokumentacije na građenju objekta, odnosno izvođenja pojedinih radova na građenju objekta. Stavom 4 istog člana Pravilnika, utvrđeno je da se izuzetno od stava 3 ovog člana, fizičkom licu koje posjeduje licencu za izradu tehničke dokumentacije i građenje objekata, izdatu po propisima koji su važili do donošenja ovog propisa, radno iskustvo može dokazati na osnovu uvida u dokumentaciju koja je bila osnov za njeno izdavanje.

Članom 137 stav 1 Zakona, propisano je da se licenca za fizičko lice izdaje na neodređeno vrijeme.

Rješavajući po predmetnom zahtjevu, a na osnovu uvida u dostavljene dokaze, ovo ministarstvo nalazi, da su se u konkretnoj pravnoj stvari stekli uslovi za primjenu čl. 123 stav 1 i 135 stav 2 Zakona o planiranju prostora i izgradnji objekata, a u vezi čl 3 stav 1 tač. 1 i čl. 4 Pravilnika o načinu i postupku izdavanja, mirovanja licence i načinu vođenja registara licenci.

Saglasno izloženom, riješeno je kao u dispozitivu ovog rješenja.

PRAVNA POUKA: Protiv ovog rješenja može se pokrenuti upravni spor tužbom kod Upravnog suda Crne Gore u roku od 20 dana od dana prijema istog.

OVLAŠĆENO SLUŽBENO LIČE
Nataša Pavičević



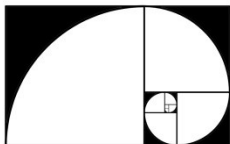

Arhitektonski Studio MODULARH d.o.o.

Društvo za projektovanje, izgradnju, menadžment i konsultantske usluge

Orjenskog Bataljona 3. , 85340 Herceg Novi, Crna Gora

www.modularh.me

PIB: 03241912

BR ŽR: 520-36300-09
Hipotekarna banka AD

OSIGURANJE OD PROFESIONALNE ODGOVORNOSTI

POLISA - RAČUN POL-00092205

Zastupnik:	Čoković Andreas, 81-105		
Ugovarač			
Naziv	MODULARH DOO	MB	03241912
Adresa	ORJENSKOG BATALJONA 3, 85340 HERCEG NOVI_GRAD, Crna Gora	Telefon	
Trajanje:	Godišnje osiguranje		
Period osiguranja	08.03.2019 (24:00) - 08.03.2020 (24:00)	Period obračuna	08.03.2019 - 08.03.2020

Predmet osiguranja: Profesionalna odgovornost projektanta: Osiguranje pokriva odštetne zahtjeve naručioca usluga ili trećih lica, koji su posledica stručne greške osiguranika (koji posjeduje licencu projektanta i izvođača radova izdatu od strane Ministarstva održivog razvoja i turizma) pri izradi projektne dokumentacije, pri tehničkom i građevinskom nadzoru i kod revidiranja projekata, a za koje osiguranik odgovara na osnovu zakona u skladu sa uslovima osiguranja

PS-ODPRK-1K - Osiguranje odgovornosti projekatanta za sve projekte (članovi Inženjerske komore)

Vrsta osiguranja:	Osiguranje od projektantske odgovornosti	Šifra:	1310
-------------------	--	--------	------

Osiguranik

Naziv	MODULARH DOO	MB	03241912
Adresa	ORJENSKOG BATALJONA 3, 85340 HERCEG NOVI_GRAD, Crna Gora	Telefon	

Suma osiguranja

Uloga	Način ugovaranja	Iznos
Jedinstvena suma osiguranja	Na sumu osiguranja	100.000,00

Franšiza

Franšiza	Odbitna franšiza iznosi 10% od priznate štete ali najmanje 500 EUR
----------	--

Obračun za predmet

Premija	270,00
Popust za jednokratno plaćanje	-27,00
Popust za nemanje šteta u poslednje tri godine	-24,30
Komercijalni popust 10%	-21,87
Ukupna premija bez poreza	196,83
Porez na premiju	17,71
Ukupna premija sa porezom	214,54

Polisa se smatra računom. Oslobođeni plaćanja PDV-a po članu 27. zakona o PDV-u. Osiguravač zadržava pravo ispravke računске ili neke druge greške učinjene od strane zastupnika. Pravo na naknadu štete po ovoj polisi počinje od dana i časa koji je na polisi označen kao početak osiguranja ukoliko je do tada plaćanja premija a inače po isteku 24 časa dana kada je premija plaćanja (čl. 1010 st. 1 Zakona o obl. odnosima (SLRCG br.47/08))

Dodatna isključenja: Sve štete koje su posledica sajber napada (dopunjavanje klauzule iz tačke 29,(2) alineje 2. člana uslova OU-ODPRK-01 (prema odredbama klauzule "Cyber attack exclusion clause" – na engleskom jeziku)

Osiguravajuće pokriće važi za područje Crne Gore

Osiguranje je zaključeno bez garantnog roka

Osiguranje je zaključeno u skladu sa Opštim uslovima za osiguranje odgovornosti projekatanta koji su utvrđeni dana 24.05.2018.god. (OU-ODPRK-05/18).

Osiguranje pokriva odštetne zahtjeve naručioca usluga ili trećih lica, koji su posljedica stručne greške osiguranika (koji posjeduje licencu projektanta i izvođača radova izdatu od strane Ministarstva održivog razvoja i turizma) pri izradi projektne dokumentacije, pri tehničkom i građevinskom nadzoru i kod revidiranja projekata, a za koje osiguranik odgovara na osnovu zakona u skladu sa uslovima osiguranja.

Ukupna isplata odšteta za sve osigurane slučajeve koji se dese u jednoj godini limitirana je iznosom sume osiguranja (godišnji agregat)

UKUPAN OBRAČUN

Ukupna premija bez poreza	196,83
Porez na premiju	17,71
Ukupna premija sa porezom	214,54
Način plaćanja	U cjelosti

Sva prava po ovoj polisi pripadaju osiguraniku.

Ukoliko ugovarač/osiguranik ne plaća premiju u dogovorenim rokovima primjenjuje se Zakon o obligacionim odnosima.

Potpisom polise ugovarač osiguranja/osiguranik potvrđuje da je primio Uslove zaključenog osiguranja.

Pravo na raskid i uslovi za raskid ugovora odnosno odstupanju od ugovora određeni su uslovima osiguranja

Sve međusobne nesporazume stranke će rješavati mirnim putem a u slučaju spora ugovaraju nadležnost suda u Podgorici

Na ugovor o osiguranju primjenjuje se Zakon o obligacionim odnosima Crne Gore.

Ugovarač osiguranja je dužan da plati premiju prilikom zaključivanja ugovora o osiguranju ukoliko se premija plaća u cjelosti, odnosno prvu ratu ukoliko je ugovoreno plaćanje premije na rate, a ostale rate u ugovorenim rokovima. Za slučaj docnje jedne rate duže od 30 dana, sve rate dospjevaju odjednom i u cjelosti.

Ugovorne strane su saglasne da ukoliko osiguranik ostvari pravo na naknadu štete, osiguravač ima pravo da dug po toj ili nekoj drugoj polisi odbije od iznosa obračunate štete.

M.P. Osiguravač:



Arhitektonski Studio
MODULARH d.o.o.

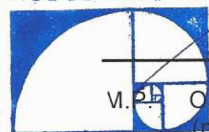

M.P. Osiguranik / Ugovarač:
 (puno ime i prezime)

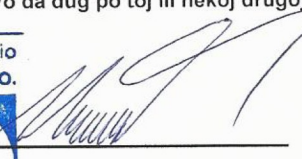

Društvo za projektovanje, izgradnju,
 menadžment i konsultantske usluge

2 Poslovnica Podgorica 4, PODGORICA_GRAD, 08.03.2019

POLISA: POL-00092205

Datum štampe: 08.03.2019 09:40

Strana 2 od 2

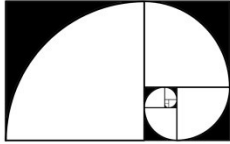

Arhitektonski Studio **MODULARH d.o.o.**

Društvo za projektovanje, izgradnju, menadžment i konsultantske usluge

Orjenskog Bataljona 3. , 85340 Herceg Novi, Crna Gora

www.modularh.me

PIB: 03241912

BR ŽR: 520-36300-09
Hipotekarna banka AD

PROJEKTNI ZADATAK

PROJEKTNI ZADATAK INVESTITORA

Izraditi idejno rješenje za privremeni objekat – kupalište, na dijelu Bečićke plaže, ispod hotela "Splendid", na dijelu katastarske parcele 1448 K.O. Bečići u Budvi, na osnovu izdatih UTU izdatih od nadležnog organa Javno preduzeće za upravljanje morskim dobrom Crne Gore broj: 0206-869/4 od 18.04.2019. godine, Ugovora o korišćenjuorskog dobra broj: 0206-869/4 od 08.04.2019. između Javnog preduzeća za upravljanje morskim dobrom sa sjedištem u Budvi, koga zastupa i predstavlja direktor Predrag Jelušić dipl. ekonomista i korisnika privrednog društva "Hotels group Montenegro Stars" doo Budva, Hotel Splendid, Bečići bb, Budva, PIB:02385040, koga zastupa izvršni direktor Milan Vuković, projektnog zadatka investitora, geodetskog snimka predmetne parcele te na osnovu Zakona o planiranju prostora i izgradnji objekata ("Sl.list CG", br. 23/14, 32/15 i 75/15) i Pravilnika o načinu izrade i sadržini tehničke dokumentacije (sl. list 044/18).

Kupalište organizovati tako da se poštuje pokrivenost kompleta (2 ležaljke i suncobar) i potrebna kvadratura 1 kompleta od min 10m². Površina pod mobilijarom treba biti max. 4846 m² što znači da maksimalan broj kompleta na kupalištu može biti 484. Projektovati dvije spasilačke osmatračnice sa potrebnim dimenzijama koje zadovoljavaju kriterijume za preglednost, kabine za presvlačenje, tuševе, prostor za skladištenje plažnog mobilijara, ulaznu particiju sa kontrolom ulaza i prateći plažni mobilijar poput kanti za otpatke.

Projektant je odgovoran da izradi projektnu dokumentaciju koja sadrži:

1. Idejno rješenje

savjesno, u skladu sa zakonskim odrednicama i zahtjevima investitora u dogovorenom roku.

PROJEKTANT

Arhitektonski studio "Modularh" d.o.o.

INVESTITOR

"Hotels Group Montenegro Stars" d.o.o.

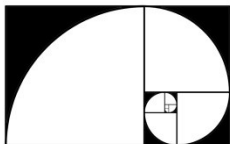

Arhitektonski Studio **MODULARH d.o.o.**

Društvo za projektovanje, izgradnju, menadžment i konsultantske usluge

Orjenskog Bataljona 3. , 85340 Herceg Novi, Crna Gora

www.modularh.me

PIB: 03241912

BR ŽR: 520-36300-09
Hipotekarna banka AD

UGOVOR O KORIŠĆENJU MORSKOG DOBRA

Broj : 0206-869/3
Budva, 08.04.2019. god.

Na osnovu člana 7. i 8. Zakona o morskome dobru (»Službeni list RCG«, br.14/92), člana 6. stav 2. i 24. Zakona o državnoj imovini (»Službeni list RCG«, br. 21/09) i člana 4, 5. stav 2. i člana 6. Odluke o uslovima, vremenu korišćenja i visini naknade za korišćenje morskog dobra (»Službeni list RCG«, br.27/92), Rješenja o registraciji za PDV-e od 01.04.2013.god. izdato od Poreske uprave Crne Gore, Atlasa crnogorskih plaža i kupališta broj:0203-388/5-1 od 28.01.2019.godine / i Programa privremenih objekata u zoni morskog dobra broj:101-206/187 od 25.12.2018.god.

1. **Javno preduzeće za upravljanje morskim dobrom Crne Gore** sa sjedištem u Budvi, koga zastupa i predstavlja direktor Predrag Jelušić dipl. ekonomista (u daljem tekstu: **Javno Preduzeće**) i
2. **PRIVREDNO DRUŠTVO »HOTELS GROUP MONTENEGRO STARS« DOO BUDVA, Hotel Splendid, Bečići bb, Budva, PIB: 02385040, koga zastupa izvršni direktor Milan Vuković, NLB BANKA AD PODGORICA BROJ RAČUNA 530-4336-03.,** (u daljem tekstu: **Korisnik**)

Zaključuju dana 08.04.2019.god.

UGOVOR O KORIŠĆENJU MORSKOG DOBRA

Uvažavajući:

-Da je Javno preduzeće za upravljanje morskim dobrom u cilju realizacije Atlasa crnogorskih plaža i kupališta broj:0203-388/5-1 od 28.01.2019.godine (i Programa privremenih objekata u zoni morskog dobra broj:101-206/187 od 25.12.2018.godine) objavilo Javni poziv broj:0206-665/1 od 14.02.2019. i amandman I br. 0206-665/2 od 15.09.2019..god. za prikupljanje ponuda za zakup kupališta u dnevnom listu »Pobjeda«i na na web-site-u Javnog preduzeća;

-Da je Tenderska Komisija za sprovođenje postupka davanja u zakup kao najuspješniju izabrala ponudu broj: 0206-869/1 od 05.03.2019. saglasno Odluci o izboru najpovoljnijeg ponuđača broj: 0206-869/2 od 18.03.2019.god.

-da je izabrani ponuđač primio Odluku br. 0206-869/2 od 18.03.2019.god. dana 21.03.2019.god. i da se konstatuje da je istekao rok od pet dana za izjavljivanje prigovora na predmetnu odluku, a izabrani ponuđač je bio jedini ponuđač za korišćenje ove lokacije, i nije bilo izjavljenih prigovora na predmetnu odluku, te se može pristupiti zaključenju ugovora o korišćenju morskog dobra.

I OPŠTE ODREDBE

Član 1.

JAVNO PREDUZEĆE i izabrani ponuđač **PRIVREDNO DRUŠTVO »HOTELS GROUP MONTENEGRO STARS« DOO BUDVA** , zaključuju ovaj ugovor i uređuju međusobna prava i obaveze vezana za korišćenje kupališta predviđenog Atlasom crnogorskih plaža i kupališta u opštini Budva za period 2019.-2023.godine.

II OPIS MORSKOG DOBRA

Član 2.

Predmet korišćenja je dio morskog dobra u Bečićima, dio Bečićke plaže ispred hotela "Splendid", u dužini od 90 m¹/površine 4846 m², uključujući i lokaciju za sportsko rekreativne aktivnosti na vodi, sve dio kat. parcele 1448 KO Bečići, u zahvatu od potoka na istočnom kraju kat parcele 1016/2 KO Bečići zapadno osnovom šetališta u dužini od 90 m¹, sa pripadajućim akva prostorom, lokacija označena kao 13B u Atlasu crnogorskih plaža i kupališta u opštini Budva.

Lokacija se nalazi unutar zaštićenog područja. U skladu sa članom 40 Zakona o zaštiti prirode („Sl.list Crne Gore“, br. 54/16) korisnik/zakupac je dužan da za obavljanje radnji, aktivnosti i djelatnosti u zaštićenom području pribavi dozvolu od Agencije za zaštitu prirode i životne sredine.

Saglasno javnom pozivu broj:0206-665/1 od 14.02.2019. i amandman I br. 0206-665/2 od 15.09.2019..god. za prikupljanje ponuda za zakup kupališta i Atlasu crnogorskih plaža i kupališta broj:0203-388/5-1 od 28.01.2019.godine na kupalištu se može postaviti :

- 1) ležaljke i suncobrana isključivo saglasno uslovima Javnog preduzeća koje moraju ispunjavati uređena i izgrađena kupališta a koji su sastavni dio ovog ugovora i koje će postaviti u periodu od 01.05.-31.10. tekuće godine,
- 2) u okviru kupališta je planirano postavljanje slijedećih privremenih objekata: 1. plažni bar sa terasom, bar površine 27m² + terasa 130 m², 2. magacin od 16 m², 3. konzervator za sladoled 1 kom, a uz kupalište može se odobriti i plutajući privremeni objekat –ponton, lokacija označena 8.8 u Programu te kiosk za prodaju karata-lokacija označena 8.7 u Programu.

Morsko dobro iz stava 1. ovog člana ustupa se Korisniku u viđenom stanju.

Dio morskog dobro opisan u prethodnom stavu, prikazan je na katastarskom snimku – skici sa koordinatama graničnih tački, koja je sastavni dio ovog Ugovora (Prilog 1.).

III ZAŠTITA ŽIVOTNE SREDINE

Član 3.

KORISNIK je dužan da morsko dobro koje je predmet ovog ugovora koristi i uživa na način i u skladu sa svim pozitivnim propisima koji uređuju zaštitu životne sredine, posebno zaštitu mora i obale.

Djelatnosti koje KORISNIK bude obavljao na predmetnom morskome dobru ni na koji način ne smije ugrožavati životnu sredinu, obalu i more.

Korišćenje morskog dobra i obavljanje djelatnosti u zaštićenim zonama za kupališta koja su proglašena zaštićenim područjima, sprovodi se saglasno odredbama Zakona o zaštiti prirode (Službeni list Crne Gore br. 51/08, 21/09, 40/11, 62/13, 06/14).

IV NAKNADA

Član 4.

KORISNIK morskog dobra je dužan da tokom trajanja ovog Ugovora, plaća JAVNOM PREDUZEĆU sezonsku naknadu za korišćenje kupališta iz člana 2. ovog ugovora.

Sezonska naknada za tekuću 2019.godinu za korišćenje kupališta utvrđena je u visini od 35179,00 eura (slovima: tridesetpethiljadajednastotinasedamdesetdevet eura) koja se uvećava za iznos PDV-a.

Korisnik je dužan da ukupan iznos naknade plati u tri rate koje se uvećavaju za iznos PDV-a. Prvu ratu od 11726,32 eura (slovima: jedanaesthiljadasedamstotinadvadesetšest i 32/100 eura) koja se uvećava za iznos PDV-a, korisnik je dužan da plati u momentu zaključenja ovog aneksa. Druga i

treća rata iznose po 11726,34 eura (slovima: jedanaest hiljadasedamstotinadvadesetšest i 34/100 eura) koje se uvećavaju za iznos PDV-a od čega druga rata dospijeva za plaćanje 31.07.2019.godine, a treća rata 30.08.2019.god.

U cilju obezbjeđenja plaćanja ugovorene naknade u ratama KORISNIK je dužan da u momentu zaključenja ugovora obezbijedi bankarsku garanciju u originalu i u pismenoj formi "bez prigovora" i naplativu na prvi poziv na ime duga (druga i treća rata) sa obračunatim iznosom PDV-a, koja se deponuje kod JAVNOG PREDUZEĆA, i dospijeva dana 05.09.2019.god.

U slučaju kašnjenja plaćanja ugovorene naknade KORISNIK je dužan da plaća zakonsku zateznu kamatu.

Ugovorne strane su saglasne da će, saglasno stavu 1. ovog člana ugovora, početkom svake godine, dok traje osnovni ugovor i u slučaju produženja trajanja ovog ugovora, saglasno članu 6. osnovnog ugovora, a najkasnije do 31.01. tekuće godine, sačiniti aneks ugovora kojim će se precizirati dinamika plaćanja godišnje naknade (za 2020., 2021., 2022. i 2023. godinu) za korišćenje privremene lokacije/kupališta

Korisnik je dužan da ukupan iznos naknade-mjesečne rate plati prema dostavljenoj fakturi, uplatom na račun br: 820-41114-03 sa obaveznim upisom poreskog identifikacionog broja poreskog obveznika i šifrom opštine Budva 817.

Član 5.

KORISNIK je dužan da do dana određenog za zaključenje ugovora dostavi originalnu bankarsku garanciju, koja važi do 31.12.2019.godine, kojom će garantovati dobro izvršenje preuzetih obaveza u visini od 20% godišnje naknade uvećane za PDV-e, iz člana 4 ovog Ugovora (**činidbena garancija**).

Činidbena garancija je garancija izdata od banke kojom se garantuje da će Korisnik uredno izvršavati ugovorene obaveze, a posebno obaveze utvrđene Uslovima za uređenje i opremanje kupališta i ostalim propisima koji regulišu djelatnost i tiču se predmeta zakupa.

KORISNIK je dužan da u slučaju produženja ugovora, saglasno članu 6. ovog ugovora, da najkasnije do 30.01.2020.godine dostavi činidbenu garanciju koja će važiti do 31.12.2020.godine kojom će garantovati ispunjenje obaveza iz ovog ugovora, uključujući i obavezu zaključenje Aneksa ugovora za 2020.godinu najkasnije do 31.01.2020.godine.

KORISNIK je dužan da najkasnije do 30.01.2021.godine dostavi činidbenu garanciju koja će važiti do 31.12.2021.godine kojom će garantovati ispunjenje obaveza iz ovog ugovora, uključujući i obavezu zaključenje Aneksa ugovora za 2021.godinu najkasnije do 31.01.2021.godine.

KORISNIK je dužan da najkasnije do 30.01.2022.godine dostavi činidbenu garanciju koja će važiti do 31.12.2022.godine kojom će garantovati ispunjenje obaveza iz ovog ugovora, uključujući i obavezu zaključenje Aneksa ugovora za 2022.godinu najkasnije do 31.01.2022.godine.

KORISNIK je dužan da najkasnije do 30.01.2023.godine dostavi činidbenu garanciju koja će važiti do 31.12.2023.godine kojom će garantovati ispunjenje obaveza iz ovog ugovora, uključujući i obavezu zaključenje Aneksa ugovora za 2023.godinu najkasnije do 31.01.2023.godine.

U slučaju nepoštovanja ugovorenih obaveza iz člana 8 ili 9., ili povrede obaveza iz člana 10. i 11. ovog ugovora koje su konstatovane Zapisnikom o izvršenoj kontroli ovlašćenih radnika Javnog preduzeća ili tokom inspeksijskog nadzora, KORISNIK je dužan da u ostavljenom roku (ne dužem od pet dana), otkloni ukazane i konstatovane nepravilnosti. Ukoliko se kontrolnim Zapisnikom službenika Javnog preduzeća ponovo konstatuje

da KORISNIK nije otklonio nepravilnost i/ili isto konstatuje inspekcija Uprave za inspeksijske poslove, Javno preduzeće će aktivirati činidbenu garanciju i obezbijediti izvršenje ugovorene obaveze.

V TRAJANJE UGOVORA

Član 6.

U skladu sa uslovima Javnog poziva, JAVNO PREDUZEĆE daje na korišćenje kupalište iz člana 2. ovog ugovora na period od od dana zaključenja ugovora do **31.12.2019. god.** uz mogućnost godišnjeg produženja za period od 4 (četiri) godine, odnosno do **31.12.2023.god. pod** uslovom da je korisnik/zakupac izvršio obaveze predviđene ovim ugovorom, da ugovor nije jednostrano ili sporazumno raskinut ili u slučaju da je pokrenut sudski spor između Javnog preduzeća i Korisnika/Zakupca zbog neispunjenja ugovorom preuzetih obaveza.

Ukoliko tokom trajanja ugovora dođe do privođenja prostora trajnoj namjeni koja podrazumijeva izgradnju hotela visoke kategorije (hoteli kategorije 5* ili 4*) u neposrednom zaleđu, odnosno realizacije planskog dokumenta koja isključuje korišćenje morskog dobra u skladu sa ovim ugovorom, ugovor se neće obnavljati i zakupac nema pravo da traži povraćaj do tada uloženi sredstava.

VI OBAVEZE JAVNOG PREDUZEĆA

Član 7.

JAVNO PREDUZEĆE se obavezuje da odmah po zaključenju ugovora preda u državinu ustupljeni dio morskog dobra.

JAVNO PREDUZEĆE i KORISNIK će na dan uvođenja u posjed sačinjeti Zapisnik o primopredaji ustupljenog morskog dobra kojim će se konstatovati stanje istog.

JAVNO PREDUZEĆE je dužno da preduzeme sve mjere u cilju štite KORISNIKA od pravnih i faktičkih uznemiravanja od strane trećih lica.

VII OBAVEZE KORISNIKA

Član 8.

KORISNIK je saglasan i preuzima obavezu da saglasno Uslovima za uređenje kupališta, Urbanističko-tehničkim uslovima, u skladu sa Atalsom crnogorskih kupališta i plaža uredi i opremi kupalište.

Atlasom crnogorskih kupališta i plaža / Programom privremenih objekata za 2019-2023.godinu je predviđeno postavljanje privremenog/ih objekta na kupalištu i to:

- 1) ležaljke i suncobrana isključivo saglasno uslovima Javnog preduzeća koje moraju ispunjavati uređena i izgrađena kupališta a koji su sastavni dio ovog ugovora i koje će postaviti u periodu od 01.05.-31.10. tekuće godine,
- 2) u okviru kupališta je planirano postavljanje slijedećih privremenih objekata: 1. plažni bar sa terasom, bar površine 27m² + terasa 130 m², 2. magacin od 16 m², 3. konzervator za sladoled 1 kom, a uz kupalište može se odobriti i plutajući privremeni objekat –ponton, lokacija označena 8.8 u Programu te kiosk za prodaju karata-lokacija označena 8.7 u Programu.

KORISNIK preuzima obavezu da privremene objekte na kupalištu postavi saglasno izdatim Urbanističko-tehničkim uslovima, što podrazumijeva:

- da izradi tehničku dokumentaciju (i dostavi Javnom preduzeću na uvid) saglasno Urbanističko-tehničkim uslovima iz Programa ili Atlasa Crnogorskih plaža i kupališta koje izdaje Javno preduzeće i tehničkim uslovima za priključenje na infrastrukturu pribavljenim od organa za tehničke uslove,

- **saglasnost glavnog gradskog arhitekta u pogledu spoljnog izgleda privremenog objekta, dozvole i saglasnosti propisane urbanističko-tehničkim uslovima,**
- **obavezu podnošenja prijave sa dokumentacijom Direktoratu za inspekcijski nadzor i licenciranje 15 dana prije postavljanja privremenog objekta,**
- **postavljanje privremenog objekta na osnovu prijave i dokumentacije propisane članom 117 Zakona i planiranju prostora i izgradnji objekata, uključujući i infrastrukturno opremanje lokacije.**

Sve pripreme radove i radove na uređenju morskog dobra Korisnik je dužan da izvede u skladu sa tehničkom dokumentacijom, poštujući odobrenja i uputstva ovlašćenog nadzornog organa, opštinske propise o komunalnom redu i druge važeće propise.

Radovi se izvode na osnovu tehničke dokumentacije i pribavljenih mišljenja, saglasnosti i dozvola izdatih u procedurama u svemu saglasno Zakonu i planiranju prostora i izgradnji objekata, Zakonu o vodama i Zakonu o procjeni uticaja na životnu sredinu.

KORISNIK je obavezan da organizuje radove na način koji neće dovesti do oštećenja prilaznih staza i okolnog terena, odnosno ukoliko do ovih oštećenja dođe dužan je da o svom trošku ukloni oštećenja i vrati prostor u pređašnje stanje.

Korisnik je odgovoran isključivo i u potpunosti za sve eventualne štete, povrede i sl. koje nastupe trećim licima tokom boravka na ustupljenom dijelu morskog dobra, odnosno da nadoknadi Javnom preduzeću sva potraživanja koja eventualno treća lica ostvare od Javnog preduzeća, osim ako dokaže da je do štete došlo bez njegove krivice.

Član 9.

Tokom trajanja ovog Ugovora KORISNIK je dužan :

- da morsko dobro iz člana 2. ovog Ugovora koristi **kupalište** prema Atlasu crnogorskih kupališta i plaža, uz potrebne saglasnosti nadležnog organa uprave, poštujući u svemu pozitivno pravne propise, važeće standarde, uslove za postavljanje privremenih objekata, Pravilnik o uslovima koja moraju ispunjavati izgrađena i uređena kupališta i **Uslove za uređenje i opremanje kupališta, koji su prilog i sastavni dio ovog ugovora;**
- da na zakupljenoj lokaciji otpočne sa obavljanjem djelatnosti nakon što pribavi odobrenje za rad od nadležnog organa uprave, da djelatnost obavlja poštujući registraciju, odobrenje za rad i opštinsku odluku o javnom redu i miru posebno u pogledu radnog vremena i da se registruje za plaćanje PDV-a saglasno zakonu;
- da u periodu vansezona i to u periodu od 01.01.-01.05. i 01.11.-31.12., obezbijedi redovno i uredno održavanje plaže i akva prostora: uklanjanje i odvoz murave, sitnog otpada i drugih stvari koje more izbacilo, uz obavezu da uklanjanje i odvoz sakupljenog otpada uradi na propisan način u saradnji sa lokalnim komunalnim preduzećem;
- Da tokom kupališne sezone, i to u periodu od 01.05-31.10, održava kupalište čistim, podrazumijevajući pri tom da detaljno, redovno, svakodnevno, i u pojačanom intenzitetu u toku dana, prazni korpe za otpatke i čisti kupalište i pripadajući akva prostor. Kupalište mora biti očišćeno od sitnog i krupnog otpada, a posebno od otpadaka i materijala koji mogu ugroziti bezbjednost i higijenu na kupalištu (ambalaža, opušci, ekseri, žice i drugo);
- da obezbijedi ispravno i uredno funkcionisanje uređaja i opreme na kupalištu i rad propisanih i odobrenih pratećih, pomoćnih i uslužnih objekata na kupalištu;
- da u skladu sa pozitivno - pravnim propisima i odredbama ovog ugovora obezbijedi javno korišćenje zakupljenog kupališta;
- da zaključi ugovor o odvozu smeća sa kupališta sa komunalnim preduzećem o odvozu smeća i redovno plaća troškove po ovom osnovu za svaku godinu trajanja ugovora;
- da u pripremi turističke sezone izvede radove koji podrazumijevaju :
 - detaljno čišćenje plaže označenog morskog dobra iz člana 2. ovog Ugovora,
 - sanaciju eventualnih oštećenja i druge radove koje mora da prethodno odobri Javno preduzeće;

➤ da do 01.05. svake godine dok traje ugovor organizuje i stavi u funkciju kupalište u svemu prema Uslovima za uređenje i opremanje kupališta i skici koji su prilog i sastavni dio ovog Ugovora, a naročito da :

- vidno istakne kupališni red

- postavi tablu sa informacijama o kupalištu na kojoj će biti istaknut cjenovnik plažnog mobilijara i radno vrijeme kupališta od 07-21 čas (sa naznakom da se plažni mobilijar ne naplaćuje poslije 17 časova) kao i da postavi i druge table u svemu prema Uslovima za uređenje i opremanje kupališta,

- postavi i pravilno rasporedi plažni mobilijar (suncobrani i ležaljke) u svemu prema Uslovima za uređenje kupališta

- opremi i stavi funkciju propisan broj tuševa i kabina za presvlačenje,

- postavi adekvatne kante za otpatke,

- obezbijedi sanitarne uslove na kupalištu, ukoliko se to traži uslovima za uređenje i opremanje kupališta koji su sastavni dio ugovora,

- na propisan način izvrši vidno obilježavanje-ograđivanje vodene strane kupališta, postavljanjem povezanih bova odgovarajućih dimenzija i materijala na rropsianoj udaljenosti od obale,

- obezbijedi spasilačku službu koja posjeduje licencu izdatu od ovlašćenog organa ili organizacije i istu na propisan način opremi,

➤ da na propisan način izvrši komunalno i infrastrukturno opremanje lokacije uz prethodno pribavljanje potrebnih saglasnosti za priključivanje od organa za tehničke uslove (voda, električna energija, telefonske instalacije i dr.), kao i da tom trajanja ugovora u skladu sa propisima snosi troškove i redovno plaća usluge po tom osnovu nadležnim upravljačima infrastrukturnih sistema za svaku godinu trajanja ugovora;

➤ da bez znanja i saglasnosti JAVNOG PREDUZEĆA i odobrenja nadležnih organa ne započne bilo kakvu dogradnju, izgradnju, prepravke, adaptacije ili preuzima bilo kakve građevinske poduhvate na ustupljenoj lokaciji, postavlja privremene objekte i druge intervencije u prostoru,

➤ da blagovremeno plaća ugovorenu naknadu za korišćenje morskog dobra;

➤ da po isteku odobrenja za obavljanje djelatnosti, po pismenom nalogu JAVNOG PREDUZEĆA u dodatnom roku od 15 dana oslobodi predmetnu lokaciju, odnosno ukloni postavljenu opremu i eventualno postavljene privremene objekte, u suprotnom saglasan je, prihvata i ovlašćuje JAVNO PREDUZEĆE da bez posebne saglasnosti KORISNIKA izvrši uklanjanje o trošku KORISNIKA;

➤ da tokom vansezona privremene objekte i instalacije na propisan način obezbijedi i konzervira;

➤ da se tokom trajanja ovog ugovora stara o redovnom i investicionom održavanju označenog morskog dobra, održavanju objekata, infrastrukture i instalacija u zahvatu označenog morskog dobra;

➤ da morsko dobro koristi i eksploatiše u skladu sa odredbama ovog Ugovora i svim pozitivno pravnim propisima koji regulišu: uslove koje moraju ispunjavati uređena i izgrađena kupališta, uslove i standarde zaštite čovjekove sredine, posebno zaštite mora od zagađenja, čistoću na kupalištima i drugim javnim površinama, standarde koji propisuju nivo turističkih objekata i turističkih usluga i drugim propisima koji regulišu materiju koja je u neposrednoj vezi sa korišćenjem morskog dobra.

Član 10.

Lakše povrede ugovorenih obaveza su:

- Nezaključenje Anexa Ugovora do 01.04. tekuće godine,

- nepoštovanje i neodržavanje komunalnog reda manjeg obima: nečistoća, neodržavanje kupališta i pripadajućeg akvatorijuma, nepostavljanje kanti za smeće,

- neblagovremeno izmirivanje obaveza po osnovu utrošene vode, struje, odvoza smeća i ostalih dažbina prema organima, koja proisteknu po osnovu korišćenja kupališta, privremenih objekata,

- ne postavi kule za spasioce sa propisanom opremom,

- ne postavi informativne table o uslovima korišćenja kupališta i mjerama bezbjednosti,

- neispravnost uređaja i opreme za tuširanje,

- neangažovanje propisanog broja ovlašćenih spasilaca,

-drugi slučajevi povreda koje u manjem obimu ugrožavaju bezbjednost, komunalni red, životnu sredinu na kupalištu, privremenom objektu ili prihvatnim objektima nautičkog turizma i okolini.

Član 11.

Smatraće će se da je KORISNIK izvršio težu povredu ugovorenih obaveza ukoliko:

- ponovi lakšu povredu ugovorenih obaveza 2 i više puta,
- ne stavi kupalište u funkciju u skladu sa Ugovorom,
- ne pribavi odobrenje za obavljanje djelatnosti kupališta do 01.06. u tekućoj godini,
- ne angažuje spasilačku službu na kupalištu,
- ne izvrši ograđivanje kupališta bovama sa morske strane,
- postavi privremene objekte suprotno izdatim Urbanističko tehničkim uslovima, ili postavi objekte koji nisu predviđeni Atlasom ili Programom
- ne pribavi odobrenje za rad za obavljanje djelatnosti od nadležnog organa, a obavlja privrednu djelatnost,
- za postavljanje privremenih objekata ne pribavi saglasnost gradskog arhitekta,
 - obavezu podnošenja prijave sa dokumentacijom Direktoratu za inspekcijski nadzor i licenciranje 15 dana prije postavljanja privremenog objekta,
- odobrene privremene objekte postavi suprotno principima unifikacije, tipizacije, idejnom rješenju, glavnom projektu odobrenom od strane gradskog arhitekta,
- izvodi građevinske radove bez odobrenja ili prijave na zakupljenom prostoru, u neposrednoj blizini, zaleđu ili akvaprostoru,
- ili izvrši drugu povredu ugovornih obaveza iz člana 8. ovog ugovora,
- izvođenjem aktivnosti i obavljanjem djelatnosti ugrožava predmet korišćenja i okruženje, a posebno zaštićena područja (pješčane dine, druge vegetacije i ostalo),
- naplaćuje ulaz na kupalištu,
- uslovljava pristup kupalištu obavezanim korišćenjem plažnog mobilijara (ne važi za hotelska kupališta),
- vrši izdavanje skutera i drugih plovnih objekata na motornih pogon kao i omogućava kretanje i zadržavanje plovila na motorni i džet pogon u ograđenom akvaprostoru kupališta,
- omogućava parkiranje i kretanje vozila na kupalištu,
- izvrši postavljanje prepreka na ulazu/zahvatu kupališta suprotno Pravilniku,
- izvrši ograđivanje kupališta suprotno Pravilniku,
- ne oslobodi pojas od 3m uz more,
- ometa, sprečava, vrijeđa službena lica Javnog preduzeća ili drugih organa u izvršavanju službenih radnji i aktivnosti,
- počini krivično djelo ili teži prekršaj u vezi sa obavljanjem djelatnosti na predmetu zakupa,
- drugi slučajevi povreda koje u većem obimu ugrožavaju bezbjednost, komunalni red, životnu sredinu na kupalištu.

Član 12.

Služba za kontrolu morskog dobra, zapisnikom na licu mjesta ili službenom zabilješkom konstatuju vrstu povrede ugovorenih obaveza, osim za povrede iz člana 10 stav 1 tačka 1 ugovora koje utvrđuje Služba za ustupanje na korišćenje morskog dobra na osnovu svoje evidencije.

U slučaju odsustva ili odbijanja ovlašćenog lica Korisnika da učestvuje u postupku kontrole, Služba će sačiniti Službenu zabilješku, na osnovu koje će u slučaju utvrđivanja nepravilnosti Korisniku biti upućena Opomena zbog povrede ugovorenih obaveza.

Mjere i sankcije

Član 13.

Mjere i sankcije koje Javno preduzeće izriče u zavisnosti od težine povrede ugovorenih obaveza su: Opomena u slučaju lakše povrede ugovorenih obaveza, odnosno za teže povrede Opomena pred raskid ugovora, aktiviranje činidbene garancije, jednostrani raskid ugovora.

U slučajevima kada je kod korisnika konstatovana teža povreda ugovorenih obaveza, a postoje neki opravdani razlozi, korisnik može nakon izricanja mjere Opomena pred raskid, dokumentovati – dokazivati opravdanu nemogućnost postupanja usled čega je došlo do činjenja ili ne činjenja i teže povrede ugovorenih obaveza.

Član 14.

Opomena se izriče za lakše povrede ugovorenih obaveza iz člana 10. ovog ugovora kada se smatra da će se izricanjem iste obezbijediti uredno izvršenje povrijeđene obaveze od strane Korisnika. Opomenom će se naložiti Korisniku da otkloni nepravilnosti na kupalištu u roku ne dužem od 3 (tri) dana, zavisno od okolnosti i stepena povrede u pojedinačnom slučaju.

Član 15.

Opomena pred raskid ugovora izriče se u slučaju teže povrede ugovorene obaveze iz člana 11. ovog ugovora, a Korisniku se istovremeno nalaže da otkloni konstatovane nepravilnosti i uredno izvrši ugovornu obavezu, u roku ne dužem od 5 (pet) dana, u zavisnosti od okolnosti slučaja i stepena povrede.

U slučaju da Korisnik ne postupi po Opomeni pred raskid ugovora i ne otkloni utvrđene nepravilnosti, Javno preduzeće će primijeniti sankcije iz člana 16. i/ili člana 17. ovog Ugovora.

Član 16.

Činidbena garancija je garancija izdata od banke kojom se garantuje da će Korisnik uredno izvršavati ugovorene obaveze, a posebno obaveze utvrđene Uslovima za uređenje i opremanje kupališta, i ostalim propisima koji regulišu djelatnost i tiču se predmeta zakupa.

Činidbena garancija aktivirat će se u slučaju teže povrede ugovorenih obaveza.

Ova sankcija može se kombinovati istovremeno sa Opomenom pred raskid ugovora iz člana 15. i jednostranog raskida ugovora iz člana 17. ovog Ugovora.

Sredstva prihodovana po osnovu realizacije činidbene garancije mogu biti namijenjena za izvršenje povrijeđene obaveze, za namirenje potraživanja Korisnika prema drugim subjektima koji proističu iz Ugovora o korišćenju morskog dobra, odnosno za podmirivanje troškova minimalne opremljenosti, bezbjednosti i održavanja u slučaju raskida ugovora, i drugo.

Član 17.

Za ugovore zaključene na period duži od jedne godine, mjera izrečena u tokom kalendarske godine ne prenosi se na sledeću godinu.

Referentnost i podobnost

Član 18

Korisnik kojem u toku kalendarske godine bude izrečena mjera Opomena pred raskid ugovora, ili ne zaključi Anex Ugovora do 01.04. tekuće godine, neće imati pravo na reference za tu kalendarsku godinu.

Korisnik kojem Javno preduzeće jednostrano raskine ugovor, neće imati pravo učešća u narednim postupcima za ustupanje na korišćenje i smatrat će se nepodobnim ponuđačem.

VIII PRESTANAK UGOVORA

Član 19.

Ovaj Ugovor prestaje da važi istekom vremenskog perioda na koji je zaključen.

Ovaj ugovor može prestati da važi i sporazumnim raskidom ugovornih strana, pri čemu sporazumni raskid mora sadržati sve odredbe kojima se utvrđuju prava i obaveze nastale u momentu raskida.

U slučaju prestanka važenja ovog Ugovora krivicom korisnika ili po sili zakona, JAVNO PREDUZEĆE nije dužno da korisniku nadoknadi troškove ulaganja, osim u slučaju da je o navedenom postignut poseban sporazum.

Član 20.

Ovaj Ugovor prestaje po sili zakona na osnovu člana 10. Zakona o morskome dobru :

- prestankom postojanja korisnika morskog dobra, ako u roku od tri mjeseca njegov pravni sljedbenik ne zahtijeva prenos odobrenja,
- brisanjem iz registra predmeta poslovanja koji se odnosi na korišćenje morskog dobra,
- odustajanjem korisnika morskog dobra,
- istekom određenog roka za korišćenju morskog dobra.

Na osnovu člana 11 Zakona o morskome dobru korišćenje morskog dobra može se uskratiti u cjelosti ili djelimično prije isteka roka, ako korisnik morskog dobra :

- ne koristi morsko dobro pod uslovima određenom Zakonom,
- u određenom roku morsko dobro ne privede određenoj namjeni,
- blagovremeno ne plati dospjelu naknadu za korišćenje morskog dobra.

JAVNO PREDUZEĆE može pokrenuti postupak raskida ovog ugovora u smislu prethodnog stava nakon što KORISNIKA pismeno opomene i ostavi mu primjeren rok, u zavisnosti od razloga za otklanjanje raskidnog razloga.

Član 21.

KORISNIK je saglasan i prihvata da JAVNO PREDUZEĆE može jednostrano raskinuti ovaj ugovor zbog teže povrede ugovornih obaveza iz člana 9 i 11 ovog ugovora uključujući i :

-ukoliko KORISNIK ne privede namjeni morsko dobro iz člana 2. ovog Ugovora, prema utvrđenim uslovima, odobrenjima i izdatim Urbanističko-tehničkim uslovima

-ukoliko KORISNIK bez odobrenja započne ili izvodi prepravke, adaptacije, betoniranje i bilo kakve druge građevinske radove na ustupljenom dijelu morskog dobra, bez odobrenja postavlja privremene objekte, zaštitne hladovine dr,

-ukoliko KORISNIK tokom izvođenja radova odstupi od propisanih uslova, izdatih odobrenja, odobrenog projekta i utvrđenih urbanističko-tehničkih uslova,

-ukoliko KORISNIK ne postupi po pismenom nalogu ovlašćenog radnika Javnog preduzeća ili nadležnog inspeksijskog organa kojim se nalaže zaustavljanje započetih radova na dijelu ustupljenog morskog dobra,

-ukoliko KORISNIK prava i obaveze iz ugovora o korišćenju morskog dobra prenese na drugo lice bez odobrenja Javnog preduzeća,

-ukoliko KORISNIK zadocni sa plaćanjem dospjele ugovorene naknade za korišćenje morskog dobra i ne izvrši uplatu i nakon dostavljene opomene,

-ukoliko KORISNIK koristi i eksploatiše ustupljeno morsko dobro suprotno pozitivnim propisima, kako onim koje se odnose na djelatnosti koje na ustupljenom morskome dobru obavljaju, tako i drugim pozitivnim propisima koji regulišu zaštitu čovjekove okoline, zagađivanje mora i obale, održavanje čistoće, infrastrukture i instalacija na predmetnom morskome dobru i sl.

Sankcija jednostranog raskida ugovora izriče se i sprovodi u slučaju neotklanjanja konstatovanih težih povreda shodno Opomeni pred raskid ugovora, ili izvršenja druge teže povrede u toku iste kalendarske godine, koje su konstatovane kontrolama Javnog preduzeća ili u sprovedenom inspeksijskom postupku od strane organa nadležnog za inspeksijske poslove.

Ugovor se raskida Izjavom o jednostranom raskidu ugovora, i ista mora biti obrazložena.

KORISNIK je saglasan i prihvata da nakon obaviještenja Javnog preduzeća o raskidu ugovora, kojim se istovremeno konstatuje da korisnik nije otklonio raskidne razloge, prestane da obavlja djelatnost na privremenoj lokaciji/kupalištu i u najkraćem roku oslobodi lokaciju i ustupljeni dio morskog dobra od stvari i opreme.

Član 22.

Prava i obaveze iz ovog ugovora KORISNIK ne može prenijeti na druga lica bez posebne pisane saglasnosti JAVNOG PREDUZEĆA.

IX SASTAVNI DJELOVI UGOVORA

Član 23.

Sastavni dio ovog ugovora predstavlja :

1. katastarski snimak-skica sa ucrtanom granicom zahvata lokacije i koordinatama graničnih tačaka (Prilog 1.),
2. Uslovi za uređenje kupališta (Prilog 2.),
3. Urbanističko-tehnički uslovi za postavljanje privremenih objekata na kupalištu.

Član 24.

Međusobna korespondencija ugovornih strana vršit će se na način što će se svi pismeni akti dostavljati na adresu Korisnika, odnosno adresu JAVNOG PREDUZEĆA, Ulica Popa Jola Zeca b.b. Budva.

Korisnik može ovlastiti drugo lice da u njegovo ime preduzima radnje i izvršava obaveze u vezi sa zaključenim ugovorom.

U slučaju nemogućnosti da se KORISNIKU uruči pismeni akt na označenu adresu ili preko punomoćnika, KORISNIK će biti pozvan da pristupi u sjedište Javnog preduzeća.

Ukoliko na način iz prethodnog stavava ne bude izvršeno uručenje, pismeni akt će biti zakačen na predmetu korišćenja.

U slučaju da se ni na prethodni način ne izvrši uručenje, Pismeni akt će biti objavljen na na oglasnoj tabli i internet stranici JAVNOG PREDUZEĆA www.morskodobro.com, a istekom 8 (osam) dana od dana objavljivanja smatrat će se da je isto uručeno KORISNIKU.

O promjenama adrese, punomoćnika, kont.telefona KORISNIK je dužan da obavjesti JAVNO PREDUZEĆE.

X PRIMJENLJIVO PRAVO I RJEŠAVANJE SPOROVA

Član 25.

Ugovor će se sačiniti u skladu sa pozitivnim propisima Crne Gore koji su na snazi u momentu zaključenja ovog ugovora i isto pozitivno pravo će se primijeniti prilikom tumačenja odredbi ovog ugovora. Ukoliko tokom trajanja ovog ugovora nastupe izmjene pozitivnih zakonskih propisa, primijenjivat će se odredbe novousvojenih propisa, a ugovorne strane će u slučaju potrebe sačinjeti Aneks ugovora kojim će se definisati međusobni odnosi i obaveze u vezi sa novim zakonskim propisima.

Za slučaj spora, ugovorne strane će preuzeti sve napore da se spor riješi sporazumom. U nemogućnosti sporazumnog rješavanja spora, ugovorne strane ovim prihvataju stvarno i mjesno nadležni sud.

XI STUPANJE NA SNAGU

Član 26.

Ovaj Ugovor se zaključuje i stupa na snagu danom popisivanja.

Ovaj ugovor smatra se zaključenim kada ga potpišu za to ovlašćena lica.

Sve izmjene i dopune ovog ugovora moraju biti sačinjene u pismenoj formi i potpisane od obje ugovorne strane.

XII ORIGINALI

Član 27.

Ovaj ugovor je sačinjen u 5 (pet) istovjetnih primjeraka od kojih svaki predstavlja original teksta ugovora, KORISNIK zadržava 2 (dva) a JAVNO PREDUZEĆE 3 (tri) preostala primjerka.

KORISNIK

**JAVNO PREDUZEĆE ZA UPRAVLJANJE
MORSKIM DOBROM CRNE GORE**

»HOTELS GROUP MONTENEGRO STARS«

D.O.O. BUDVA

IZVRŠNI DIREKTOR

Milan Vuković



DIREKTOR

Predrag Jelušić, dipl. ekonomista



Obrađila:

Služba za ustapanje na korišćenje

Monika Roganović, dipl. prav.

Rukovodilac,

Ljubomirka Vidović, dipl. prav.

Datum zaključenja

17. 04. 2019

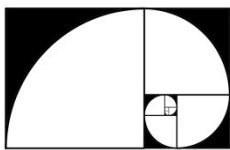

Arhitektonski Studio MODULARH d.o.o.

Društvo za projektovanje, izgradnju, menadžment i konsultantske usluge

Orjenskog Bataljona 3, 85340 Herceg Novi, Crna Gora

www.modularh.me

PIB: 03241912

BR ŽR: 520-36300-09
Hipotekarna banka AD

URBANISTIČKO-TEHNIČKI USLOVI ZA KUPALIŠTE

URBANISTIČKO - TEHNIČKI USLOVI

1.	CRNA GORA JAVNO PREDUZEĆE ZA UPRAVLJANJE MORSKIM DOBROM CRNE GORE	 JAVNO PREDUZEĆE ZA UPRAVLJANJE MORSKIM DOBROM CRNE GORE
	Broj:0206-869/4 Budva, 18.04.2019. godine	
2.	JAVNO PREDUZEĆE ZA UPRAVLJANJE MORSKIM DOBROM CRNE GORE - BUDVA na osnovu člana 1 Uredbe o izmjeni uredbe o povjeravanju poslova iz nadležnosti Ministarstva održivog razvoja i turizma Javnom preduzeću za upravljanje morskim dobrom i Javnom preduzeću nacionalni parkovi Crne Gore (Službeni list CG, br. 87/18 od 31.12.2018.g.), Programa privremenih objekata u zoni morskog dobra za period 2019-2023 br: 206/187 od 25.12.2018.god., Atlasa Crnogorskih plaža i kupališta za period od 2019-2023.g., a u vezi sa članom 116, 117 i 74 Zakona o planiranju prostora i izgradnji objekata (Službeni list CG, br. 064/17), Pravilnikom o bližim uslovima za postavljanje odnosno građenje privremenih objekata, uređaja i opreme (Službeni list CG, br. 043/18) i člana 7. Zakona o morskome dobru (Službeni list RCG, br. 14/92), Pravilnika o uslovima koje moraju ispunjavati uređena i izgrađena kupališta (Službeni list RCG, br. 20/08, 20/09, 25/09, 04/10, 61/10, 26/11), izdaje:	
3.	URBANISTIČKO-TEHNIČKE USLOVE za izradu tehničke dokumentacije	
	za postavljanje privremenih objekata na kupalištu označenom br. 13B u opštini Budva predviđeni - Programom privremenih objekata u zoni morskog dobra u opštini Budva za period 2019. - 2023. god. i Atlasom Crnogorskih plaža i kupališta za period od 2019-2023.g	
4.	PODNOŠILAC ZAHTJEVA-KORISNIK:	„HOTELS GROUP MONTENEGRO STARS“ D.O.O. iz Budve
5.	PLANIRANO STANJE	
5.1	Namjena parcele odnosno lokacije i površine	
	<p>-U sklopu uređenog kupališta 13B propisuju se urbanistički uslovi za postavljanje montažno-demontažnih i pokretnih, privremenih objekata kao i otvorenih površina u funkciji privremenog objekta koji se mogu postavljati za potrebe uređenih kupališta</p> <p>Na pješčanom dijelu odnosno prirodnoj obali u sklopu uređenih kupališta nije dozvoljeno postavljanje nepokretnih privremenih objekata;</p> <p>Na uređenim kupalištima je moguće postaviti rampe za ulazak u more lica sa invaliditetom, u skladu sa prostornim mogućnostima, bez potrebe unošenja</p>	

lokacija u grafički dio Programa.

Montažno-demontažni privremeni objekti na kupalištu se nakon sezone mogu ukloniti sa površine kupališta ili ostaviti na kupalištu uz obavezno konzerviranje u skladu sa smjernicama za konzerviranje privremenih objekata koje su dio ovog Programa;

Urbanistički uslovi za postavljanje spasilačke osmatračnice i spasilačkog punkta

Spasilačka osmatračnica i spasilački punkt postavljaju se na djelovima kupališta sa većom koncentracijom kupaca, na pozicijama koje obezbjeđuju dobru preglednost kupališta i akvatorijuma, po mogućnosti na prirodnom uzvišenju. Površina spasilačke osmatračnice u osnovi može biti do 4m²

Spasilački punkt je otvoreni prostor u funkciji privremenog objekta koji se određuje na većim kupalištima, na svakih 50m dužine kupališta, između dvije kule, u neposrednoj blizini vode, na koji se u toku dnevnog radnog vremena kupališta smješta spasilačka oprema potrebna za hitnu intervenciju (dvoled, bova za spašavanje, signalizacione zastave, oprema za prvu pomoć). Nakon dnevnog radnog vremena ova se oprema uklanja sa kupališnog dijela. (Tehnička dokumentacija: Idejno rješenje).

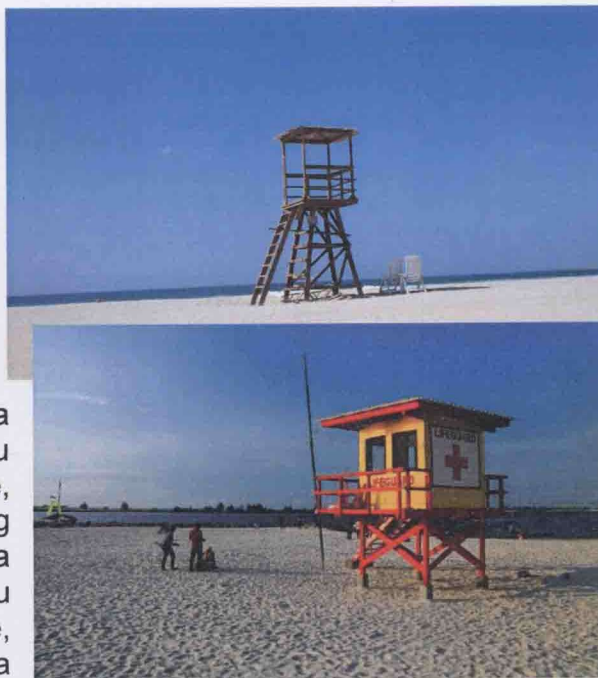

Informativna zastava

Informativna zastava se postavlja na spasilačkoj kuli i/ili spasilačkom punktu i može biti u tri boje (zelena, žuta i crvena).

Informativna zastava može da sadrži i informativni natpis o kupalištu (plava zastavica).

Kraći rubovi zastave moraju biti najmanje 0,75 m dužine. Omjer između dužine i širine mora biti najmanje 2:1.

Informativna zastava se postavlja na jarbolu na mjestu koje je vidljivo većini korisnika kupališta.

Visina jarbola ne smije biti manja od 5 m.

Tehnička dokumentacija: Fotodokumentacija.

Informativna tabla za korisnike kupališta

Informativne table na kupalištu su sljedećih dimenzija:

- 1) tabla sa informacijama o kupalištu, dimenzija konstrukcije 260 x 100 cm i dimenzija table 100x100cm;
- 2) tabla sa informacijama o plažnom redu, dimenzija 70 x 130cm;
- 3) tabla sa informacijama o bezbjednosti kupaca, dimenzija 100x150 cm.

Konstrukcija informativne table za korisnike kupališta je metalna, pričvršćena za tlo na način primjeren postojećoj podlozi.

Tehnička dokumentacija: Idejno rješenje

Urbanistički uslovi za postavljanje objekta za smještaj plažnog mobilijara

Postavljanje objekta za smještaj plažnog mobilijara moguće je dozvoliti isključivo na kupalištima koja mobilijar izdaju po potrebi i na zahtjev korisnika, odnosno na kraju dnevnog radnog vremena plažni mobilijar (ležaljke i suncobrane) uklanjaju sa kupališne površine;

Površina na kojoj se postavlja objekta za smještaj plažnog mobilijara ne može se fizički mijenjati odnosno betonirati, odnosno postavlja se isključivo na postojeću odnosno daščanu podlogu, maksimalne visine 10 cm u odnosu na kotu terena. Ne može se postavljati na pješčanom dijelu kupališta.

Objekat za smještaj plažnog mobilijara izrađuje se od montažnih elemenata, površine je do najviše 16 m², a svojim izgledom je uklopljen u ambijent lokacije. Način postavljanja ove vrste privremenih objekata je montiranje na licu mjesta od već napravljenih elemenata konstrukcije, elemenata krova, demontažnih elemenata vertikalnih pregrada (staklo, leksan, lim, tegola i drugo), demontažne podne platforme. Na isti način se vrši i demontaža.

Tehnička dokumentacija: Idejno rješenje

Sanitarni objekti za potrebe kupališta

Uz predviđeni ugostiteljski objekat, uz uređeno kupalište i u njegovom zaleđu, gdje za to postoje infrastrukturni priključci može se odobriti postavljanje montažno demontažnih sanitarnih objekata u površinama srazmjerno veličini ugostiteljskog objekta, odnosno kupališta i zakonskim propisima. Na kupalištima i u njihovom zaleđu sanitarni objekti mogu biti i kontejnerskog tipa;

Tehnička dokumentacija: Idejno rješenje ili tipski projekat

UTU za postavljanje pokretnih privremenih objekata na kupalištima

KONZERVATOR ZA SLADOLED

-Prema načinu na koji je pričvršćen za tlo, konzervator za sladoled može biti samo pokretni privremeni objekat (uređaj);

- Opremu konzervatora za sladoled čine korpa za otpatke, sklopiva stolica i suncobran;

-Boja platna suncobrana treba da bude diskretna. Poželjna je bijela i bež boja dok se u izuzetnim slučajevima kada se to potvrđuje analizom okolnog ambijenta mogu koristiti i neke druge boje (teget, bordo, tamnija zelena..) ali nikako jarke i agresivne boje.

-Tehnička dokumentacija: Atest proizvođača i fotografije uređaja.

Pokretni privremeni objekti, odnosno oprema i uređaji koji se mogu naći na kopnenom dijelu kupališta su: kabine za presvlačenje, plažni tuševi, pokretni toaleti, mobilni sanitarni blok, sef na kupalištu, plažni mobilijar, dječje igralište. Navedena oprema i uređaji se, za razliku od montažno-demontažnih objekata, nakon završetka sezone uklanjaju sa kupališta;

Za kabine za presvlačenje, ležaljke, suncobrane, plažne stočice i sl. potrebno je

obezbijediti adekvatnu lokaciju i raspored u okviru kupališta.

Kabine za presvlačenje i plažni tuševi moraju biti postavljeni po obodu plažne površine i/ili u neposrednom zaleđu pješčanog dijela kupališta. Preporuka je da se kabine za presvlačenje grupišu sa plažnim tuševima.

Teže pomični elementi plažne opreme i mobilijara kao što su je baldahini, kante za otpatke, sefovi na plaži i dr. treba da budu postavljeni na način da se obezbijedi komfor korisnicima kupališta (sunce, pristup moru, prirodni hlad itd.), ne ometa se slobodno kretanje u prostoru kupališta i omogućava kontrola korišćenja opreme i njeno jednostavno servisiranje i održavanje.

Režim korištenja opreme na plaži, površina kupališta koja mora biti oslobođena od plažne opreme (ležaljke, suncobrani, stočići, kante za otpatke i dr.), dakle slobodni prostor s jedne i raspored odobrene količine plažne opreme u prostoru s druge strane utvrđuje se Ugovorom o zakupu, u odnosu na režim kupališta (hotelsko, javno, gradsko, specijalno itd).

Ležaljke se izrađuju od PVC materijala, drveta i ostalih lakih materijala, a baldahini se izrađuju od drvene konstrukcije površine do 2 x 2.5 m, natkrivene bijelim platnom i zavjesama.

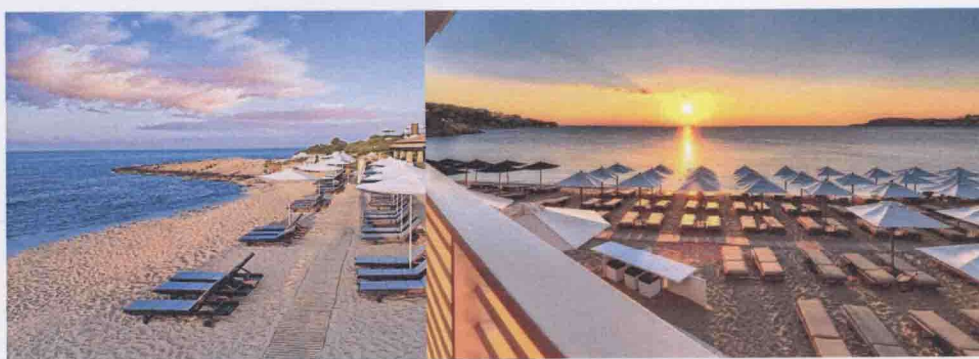

Slike: Primjeri uređenja kupališta

Plažni mobilijar (suncobrani/ležaljke/baldahini) koji se postavlja na kupalištu, kao i ostala oprema koja je u funkciji kupališta (kabine za presvlačenje i dr.) može biti samo u pastelnim bojama (bijela, bež i dr.), a nikako sa reklamnim natpisima.

Pojas duž morske obale širine minimum 3m (mjereno za vrijeme plime) mora biti u potpunosti oslobođen plažne opreme i mobilijara radi omogućavanja slobodnog kretanja i bezbjednog i nesmetanog ulaska kupaca u more.

Moguće je postaviti sef na plaži koji mora biti prefabrikovani objekat, kružne ili pravougaone osnove, visine do 200 cm, prečnika osnove do 160 cm, odnosno dimenzija do 1.2 x 1.2 m, a dimenzija pojedinačnog boksa je 40x40 cm.

Konstrukcija može da bude od nerđajućeg čelika pocinčanog i plastificiranog u boji ili plastificiranog aluminijuma. Montira se na ravnu daščanu podlogu. Izbor boja u velikoj mjeri zavisi od



	<p>ambijenta. Poželjne boje su pastelne nijanse bež boje radi ambijentalnog uklapanja u okruženje;</p> <p>Sefovi na plaži se odobravaju po zahtjevu korisnika kupališta i mogu se odobriti na svim kupalištima bez potrebe dodatnog unošenja lokacije u grafički dio Programa. Poželjno ih je pozicionirati u blizini plažnih barova, ukoliko postoje na kupalištu;</p> <p>Na svakom kupalištu dužine preko 50m dozvoljeno je postaviti po jedno dječje igralište - privremeni objekat koji čini skup konstruktivnih elemenata, uređaja i druge opreme (na naduvavanje i sl.) koji se postavljaju na gotovu ili montažno-demontažnu podlogu. To je prostorno definisana cjelina čije zauzeće površine zavisi od vrste i broja naprava za igru djece. Sve naprave moraju biti izrađene od savremenih i kvalitetnih materijala s potrebnim atestima;</p> <p>Dječje igralište se postavlja na račun površine predviđene za smještaj ležaljki i njegova površina ne može biti veća od 5% površine kupališta;</p> <p>Otvorene površine u funkciji privremenog objekta koje se mogu naći na kupalištu su otvoreni sportski tereni (odbojka na pijesku, badminton, mali fudbal itd), dok se van površine, ali za potrebe kupališta mogu predvidjeti privremena parkirališta.</p>
5.2	Pravila parcelacije
	Kupalište označeno kao 13B predviđa se na kp 1448 KO Budva, opština Budva
6.	USLOVI I MJERE ZAŠTITE NEPOKRETNIH KULTURNIH DOBARA I NJIHOVE ZAŠTIĆENE OKOLINE
	Zabranjeno je korišćenje zaštićenih prirodnih dobara na način koji prouzrokuje: oštećenje zemljišta i gubitak njegove prirodne plodnosti; oštećenje površinskih ili podzemnih geoloških, hidrogeoloških i geomorfoloških vrijednosti; oštećenje morskih zaštićenih područja; osiromašenje prirodnog fonda divljih vrsta biljaka, životinja i gljiva; smanjenje biološke i predione raznovrsnosti; zagađivanje ili ugrožavanje podzemnih i površinskih voda." Na samom zaštićenom prirodnom dobru se ne mogu postavljati objekti trajnog karaktera, izvoditi radovi betoniranja, eksploatacije pijeska, uklanjanja vegetacije, izmjene obalne linije i strukturnog remodeliranja pješčane plaže. Izuzetak predstavljaju intervencije izgradnje rampi za pristup lica sa invaliditetom na planom definisanim lokacijama.
7.	USLOVI ZA LICA SMANJENE POKRETLJIVOSTI I LICA SA INVALIDITETOM
	Tehničkom dokumentacijom obezbjediti prilaz i upotrebu objekta/objekata licima smanjene pokretljivosti u skladu sa članom 71 Zakona o planiranju prostora i izgradnji objekata i Pravilnikom o bližim uslovima i načinu prilagođavanja objekata za pristup i kretanje lica smanjene pokretljivosti i lica sa invaliditetom („Sl. list CG“ broj 48/13 i 44/15).
8.	USLOVI ZA OBJEKTE KOJI MOGU UTICATI NA PROMJENE U VODNOM REŽIMU
	<ul style="list-style-type: none"> • kod utvrđivanja urbanističkih uslova za privremene objekte posebno treba voditi računa o sanitarnom aspektu istih, o uslovima koje propisuju nadležna javna komunalna preduzeća (vodovod, kanalizacija, telekom i elektrodistribucija), kao i uslovima koji proizilaze iz Zakona o bezbjednosti hrane; • uz uređeno kupalište i u njegovom zaleđu, gdje za to postoje infrastrukturni

	<p>priključci može se odobriti postavljanje montažno demontažnih sanitarnih objekata u površinama srazmjerno veličini ugostiteljskog objekta, odnosno kupališta i zakonskim propisima bez potrebe predviđanja istih u grafičkom dijelu plana objekata privremenog karaktera. Na kupalištima i u njihovom zaleđu sanitarni objekti mogu biti i kontejnerskog tipa;</p> <ul style="list-style-type: none"> • neophodno je predvidjeti uklanjanje svih montažnih toaleta nakon završetka sezone; 	
9.	USLOVI ZA PRIKLJUČENJE NA INFRASTRUKTURU	
	Ostali infrastrukturni uslovi	
	Tehničke uslove priključenja na infrastrukturu investitor pribavlja od organa za tehničke uslove, za svaki privremeni objekat pojedinačno;	
10.	<p>Prilikom izrade tehničke dokumentacije poštovati Pravilnik o načinu izrade, razmjeri i bližoj sadržini tehničke dokumentacije (Sl. list CG, br.44/18). Tehničku dokumentaciju izraditi u skladu sa Pravilnikom o načinu obračuna površine i zapremine objekata (" Sl. List CG", br. 47/13).</p>	
11.	<p>POTREBA IZRADE URBANISTIČKOG RJEŠENJA Potrebno je uraditi Idejno rješenje privremenih objekata na kupalištu sa dispozicijom pokretnih privremenih objekata na osnovu ovih UTU, Uslova za organizaciju kupališta koji su sastavni dio ovih UTU i fotografijama objekata za koje nije tražena izrada Idejnog rješenja</p>	
12.	<p>POTREBA PRIBAVLJANJA SAGLASNOSTI GLAVNOG GRADSKOG ARHITEKTE U skladu sa članom 87 Zakona o planiranju prostora i izgradnji objekata, neophodno je pribaviti Saglasnost na spoljni izgled privremenog objekta od strane Glavnog gradskog arhitekta</p>	
13.	<p>- U skladu sa članom br. 40 Zakona o zaštiti prirode (sl.list Crne Gore 54/16) potrebno je od Agencije za zaštitu prirode i životne sredine pribaviti Dozvolu za obavljanje radnji, aktivnosti i djelatnosti u zaštićenom području.</p>	
14.	<p>NAPOMENA: Nakon izrade dokumentacije tražene UTU potrebno je JPMD dostaviti IDEJNO RJEŠENJE (na CD-u u zaštićenoj verziji), original ili ovjerenu kopiju Saglasnosti Glavnog gradskog arhitekta i (za objekte gdje je to traženo) Dozvolu za obavljanje radnji, aktivnosti i djelatnosti u zaštićenom području izdatu od strane Agencije za zaštitu prirode i životne sredine kao. -Shodno članu 117. Zakona o planiranju prostora i izgradnji objekata, korisnik je dužan da 15 dana prije postavljanja privremenog objekta, dostavi prijavu sa svom tehničkom dokumentacijom i Saglasnostima, Dozvolama traženim UTU Direktoratu za inspekcijski nadzor i licenciranje</p>	
15.	<p>DOSTAVLJENO:</p> <ul style="list-style-type: none"> - Podnosiocu zahtjeva - Direktoratu za inspekcijski nadzor i licenciranje - U spise predmeta - a/a 	
16.	OBRADIVAČI URBANISTIČKO-TEHNIČKIH USLOVA:	<p>Sreten Vukićević d.i.a. potpis</p> 

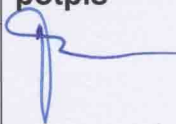
17.	RUKOVODILAC SLUŽBE ZA UREĐENJE I IZGRADNJU:	Rajko Mihović dipl. Ecc.
18.	M.P.	potpis 
19.	PRILOZI	
	<ul style="list-style-type: none"> - Grafički prilog iz Atlasa crnogorskih kupališta - Uslovi za organizaciju kupališta 	



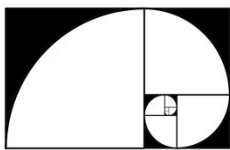

Arhitektonski Studio **MODULARH d.o.o.**

Društvo za projektovanje, izgradnju, menadžment i konsultantske usluge

Orjenskog Bataljona 3. , 85340 Herceg Novi, Crna Gora

www.modularh.me

PIB: 03241912

BR ŽR: 520-36300-09
Hipotekarna banka AD

URBANISTIČKO-TEHNIČKI USLOVI ZA PONTON

URBANISTIČKO - TEHNIČKI USLOVI

1.	<p>CRNA GORA</p> <p>JAVNO PREDUZEĆE ZA UPRAVLJANJE MORSKIM DOBROM CRNE GORE</p> <p>Broj:0206-869/4-2 Budva, 18.4.2019. godine</p>	 <p>JAVNO PREDUZEĆE ZA UPRAVLJANJE MORSKIM DOBROM CRNE GORE</p>
2.	<p>JAVNO PREDUZEĆE ZA UPRAVLJANJE MORSKIM DOBROM CRNE GORE - BUDVA na osnovu člana 1 Uredbe o izmjeni uredbe o povjeravanju poslova iz nadležnosti Ministarstva održivog razvoja i turizma Javnom preduzeću za upravljanje morskim dobrom i Javnom preduzeću nacionalni parkovi Crne Gore (Službeni list CG, br. 87/18 od 31.12.2018.g.), Programa privremenih objekata u zoni morskog dobra za period 2019-2023 br: 206/187 od 25.12.2018.god., Atlasa Crnogorskih plaža i kupališta za period od 2019-2023.g., a u vezi sa članom 116, 117 i 74 Zakona o planiranju prostora i izgradnji objekata (Službeni list CG, br. 064/17), Pravilnikom o bližim uslovima za postavljanje odnosno građenje privremenih objekata, uređaja i opreme (Službeni list CG, br. 043/18) i člana 7. Zakona o morskome dobru (Službeni list RCG, br. 14/92), izdaje:</p>	
3.	<p>URBANISTIČKO-TEHNIČKE USLOVE za izradu tehničke dokumentacije</p>	
	<p>za postavljanje privremenog montažnog demontažnog objekata – Kiosk – prodaja tiketa za sportsko-rekreativne aktivnosti na vodi -lokacija označena br. 8.7 i plutajući privremeni objekat - Ponton – lokacija označena br. 8.8 u opštini Budva predviđeni Programom privremenih objekata u zoni morskog dobra u opštini Budva za period 2019. - 2023. god.</p>	
4.	<p>PODNOŠILAC ZAHTJEVA-KORISNIK:</p>	<p>„HOTELS GROUP MONTENEGRO STARS“ D.O.O. iz Budve</p>
5.	<p>PLANIRANO STANJE</p>	
5.1	<p>Namjena parcele odnosno lokacije i površine</p>	
	<p>-Uz kupalište 13B moguće je postaviti montažno demontažni objekat – Kiosk – prodaja tiketa za sportsko-rekreativne aktivnosti na vodi -lokacija označena br. 8.7 Površine $P=20 \text{ m}^2$, montažno-demontažnog tipa na daščanoj podlozi.</p> <p> </p> <p>plutajući privremeni objekat – Ponton – lokacija označena br. 8.8, maksimalne dužine 50m – Montažno demontažni tipski fabrički elementi, osnovne metalno rešetkaste konstrukcije sa drvenim gazištima. Plutanje se obezbjeđuje plovcima od poliestera ispunjenjem hidrofobnom masom. Radi sprečavanja pomijeranja pontona postavljaju se unakrsne zatege sa opteživačima u vodi ili se sprečavanje pomijeranja obezbjeđuje</p>	

	<p>metalnim šipovima.</p> <p>Plutajući privremeni objekti za potrebe kupališta se nakon završetka sezone uklanjaju iz akvatorijuma;</p>
5.2	<p>Pravila parcelacije</p> <p>privremeni montažno demontažni objekat — Kiosk – prodaja tiketa za sportsko-rekreativne aktivnosti na vodi -lokacija označena br. 8.7 i plutajući privremeni objekat – Ponton – lokacija označena br. 8.8 predviđaju se na I ispred kp 1448 KO Bečići, opština Budva.</p>
6.	<p>USLOVI I MJERE ZAŠTITE NEPOKRETNIH KULTURNIH DOBARA I NJIHOVE ZAŠTIĆENE OKOLINE</p> <p>Imajući u vidu da za predmetna zaštićena prirodna dobra u zoni morskog dobra nije izvršena revizija statusa, niti je izrađen Plan upravljanja u skladu sa smjernicama iz PPPNMD, planiranje objekata privremenog karaktera i organizacija kupališta u zaštićenim područjima prirode kao i njihovo korišćenje vrši se u skladu sa opštim uslovima za zaštitu zaštićenih prirodnih dobara koji su dati u članu 39 Zakona o zaštiti prirode, i to: " Zaštićena područja mogu se koristiti u skladu sa studijom zaštite odnosno prostornim planom posebne namjene, planom upravljanja zaštićenog područja i na osnovu dozvola u skladu sa ovim zakonom..</p> <p>Zabranjeno je korišćenje zaštićenih prirodnih dobara na način koji prouzrokuje: oštećenje zemljišta i gubitak njegove prirodne plodnosti; oštećenje površinskih ili podzemnih geoloških, hidrogeoloških i geomorfoloških vrijednosti; oštećenje morskih zaštićenih područja; osiromašenje prirodnog fonda divljih vrsta biljaka, životinja i gljiva; smanjenje biološke i predione raznovrsnosti; zagađivanje ili ugrožavanje podzemnih i površinskih voda." Na samom zaštićenom prirodnom dobru se ne mogu postavljati objekti trajnog karaktera, izvoditi radovi betoniranja, eksploatacije pijeska, uklanjanja vegetacije, izmjene obalne linije i strukturnog remodeliranja pješčane plaže. Izuzetak predstavljaju intervencije izgradnje rampi za pristup lica sa invaliditetom na planom definisanim lokacijama.</p>
7.	<p>USLOVI ZA PRIKLJUČENJE NA INFRASTRUKTURU</p>
7.1	<p>Uslovi priključenja na elektroenergetsku infrastrukturu</p> <p>Prilikom izrade tehničke dokumentacije potrebno je poštovati sljedeće preporuke EPCG:</p> <ul style="list-style-type: none"> •Tehnička preporuka za priključke potrošača na niskonaponsku mrežu TP-2 (II dopunjeno izdanje) •Tehnička preporuka – Tipizacija mjernih mjesta •Uputstvo i tehnički uslovi za izbor i ugradnju ograničavača strujnog opterećenja •Tehnička preporuka TP-1b - Distributivna transformatorska stanica DTS – EPCG 10/0.4 Kv
7.2	<p>Ostali infrastrukturni uslovi</p> <p>Tehničke uslove priključenja na infrastrukturu investitor pribavlja od organa za tehničke uslove, za svaki privremeni objekat pojedinačno;</p>

8	Prilikom izrade tehničke dokumentacije poštovati Pravilnik o načinu izrade, razmjeri i bližoj sadržini tehničke dokumentacije (Sl. list CG, br.23/14, 32/15 i 75/15). Tehničku dokumentaciju izraditi u skladu sa Pravilnikom o načinu obračuna površine i zapremine objekata (" Sl. List CG", br. 47/13).	
9.	POTREBA IZRADE URBANISTIČKOG RJEŠENJA Potrebno je uraditi Idejno rješenje privremeni montažno demontažni objekat – Kioska i plutajućeg privremenog objekata - Platforma za pristajanje i privez plovnih objekata sa atestom proizvođača.	
14.	POTREBA PRIBAVLJANJA SAGLASNOSTI GLAVNOG GRADSKOG ARHITEKTE U skladu sa članom 87 Zakona o planiranju prostora i izgradnji objekata, neophodno je pribaviti Saglasnost na spoljni izgled privremenog objekta od strane Glavnog gradskog arhitekta	
15.	- U skladu sa članom br. 40 Zakona o zaštiti prirode (sl.list Crne Gore 54/16) potrebno je od Agencije za zaštitu prirode i životne sredine pribaviti Dozvolu za obavljanje radnji, aktivnosti i djelatnosti u zaštićenom području kao i pribaviti Saglasnost od strane lučke kapetanije za lokaciju 1.12.	
16.	NAPOMENA: Nakon izrade dokumentacije tražene UTU potrebno je JPMD dostaviti IDEJNO RJEŠENJE (na CD-u u zaštićenoj verziji), original ili ovjerenu kopiju Saglasnosti Glavnog gradskog arhitekta i (za objekte gdje je to traženo) Dozvolu za obavljanje radnji, aktivnosti i djelatnosti u zaštićenom području izdatu od strane Agencije za zaštitu prirode i životne sredine, i Saglasnost od strane lučke kapetanije za lokaciju 8.8 -Shodno članu 117. Zakona o planiranju prostora i izgradnji objekata, korisnik je dužan da 15 dana prije postavljanja privremenog objekta, dostavi prijavu sa svom tehničkom dokumentacijom i Saglasnostima, Dozvolama traženim UTU Direktoratu za inspekcijski nadzor i licenciranje	
17.	DOSTAVLJENO: - Podnosiocu zahtjeva - Direktoratu za inspekcijski nadzor i licenciranje - U spise predmeta - a/a	
18.	OBRADIVAČI URBANISTIČKO-TEHNIČKIH USLOVA:	Sreten Vukićević d.i.a. potpis
19.	RUKOVODILAC SLUŽBE ZA UREĐENJE I IZGRADNJU:	Rajko Mihović dipl. Ecc.
20.	M.P.	potpis

21.	PRILOZI	
	<ul style="list-style-type: none"> - Grafički prilog iz planskog dokumenta - Fotografije primjera plažnog bara i terasa iz opštih smjernica Programa 	

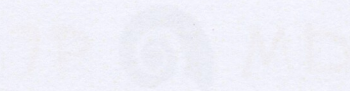

MINISTARSTVO MORSKIH POSLOVA I TURIZMA
 REPUBLIKE CRNE GORE

... URBANISTIČKO-TEHNIČKE USLOVE
 za izradu tehničke dokumentacije
 za postavljanje privremenog montažnog demontažnog objekta - Kiosk -
 prodaja tiketa za sportsko-rekreativne aktivnosti na vodi - lokacija označena br.
 8.7 i plaćajući privremeni objekat - Fontan - lokacija označena br. 8.8 u opštini
 Budva predviđenim Programom privremenih objekata u zoni morskog dobra u
 opštini Budva za period 2019. - 2023. god.

URBANISTIČKO-TEHNIČKE USLOVE
 za izradu tehničke dokumentacije

4.	PODNOŠILAC ZAHTJEVA-KORISNIK	„HOTELS MONTENEGRO STARS“ D.O.O. iz Budva
5.	PLANIRANO STANJE	
5.1	Najmanja parcela odnosno lokacija i površina	
	<p>Uz katastarski list 13B moguće je postaviti montažni demontažni objekat - Kiosk - prodaja tiketa za sportsko-rekreativne aktivnosti na vodi - lokacija označena br. 8.7. Površina P=20 m², montažno-demontažnog tipa na otvorenoj podrzi.</p> <p>plućani privremeni objekat - Fontan - lokacija označena br. 8.8. Površina maksimalno iznosi 20m². Montažno-demontažni tip izrađen od aluminijuma, osim one masivno rešetkaste konstrukcije sa drvenim gornjim platformama za obazbiljevanje plovcima od početka isplivanja u proljetnom mjesecu. Radi sprečavanja pomijaranja platforma postavljaju se uspravni zidovi za opreznost u vodi ili se sprečavanje pomijeranja obavlja</p>	

~ižka pla'a

1448

P

8.7



8.8



10m



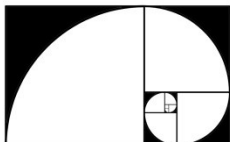

Arhitektonski Studio MODULARH d.o.o.

Društvo za projektovanje, izgradnju, menadžment i konsultantske usluge

Orjenskog Bataljona 3. , 85340 Herceg Novi, Crna Gora

www.modularh.me

PIB: 03241912

BR ŽR: 520-36300-09
Hipotekarna banka AD

USLOVI ZA ORGANIZACIJU KUPALIŠTA

Na osnovu Pravilnika o bližim uslovima u pogledu uredenosti i opremljenosti, vrstama i uslovima korišćenja kupališta na moru (broj Ministarstva održivog razvoja i turizma 101-908/7 od 12.04.2019. godine) i Atlasa crnogorskih plaža i kupališta za period od 2019. do 2023. godine broj: 0203-1627/7-2 od 16. 04. 2019. godine, kao prilog i sastavni dio Ugovora o korišćenju morskog dobra (broj: 0206-869/3 od 08.04.2019. godine), Javno preduzeće utvrđuje:

USLOVE ZA ORGANIZACIJU HOTELSKOG KUPALIŠTA

1. NAZIV KORISNIKA: PRIVREDNO DRUŠTVO "HOTELS GROUP MONTENEGRO STARS" DOO

2. KUPALIŠTE: BUDVA – BEČIĆKA PLAŽA - lokacija br: 13B u Atlasu crnogorskih plaža i kupališta

dužina kupališta	površina plažnog prostora	1/2 kupališta oslobođena od p.mobilijara
90m	4846m ²	ne treba

3. ORGANIZACIJA KUPALIŠTA

Prema skici iz Atlasa crnogorskih plaža i kupališta, rasporediti plažni mobilijar (jedan suncobran i dvije ležaljke na najmanje 15m²) koji može biti samo u pastelnim bojama (bijela, bež, i dr.) bez reklamnih natpisa i to:

suncobrani	max 214	ležaljke	max 428
------------	---------	----------	---------

Osloboditi od plažnog mobilijara:

- zonu uz more u širini od najmanje 3m, radi slobodnog kretanja, ulaza i izlaza kupaća,
- pristup do mora, u širini od najmanje 1m, na svakih 20m

Na ulazu u kupalište istaći :

- tablu sa informacijama o kupalištu koja sadrži: naziv i vrstu kupališta, ime korisnika/zakupca, dužinu zahvata, plan organizacije kupališta sa skicom, radno vrijeme kupališta, tačan/dozvoljen broj plažnog mobilijara po vrstama, cjenovnik plažnog mobilijara (sa naznakom vremena do kada se plažni mobilijar naplaćuje), zonu uz more za slobodan prolaz kupaća, kao i usluge koje se pružaju na plaži, brojeve telefona i nazive nadležnih inspeksijskih službi i link sa informacijama o kvalitetu morske vode, na crnogorskom i engleskom jeziku.
- tablu sa informacijama o plažnom redu koja sadrži pravila ponašanja na kupalištu i način i uslove korišćenja opreme na kupalištu, na crnogorskom i engleskom jeziku.

4. SANITARNO - HIGIJENSKI USLOVI I OPREMA NA KUPALIŠTU:

Kupalište treba da bude opremljeno neophodnim uređajima i opremom, i to:

- jednim sanitarnim čvorom na svakih 1000m² površine kupališta (koji može biti izrađen od čvrstog materijala ili može da bude montažni kontejnerskog tipa i priključen na javni kanalizacioni sistem ili mobilni ukoliko ne postoji mogućnost priključka);
- mobilnim korpama za otpatke, koje su postavljene na svakih 10m i korpama za selektivno odlaganje otpada ukoliko za to postoji mogućnost, izrađene od adekvatnog materijala pogodnog za održavanje;
- dva tuša na svakih 50m kupališta;
- dvije kabine za presvlačenje na svakih 50m, izrađene od montažno/demontažnih materijala pogodnih za održavanje i bez reklamnih natpisa;
- protivpožarni aparat.

tuševi	kabine za presvlačenje	sanitarni objekat	korpe za otpatke	protivpožarni aparat
4	4	5	9	1

5. USLOVI BEZBJEDNOSTI KUPALIŠTA

Spasilačka služba treba da ima najmanje jednog spasioca koji ispunjava uslove utvrđene zakonom kojim se uređuje Crveni krst, na svakih 50m dužine obale u julu i avgustu, odnosno na svakih 100m dužine obale u ostalim mjesecima, o čemu je potrebno posjedovati važeći dokument Crvenog krsta.

<u>MJESEC</u>	<u>BROJ SPASILACA</u>	<u>OPREMA I USLOVI</u>
maj, jun septembar i oktobar	1	Lična oprema spasioca na vodi: uniforma (majica i šorts sa oznakom spasilačke službe na crnogorskom i engleskom jeziku), pištaljka, mobilni telefon, bova za spašavanje, dvogled i laka ronilačka oprema.
jul i avgust	2	

	<u>KOM</u>	<u>OPREMA I USLOVI</u>
SPASILAČKA KULA sa informativnom tablom o bezbjednosti kupaća i kompletom signalizacionih zastavica	1	Spasilačka kula se postavlja na svakih 100m dužine obale, sa istanitim natpisom "spasilac" na crnogorskom i engleskom jeziku, dok se spasilački punkt postavlja na svakih 50m, između dvije kule za spasioca u neposrednoj blizini vode. Oprema na kuli i punktu obuhvata: dvogled, bova za spašavanje, signalizacione zastavice, mobilni telefon i oprema za prvu pomoć. Tabla sa informacijama o bezbjednosti kupaća koja sadrži informacije o radnom vremenu spasioca, objašnjenjem značenja boja zastavica i drugim informacijama koje su bitne za bezbjednost kupaća, na crnogorskom i engleskom jeziku. Tabla se postavlja na spasilačkoj kuli i/ili punktu.
SPASILAČKI PUNKT sa informativnom tablom o bezbjednosti kupaća i kompletom signalizacionih zastavica	ne treba	Signalizacione zastavice (u tri boje) se postavljaju na spasilačkoj kuli i/ili punktu. Označavaju bezbjednosne uslove za kupanje i moraju stalno biti vidno istaknute (zelena - bezbjedno i bezopasno kupanje, žuta - kupanje je ograničeno i može biti opasno, crvena - kupanje je zabranjeno ili spasioc nije na dužnosti). Sastavni dio spasilačke opreme obuhvata i 1 (jedan) čamac za spašavanje na svakih 200m dužine obale.

Ograđivanje kupališta sa mora: Vodeni prostor kupališta, na udaljenosti od 100m od obale ograđuje se bovama koje su međusobno povezane jedna crvena i jedna bijela bova valjkastog oblika, svaka dužine 80cm, prečnika 15cm i obima 50cm, koje su ankerisane (usidrene) tegovima većim od 50kg.

6. POSEBNI USLOVI ZA HOTELSKO KUPALIŠTE:

- uređeni prilazi kupalištu i moru za lica sa invaliditetom, gdje to dozvoljava konfiguracija terena
- uređen prostor za boravak djece
- prostor za njegu djece uzrasta od 0 do 12 mjeseci
- prostor za odlaganje ličnih stvari
- najmanje jedan toalet prilagođen licima sa posebnim potrebama
- organizovana animacija za djecu

7. ZAŠTIĆENI OBJEKAT PRIRODE

Rješenjem o zaštiti objekata prirode iz 1968. godine Bečićka plaža je stavljena pod zaštitu kao **rezervat prirodnog predjela**, te je radnje, aktivnosti i djelatnosti potrebno odvijati u skladu sa odredbama člana 40 Zakona o zaštiti prirode („Sl. list CG“, br: 54/16, 018/19).

8. Sastavni dio ovih uslova su skice ograđivanja kupališta sa morske strane, informativne table, table plažnog reda i table sa informacijama za bezbjednost kupaća.

Obradivač:
Milica Mašanović, sam.saradnik za organizaciju kupališta



ZA Aleksandra Ivanović
Rukovodilac Službe za održivi razvoj

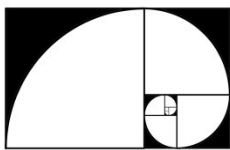

Arhitektonski Studio **MODULARH d.o.o.**

Društvo za projektovanje, izgradnju, menadžment i konsultantske usluge

Orjenskog Bataljona 3. , 85340 Herceg Novi, Crna Gora

www.modularh.me

PIB: 03241912

BR ŽR: 520-36300-09
Hipotekarna banka AD

TEHNIČKI OPIS

TEHNIČKI OPIS

OBJEKAT: **Privremeni objekat – kupalište br. 13B**

INVESTITOR: **MONTENEGRO STARS HOTELS GROUP DOO – Kotor**

LOKACIJA: **Bečićka plaža, ispod hotela "Splendid", dio kat. parcele 1448 K.O. Bečići**

PREDMET I OSNOV IZRADE

Predmetna tehnička dokumentacija kupališta br. 13B izrađena je na osnovu izdatih UTU izdatih od nadležnog organa Javno preduzeće za upravljanje morskim dobrom Crne Gore broj: 0206-869/4 od 18.04.2019. godine, Ugovora o korišćenjuorskog dobra između Javnog preduzeća za upravljanje morskim dobrom broj: 0206-869/4 od 08.04.2019. sa sjedištem u Budvi, projektnog zadatka investitora, geodetskog snimka predmetne parcelete na osnovu Zakona o planiranju prostora i izgradnji objekata ("Sl.list CG", br. 23/14, 32/15 i 75/15) i Pravilnika o načinu izrade i sadržini tehničke dokumentacije (sl. list 044/18).

LOKACIJA

Kupalište se nalazi u dijelu Bečićke plaže, odmah ispod hotela "Splendid", dužine 90m, sa površinom predviđenom za postavljanje plažnog mobilijara od 4846 m². To je dio katastarske parcele 1448 K.O. Bečići koji se nalazi u frontu ispred hotela "Splendid" na kojem je smješten ugostiteljsko objekat hotela – plažni bar "Ensenada", predmet obrade posebnog idejnog rješenja. Plaža ima svoj zaseban ulaz sa sjeverne strane Bečićke ulice i šetališta sa te strane, a izlazi na Jadransko more dok se na istoku graniči sa kupalištem 13C, a na zapadu je u neposrednoj blizi kupališta 13A.

Vodeni dio kvatorija obilježen je u adekvatnoj dimenziji shodno preporukama iz Atlasa Crnogorskih plaža i kupališta.

FUNKCIONALNI KONCEPT

Kupalište na sjevernoj strani ima parapetni zidić koji ga vizuelno i funkcionalno odvaja od šetališne zone i ulice sa te strane na kojoj je i kontrolisani ulaz na plažu koja služi gostima hotela. Od ulaza do svih djelova na kojima je postavljen plažni mobilijar vodi parterna "decking" staza koja olaksava kretanje po pješčanoj plaza. Uz parapetni zid na sjeveru se nalazi i nadstrešica 5.3x3m (15,9 m²) za odlaganje i skladištenje plažnog mobilijara. Na glavnom ulazu, prateći polukružnu liniju postavljeno je 10 tuševa, i 16 kabina za presvlačenje (8 ženskih I 8 muških).

Na samoj plaži, budući da je dužine 90m predviđene su dvije osmatračnice za spasione. Ut decking staze previđeno je postavljanje 17 kanti za smeće za ukupno 18 kompleta (2 ležaljke i suncobran sa stolom) na ukupno 4846m² plažnog prostora predviđeno za postavljanje mobilijara. Na taj način

dobija se mnogo više prostora po korisniku odnosno 41 m² po kompletu. Sa istočne i zapadne strane kupalište je odvojeno drvenim stubićima i kanapom od ostatka plaže.

OBLIKOVANJE I MATERIJALIZACIJA

Svi privremeni objekti predviđeni za postavljanje u predmetnom zahvatu odgovaraju propisanim UT uslovima. Ležaljke, suncobrani, kante za otpatke, plutajuće bove, informativne table, tuševi, garderobe, kućica za spasioca, skladište mobilijara, prikazani su u katalogu opreme koje je sastavni dio Idejnog rješenja. Svi elementi su pretežno u bijeloj-bež boji sa djelovima od prirodnog drveta.

Objekat za smještaj mobilijara izrađen je od drvene lamelirane građe dimenzija 5.30m x 3.00m, montažno demontažnog tipa na daščanoj podlozi, označen kao "Objekat za smještaj plažnog mobilijara". Krovna konstrukcija, drvene strukture, pokrivena je tendom dok su bočne ivice sa dužih strana zatvorene mrežastom oblogom od drveta poput zastora.

Kabine za presvlačenje izvedene su od prefabrikovanih drvenih elemenata sa zavjesom od bež tkanine na ulazu Kabine su rasporedjene u polukrugu pri glavnom ulazu, podijeljene u dvije grupe, sa istočne i zapadne strane ulaza.

Pokretni plažni toaleti su od prefabrikovanih drvenih elemenata podijeljeni u mušku i žensku zonu, kao i osvojen toalet za lica sa posebnim potrebama. Postavljen je uz sjevernu granicu plaže, uz šetalište, između glavnog ulaza i otvorenog šanka (predmet posebnog idejnog rješenja).

Spasilačka osmatračnica je izvedena po standardima za realizaciju ovakvih objekata od drvenih elemenata. Ima strmije stepenište i četvorovodan krov. Opremljena je protivpožarnim aparatom.

Tuševi su od inoksa, postavljeni u polukrugu oko glavnog ulaza, podijeljeni u dvije zone po 5 tuševa.

Kante su od aluminijuma i nerđajućeg čelika koji je presvučen drvenom oblogom u vidu gredica i kapaciteta su 150l. Nalaze se na rastojanju od oko 15-20m.

Na kupalištu, kao što je dozvoljeno UT uslovima i ugovorom sklopljenim sa morskim dobrom, previđeno je postavljanje konzervatora za sladoled.

Posebnim UT uslovima (broj 0206-869/4-2) izdatim 18.04.2019 dozvoljeno je postavljanje montažno demontažnog objekta - Kioska za prodaju tiketa za sportsko rekreativne aktivnosti na vodi, na lokaciji br. 8.7, kao i plutajući privremeni objekat - Ponton - od montažno demontažnih tipskih fabričkih elemenata, osnovne metalno-rešetkaste konstrukcije sa drvenim gazištima, na lokaciji 8.8.

Plutanje pontona se obezbjeđuje plovcima od poliestera ispunjenim hidrofonom masom (po specifikaciji proizvođača). Radi sprečavanja pomijeranja pontona predviđeni su opteživači u vodi, povezani sa pontonom unakrsnim zategama.

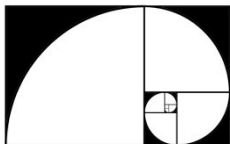

Arhitektonski Studio **MODULARH d.o.o.**

Društvo za projektovanje, izgradnju, menadžment i konsultantske usluge

Orjenskog Bataljona 3. , 85340 Herceg Novi, Crna Gora

www.modularh.me

PIB: 03241912

BR ŽR: 520-36300-09
Hipotekarna banka AD

KATALOG PLAŽNE OPREME

1.1. SPECIFIKACIJA INFORMATIVNE TABLE
ZA KORISNIKE KUPALIŠTA



1.1. SPECIFIKACIJA INFORMATIVNE TABLE
ZA KORISNIKE KUPALIŠTA



1.1. SPECIFIKACIJA INFORMATIVNE TABLE
ZA KORISNIKE KUPALIŠTA

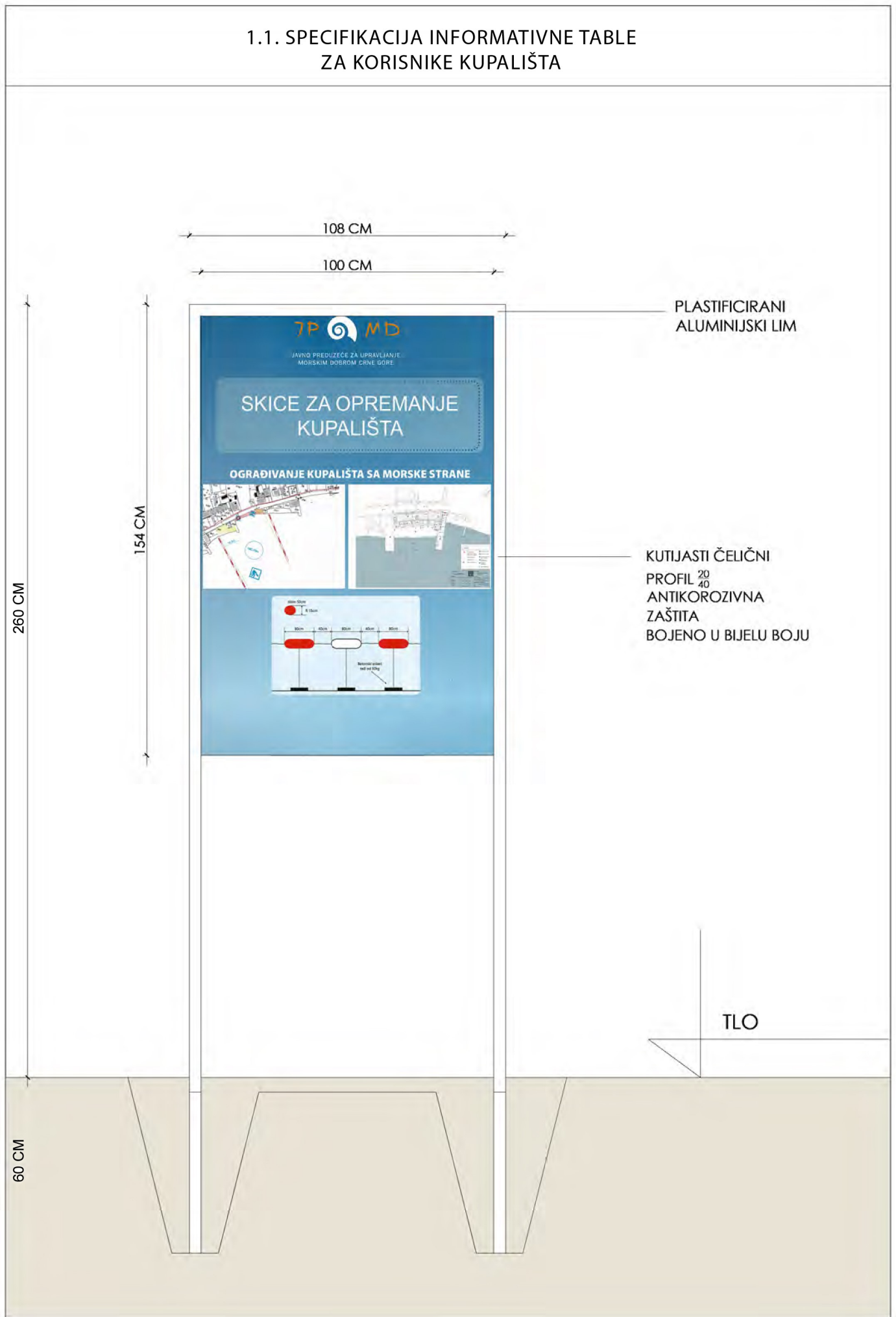



IZGLED KANTI

Veličina: 150l, diameter 50cm h=90cm

Konstrukcija: Aluminijum i nerđajući čelik

Pokrivač: Drvene letve



IZGLED ZAJEDNIČKIH TUŠEVA

Dimenzija postolja: 300x300cm, visina stuba: 220cm

Konstrukcija: Inox i obloga tuša



IZGLED LEŽALJKE

Veličina: 182 x 73 x 40cm

Konstrukcija: Aluminijum i nerđajući čelik

Pokrivač: Najlon i poliester pokriven PVC-om



IZGLED SUNCOBRANA

Dijametar: 200cm, Dijametar šipke: 32 mm, Min h: 165cm, Max. h: 230cm

Konstrukcija: Čelik sa presvučenim slojem poliester

Tekstil: 100% poliester



Boja i tekstura materijala suncobrana planiranih na kupalištu **13B**



Boja i tekstura materijala ležaljki planiranih na kupalištu **13B**



Primjer spasilačke kule na kupalištu **13B**

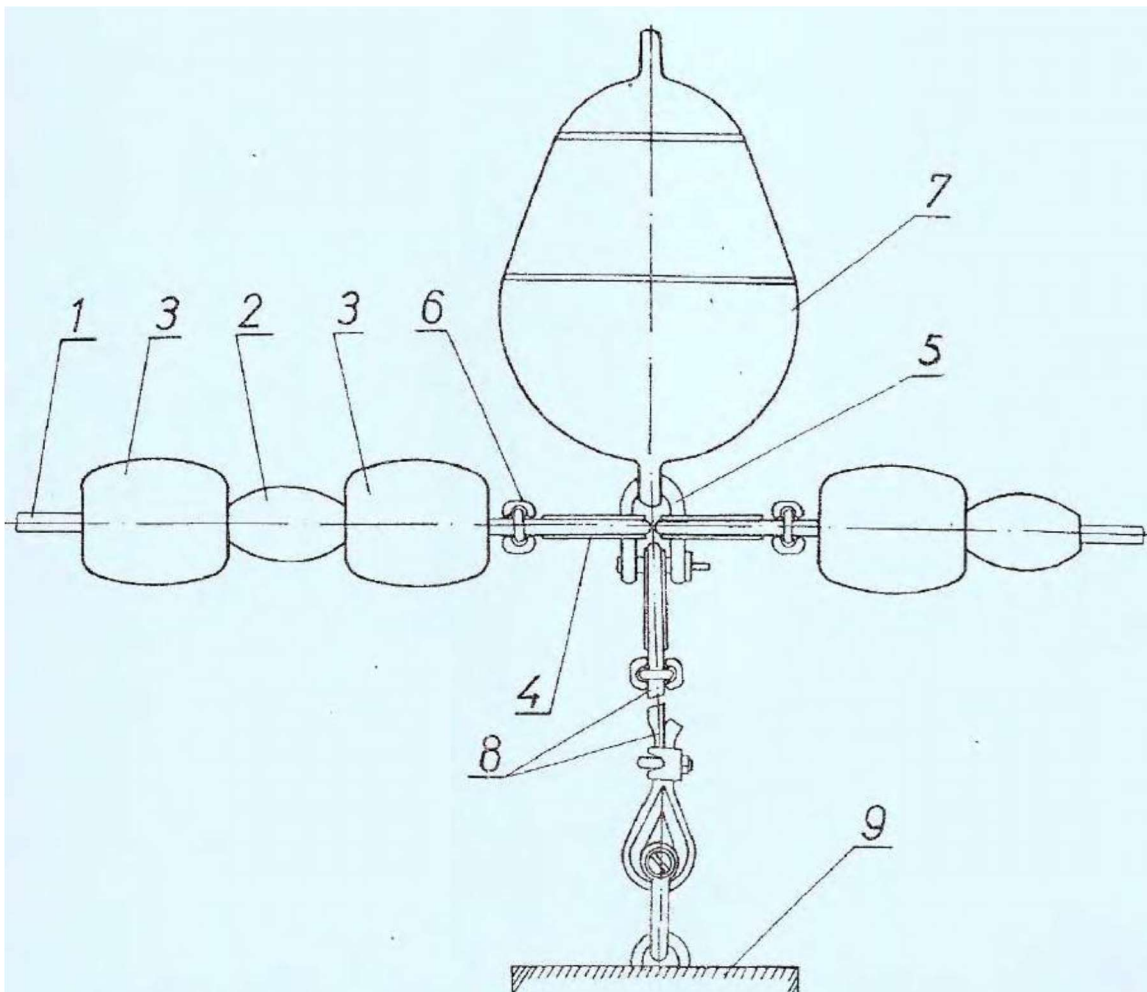

1. KONOP PLETENICA PROMJERA 10 mm
2. PLOVAK 70 X 45 mm
3. PLOVAK 85 X 75 mm
4. RADANČA INOX IZVEDBA
5. GAMBET(ŠKOPAC) INOX IZVEDBA
6. ŽABICA INOX IZVEDBA
7. PLUTAČA (BOVA) VOLUMENA 10 LITARA
8. SIDRENI KONOP PLETENICA PROMJERA 8 mm
9. BETONSKI BLOK

Tipičan detalj bova/plutača



Primjeri prefabrikovanih pokretnih toaleta



Primjer konzervatora za sladoled

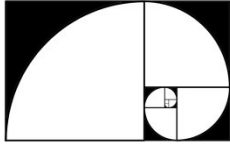

Arhitektonski Studio MODULARH d.o.o.

Društvo za projektovanje, izgradnju, menadžment i konsultantske usluge

Orjenskog Bataljona 3. , 85340 Herceg Novi, Crna Gora

www.modularh.me

PIB: 03241912

BR ŽR: 520-36300-09
Hipotekarna banka AD

II – GRAFIČKA DOKUMENTACIJA

Pogled odozgo

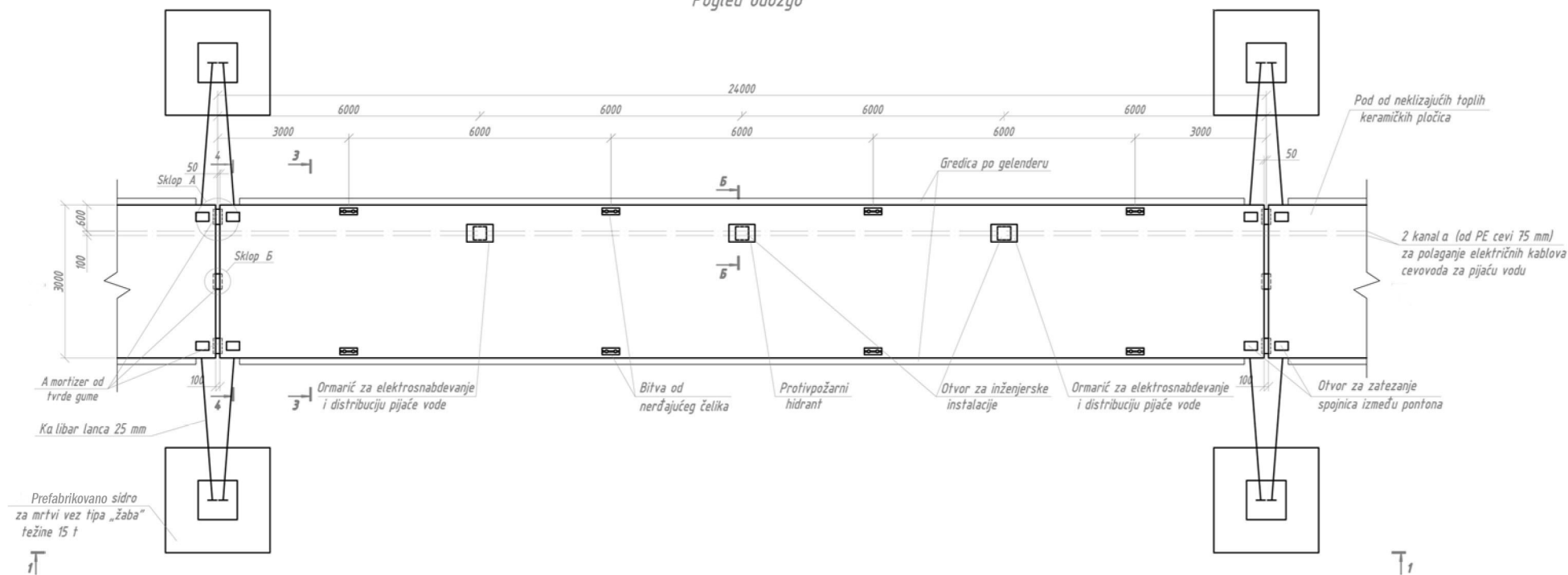

Presek 3-3

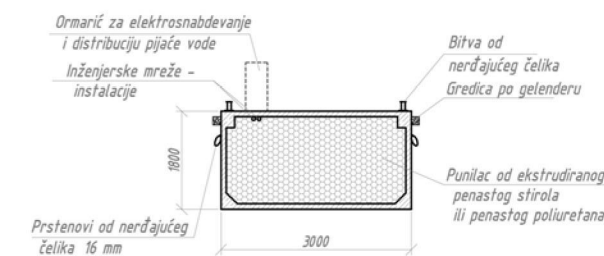

Presek 1-1

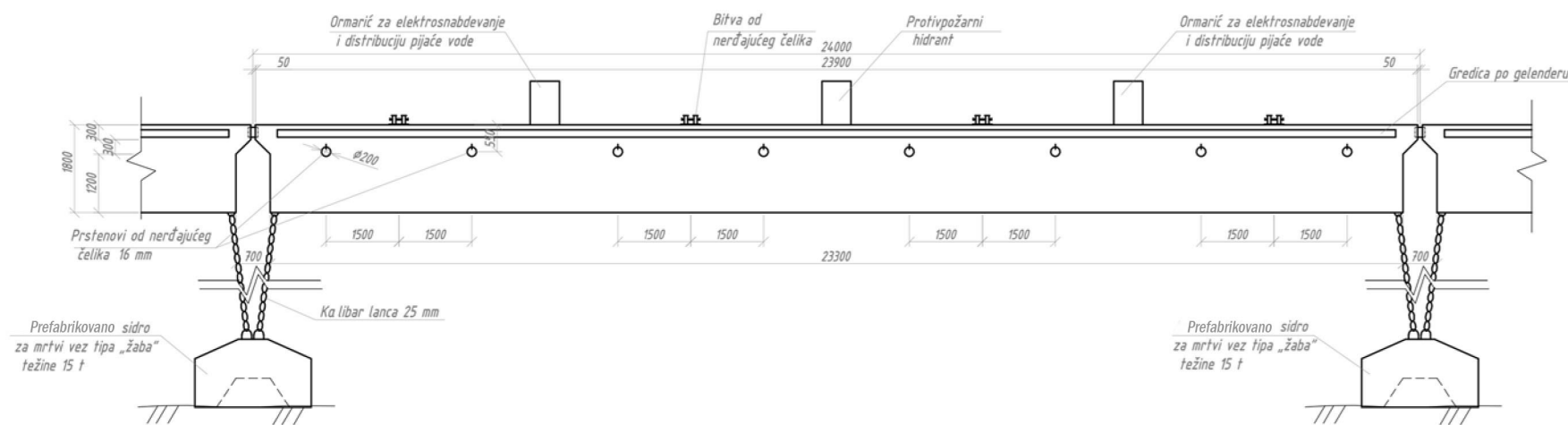

Presek 4-4

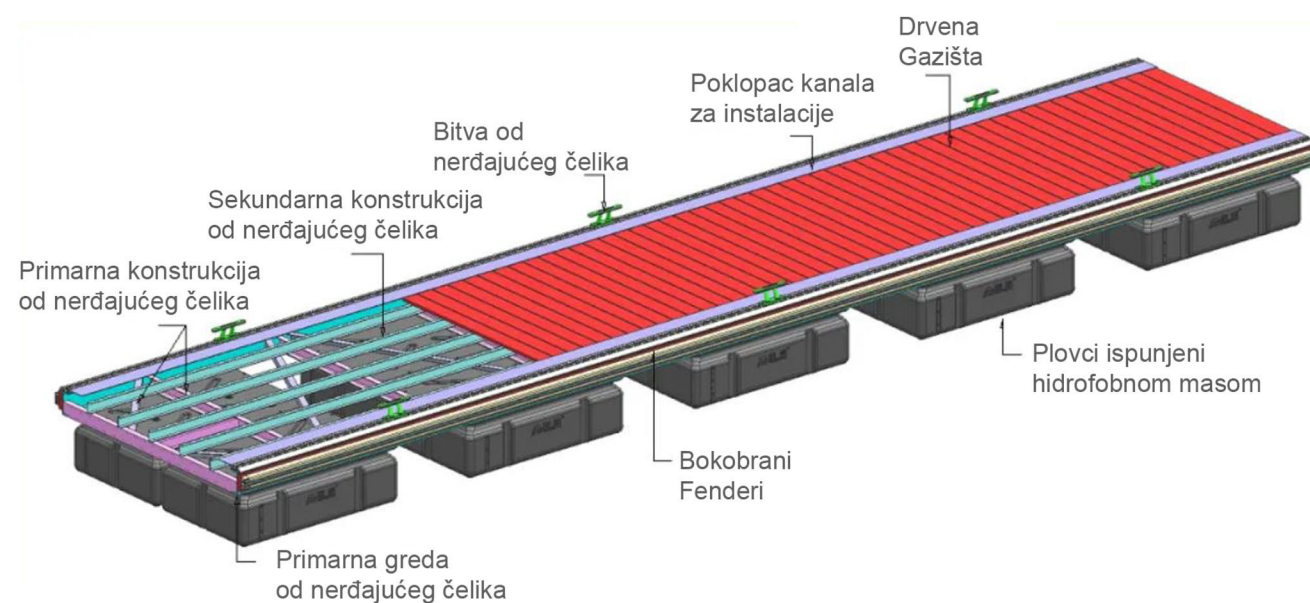
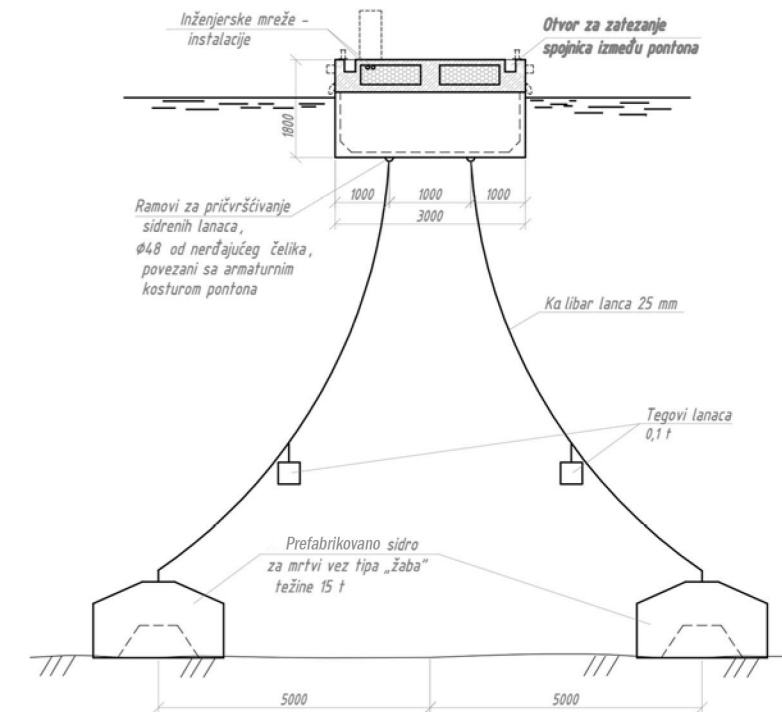

crtez:	DETALJ PONTONA	faza:	GP
ev.broj:	razmjera: 1 : 10	datum:	JUN 2015
		br.lista:	1

Sklop A
(Sklop za spajanje pontona)

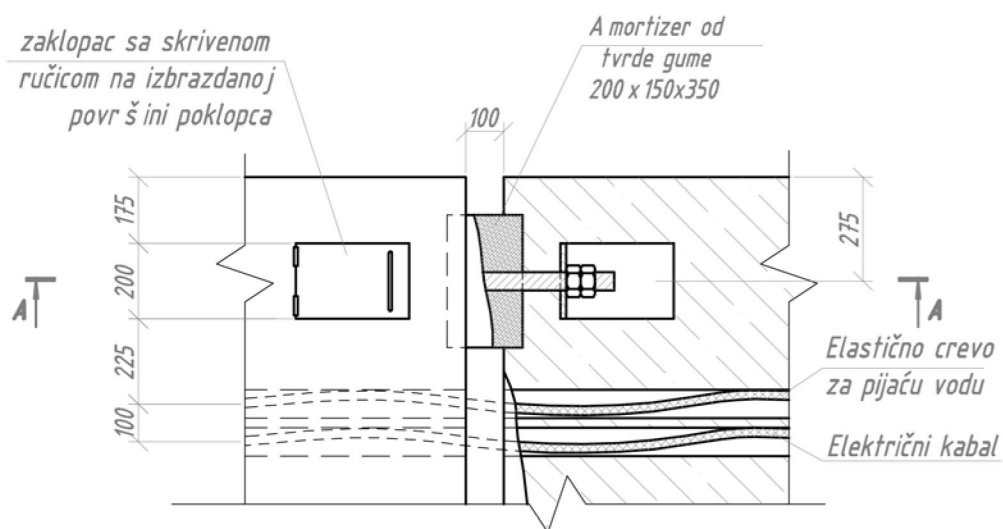

Sklop B
(Sklop za naslanjanje pontona)

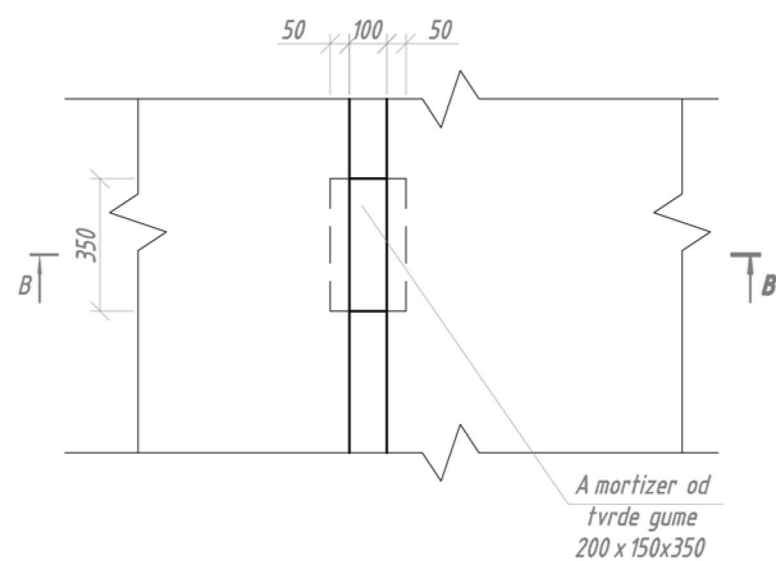

Presek B-B
(Sklop sa izvodima instalacija za ormarić)

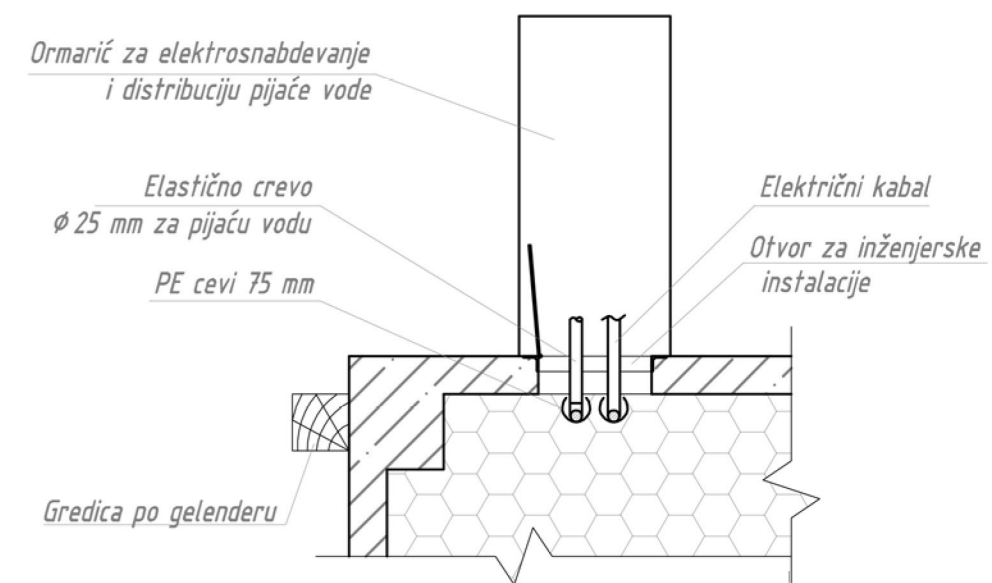

Presek A-A

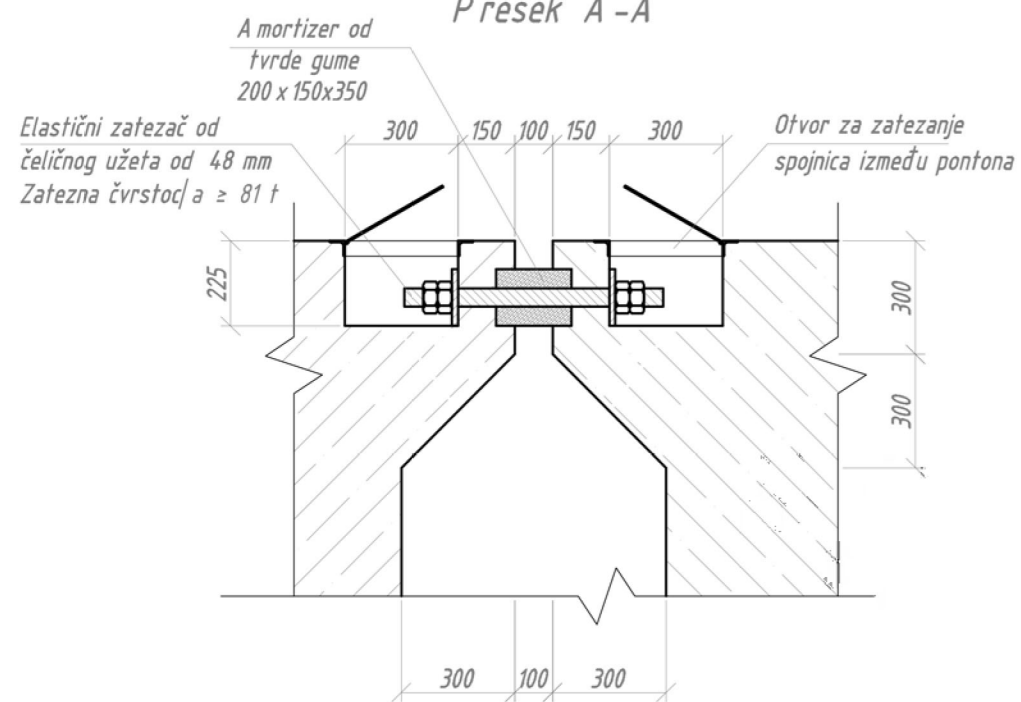

Presek B-B

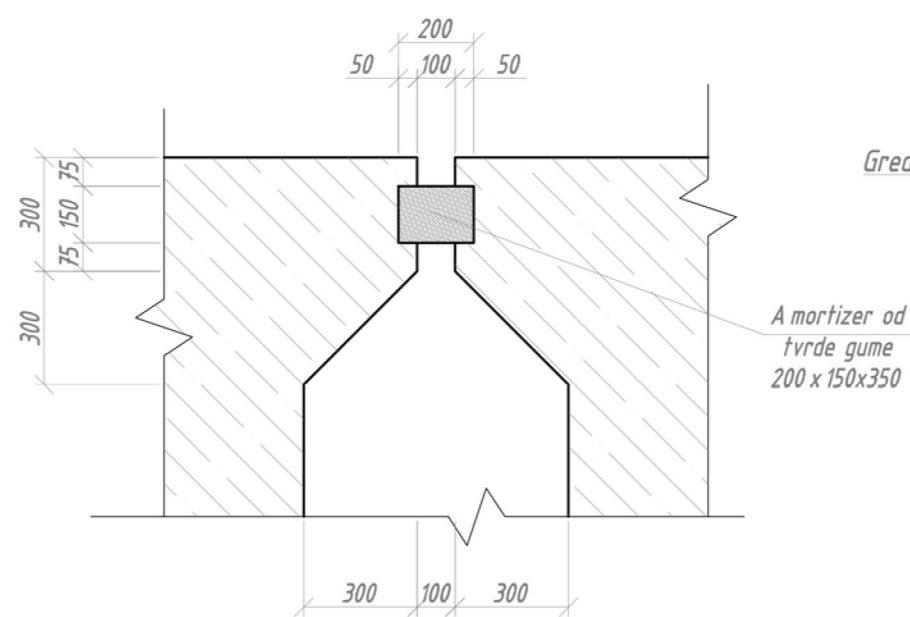

crtez:	DETALJ PONTONA	faza:	GP
ev.broj:	razmjera: 1 : 10	datum:	JUN 2015
		br.lista:	1

PROTOS SOA

Codice identificativo : 06089021007 (Autorizzazione n.11 del 09/11/2000)
ATTESTAZIONE DI QUALIFICAZIONE ALLA ESECUZIONE DI LAVORI PUBBLICI
RILASCIATA AI SENSI DEL DPR 207/2010

Rilasciato alla impresa: **INGEMAR S.R.L. CON UNICO SOCIO**

con sede in: **MILANO** CAP: 20124 Provincia: MI
 Indirizzo: **PIAZZA QUATTRO NOVEMBRE 4**
 Iscritta alla CCIAA di: **MILANO** al n.: 04366760157 C. F.: 04366760157 P. IVA: 04366760157

Rappresentanti legali:

Titolo nome e cognome	Codice Fiscale	Titolo nome e cognome	Codice Fiscale
Ing. Lorenzo ISALBERTI	SLBLNZ49H04F205Q		

Direttori Tecnici:

Titolo nome e cognome	Codice Fiscale	Titolo nome e cognome	Codice Fiscale
Ing. Lorenzo ISALBERTI	SLBLNZ49H04F205Q		
Ing. Sebastiano PULINA	PLNSST52R29L736T		

Categorie e classifiche di qualificazione:

Cat.	Class.	C.F. direttore tecnico cui è connessa la qualificazione	Cat.	Class.	C.F. direttore tecnico cui è connessa la qualificazione	Cat.	Class.	C.F. direttore tecnico cui è connessa la qualificazione
OG7	VII							
OS18-A	III - BIS							

Qualificazione per prestazione di progettazione e costruzione fino alla VIII classifica.

L'impresa possiede la certificazione (art. 3 c. om 1, lettera mm) D.P.R. 207/2010) valida fino al 19/07/2016 rilasciata da BUREAU VERITAS
 L'impresa partecipa al consorzio stabile , con codice fiscale: .

Attestazione n.: 13280/11/00 (N.ro progressivo/Codice SOA) - Sostituisce l'attestazione n.: 12718/11/00 (N.ro progressivo/Codice SOA)

Date	rilascio attestazione originaria	03/04/2013	scadenza validità triennale	02/04/2016	scadenza intermedia (cons. stab.)	
	rilascio attestazione in corso	31/10/2013	effettuazione verifica triennale		scadenza validità quinquennale	02/04/2018

Copia del documento autenticato con firma digitale e archiviato nella banca dati della Autorità per la vigilanza sui lavori pubblici

Il legale rappresentante

Guido WAGMEISTER



Il direttore tecnico

Guido CAMERA

BUREAU VERITAS
Certification



INGEMAR SRL

Sede Legale:
Piazza IV Novembre, 4 - 20124 MILANO (MI)
 Sede Operativa:
Via Martin Luther King, 50 - 31032 CASALE SUL SILE (TV)

Bureau Veritas Italia spa certifica che il sistema di gestione dell'organizzazione sopra indicata è stato valutato e giudicato conforme ai requisiti della norma di sistema di gestione seguente

Norma

ISO 9001:2015

Campo di applicazione

Progettazione, costruzione e installazione di pontili galleggianti, banchine fisse, strutture galleggianti speciali. Commercializzazione di accessori specifici.

Certificazione rilasciata in conformità al Regolamento Tecnico ACCREDIA: RT-05
 Settore/i EA di attività: **17, 28, 29**

Data d'inizio del presente ciclo di certificazione: **18 luglio 2016**

Soggetto al continuo e soddisfacente mantenimento del sistema di gestione questo certificato è valido fino al: **18 luglio 2019**

Data della certificazione originale: **21 luglio 2004**

Certificato No. 219002

Rev. N.2 del: 28 agosto 2017

CARMELA DE FEO- Technical Committee Coordinator



ISO 9001:2015
 SOA N° 00000 SOE N° 00000
 FFD N° 00000 CND N° 00000
 SCR N° 00000 SSP N° 00000
 FSI N° 00000 SOT N° 00000
 FRS N° 00000

Indirizzo dell'organismo di certificazione: Bureau Veritas Italia S.p.A.,

Via Miramare, 15 - 20126 Milano, Italia

La presente certificazione si intende riferita agli aspetti gestionali dell'impresa nel suo complesso ed è utilizzabile ai fini della qualificazione delle imprese di costruzioni ai sensi dell'articolo 40 della legge 163 del 12 aprile 2006 e successive modificazioni e del DPR 5 ottobre 2010 n. 207.

La validità del presente certificato è consultabile sul sito <http://www.bureauveritas.it/certificates>
 Per informazioni puntuali e aggiornate circa eventuali variazioni intervenute nello stato della certificazione di cui al presente certificato, si prega contattare l'indirizzo e-mail registro-certificati@it.bureauveritas.com

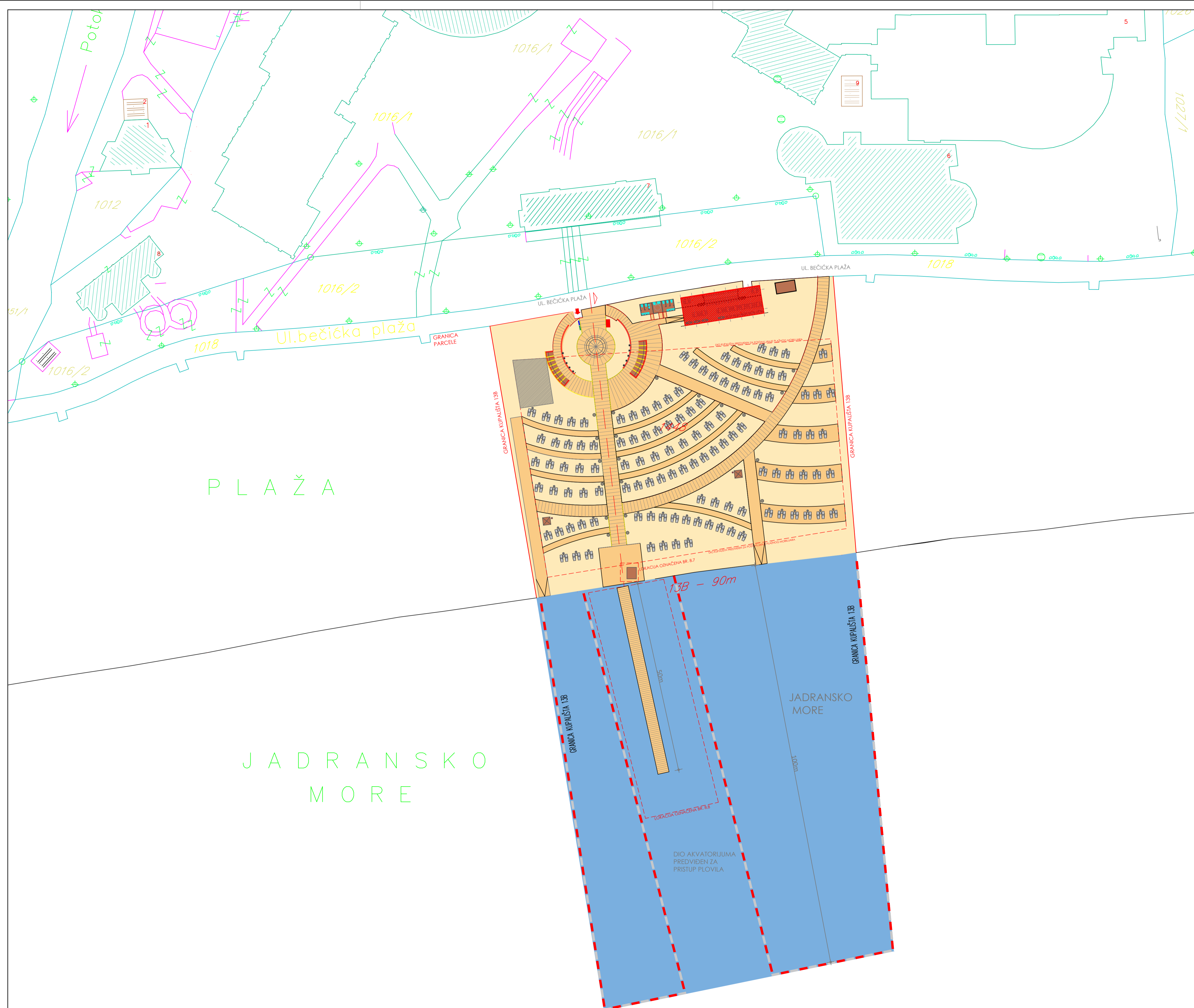

PROJEKTANT:  Arhitektonski Studio MODULARH d.o.o. <small>Društvo za arhitektonski, inženjerski, menadžerski i konsultantski uslugi Opatovska Bistrica 3, 85340 Herceg Novi, Crna Gora www.modularh.me</small>		INVESTITOR: MONTENEGRO STARS HOTELS GROUP	
Objekt: Kupalište u Bečićima br. 13B, kp 1448 KO Bečići, Budva		Lokacija: K.P. 1448, K:O Bečići, Budva, Kupalište 13B	
Glavni inženjer: Vuk Čvoro, Spec. Sci Arh		Vrsta tehničke dokumentacije: IDEJNO RJEŠENJE	
Odgovorni inženjer: Vuk Čvoro, Spec. Sci Arh		Dio tehničke dokumentacije: ARHITEKTURA	Razmjera: 1:500
Saradnik/ici: Vladan Radović, M. Arch.		Prilog: ŠIRA SITUACIJA SA AKVATORIJUMOM	Br. priloga: 1
Datum izrade i M.P.: Januar 2020.godine		Datum revizije i M.P.:	

1016/2

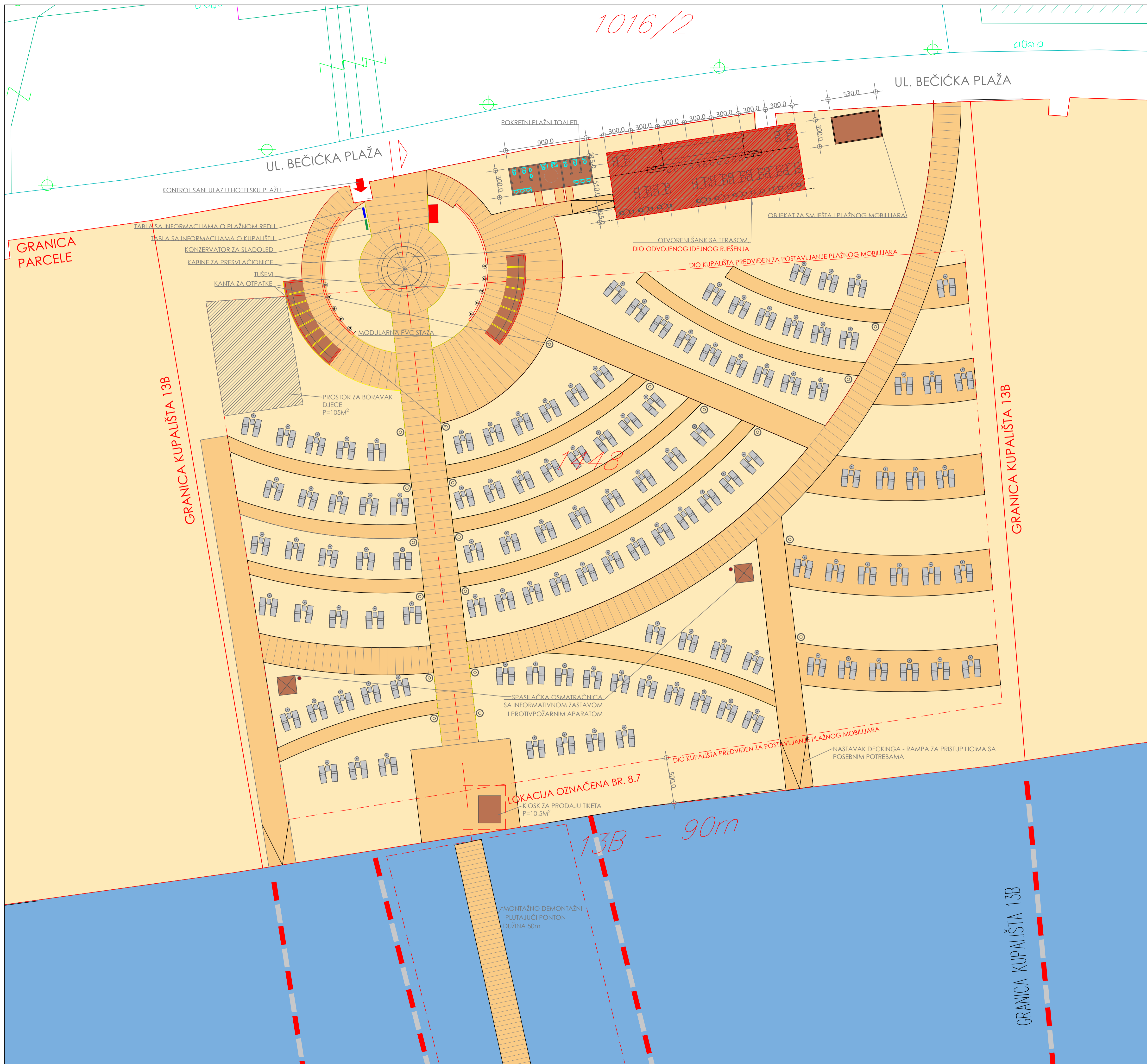

POVRŠINA KUPALIŠTA	4846m ²
BROJ KOMPLETA (2 LEŽALJKE + 1 SUNCOBRAN)	118
OSTVARENA POVRŠINA OBJEKTA ZA SMJEŠTAJ PLAŽNOG MOBILIJARA	15,9m ²
POVRŠINA OBJEKTA ZA SMJEŠTAJ PLAŽNOG MOBILIJARA DOZVOLJENA UT USLOVIMA	16m ²
OSTVARENA POVRŠINA KIOSKA ZA PRODAJU TIKETA	10,5m ²
POVRŠINA KIOSKA ZA PRODAJU TIKETA DOZVOLJENA UT USLOVIMA	20m ²

PROJEKTANT:		INVESTITOR:	
 Arhitektonski Studio MODULARH d.o.o. <small>Društvo za projektovanje, inženjering, menadžment i konsultiranje usluga</small> <small>Oronog Batačona 3, 85340 Herceg Novi, Crna Gora</small> <small>www.modularh.me</small>		MONTENEGRO STARS HOTELS GROUP	
Objekat:	Kupalište u Bečićima br. 13B, kp 1448 KO Bečići, Budva	Lokacija:	K.P.1448, K:O Bečići, Budva, Kupalište 13B
Glavni inženjer:	Vuk Čvoro, Spec. Sci Arh	Vrsta tehničke dokumentacije:	
Odgovorni inženjer:	Vuk Čvoro, Spec. Sci Arh	IDEJNO RJEŠENJE	
Saradnik/ci:	Vladan Radović, M. Arch.	Dio tehničke dokumentacije:	ARHITEKTURA
		Priloga:	SITUACIJA
Datum izrade i M.P. Januar 2020.godine		Datum revizije i M.P.	
		Razmjera:	1:200
		Br. priloga:	2
		Br. strane:	

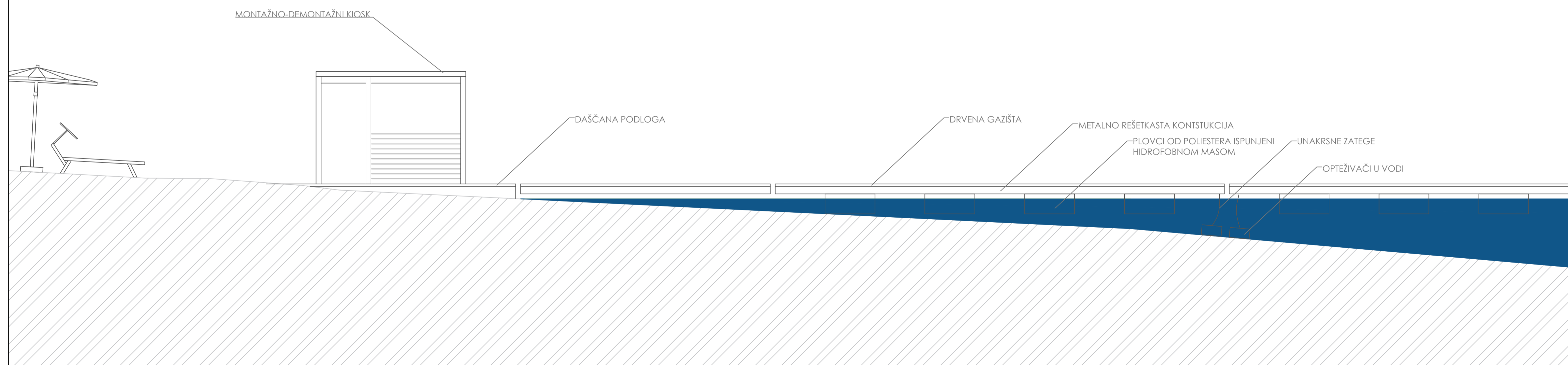
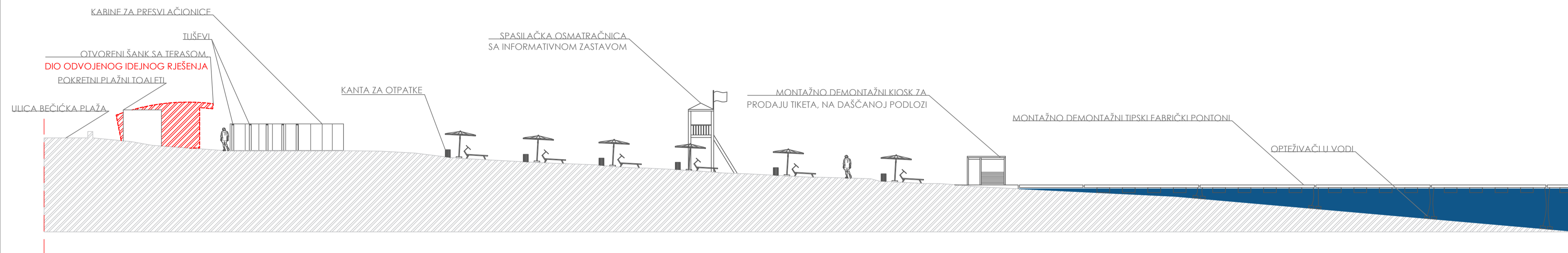

PROJEKTANT: Arhitektonski Studio MODULARH d.o.o. <small>Društvo za arhitektonski, inženjerski, menadžerski i konsultantski uslugi Opatovskog Bataševića 1. 85340 Herceg Novi, Crna Gora www.modularh.me</small>		INVESTITOR: MONTENEGRO STARS HOTELS GROUP	
Objekat: Kupalište u Bečićima br. 13B, kp 1448 KO Bečići, Budva		Lokacija: K.P. 1448, K:O Bečići, Budva, Kupalište 13B	
Glavni inženjer: Vuk Čvoro, Spec. Sci Arh		Vrsta tehničke dokumentacije: IDEJNO RJEŠENJE	
Odgovorni inženjer: Vuk Čvoro, Spec. Sci Arh		Dio tehničke dokumentacije: ARHITEKTURA	Razmjera: 1:200 1:100
Saradnik/ci: Vladan Radović, M. Arch.		Prilog: PRESJECI	Br. priloga: 4 Br. strane:

Datum izrade i M.P.
Januar 2020.godine

Datum revizije i M.P.

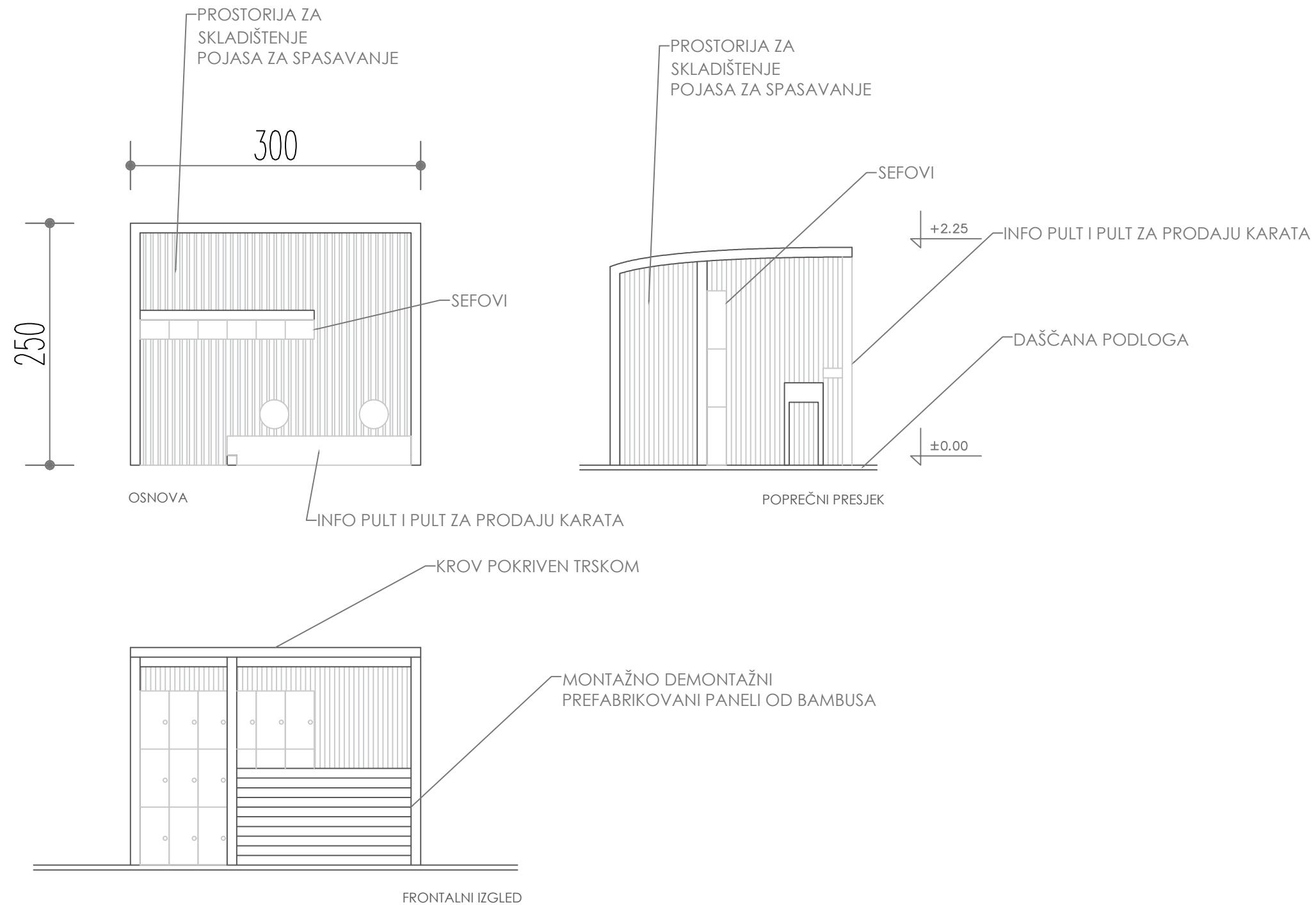

OSTVARENA POVRŠINA KIOSKA ZA PRODAJU TIKETA	10,5m ²
POVRŠINA KIOSKA ZA PRODAJU TIKETA DOZVOLJENA UT USLOVIMA	20m ²

PROJEKTANT:		INVESTITOR:	
 Arhitektonski Studio MODULARH d.o.o. <small>Društvo sa preslobodnim udjelima, monarhizam i uslovnim udjelima</small> <small>Ormanski put 3, 85343 Herceg Novi, Crna Gora</small> <small>www.modularh.me</small>		MONTENEGRO STARS HOTELS GROUP	
Objekt: Kupalište u Bečićima br. 13B, kp 1448 KO Bečići, Budva		Lokacija: K.P. 1448, K:O Bečići, Budva, Kupalište 13B	
Glavni inženjer: Vuk Čvoro, Spec. Sci Arh		Vrsta tehničke dokumentacije: IDEJNO RJEŠENJE	
Odgovorni inženjer: Vuk Čvoro, Spec. Sci Arh		Dio tehničke dokumentacije: ARHITEKTURA	
Saradnik/ci: Vladan Radović, M. Arch.		Prilog: OSNOVA, PRESJEK I IZGLED KIOSKA	
Datum izrade i M.P.: Januar 2020.godine		Datum revizije i M.P.:	
		Razmjera: 1:50	
		Br. priloga: 4	
		Br. strane:	









