

OBRAZAC 1

elektronski potpis projektanta	elektronski potpis revidenta
--------------------------------	------------------------------

INVESTITOR	“TABU” DOO BUDVA
OBJEKAT	OTVORENA POVRŠINA U FUNKCIJI PRIVREMENOG OBJEKTA - PRIVREMENO PARKIRALIŠTE
LOKACIJA	LOKACIJA BROJ 10.16, KP 1448 K.O. BEČIĆI, OPŠTINA BUDVA
VRSTA TEHNIČKE DOKUMENTACIJE	IDEJNO RJEŠENJE
PROJEKTANT	"URBANIZAM I PROJEKTOVANJE" d.o.o. Bar
ODGOVORNO LICE	Gavrilo Vuković, izvršni direktor
GLAVNI INŽENJER	arh. ANDREA PAJKOVIĆ spec. sci. Licenca br: UPI 107/7 – 2576/2 od 10.05.2018.

elektronski potpis projektanta	elektronski potpis revidenta
--------------------------------	------------------------------

INVESTITOR	“TABU” DOO BUDVA
OBJEKAT	OTVORENA POVRŠINA U FUNKCIJI PRIVREMENOG OBJEKTA - PRIVREMENO PARKIRALIŠTE
LOKACIJA	LOKACIJA BROJ 10.16, KP 1448 K.O. BEČIĆI, OPŠTINA BUDVA
DIO TEHNIČKE DOKUMENTACIJE	ARHITEKTURA
PROJEKTANT	"URBANIZAM I PROJEKTOVANJE" d.o.o. Bar
ODGOVORNO LICE	Gavrilo Vuković, izvršni direktor
GLAVNI INŽENJER	arh. Andrea Pajković, spec. sci. Licenca br: UPI 107/7 – 2576/2 od 10.05.2018.
SARADNICI NA PROJEKTU	arh. Gavrilo Vuković, spec. sci.

1.2. SADRŽAJ:

1. OPŠTA DOKUMENTACIJA

- 1.1. NASLOVNA STRANA – OBRAZAC 1
- 1.2. SADRŽAJ PREDMETNE KNJIGE
- 1.3. UGOVOR IZMEĐU INVESTITORA I PRIVREDNOG DRUŠTVA, PRAVNOG LICA ZA IZRADU TEHNIČKE DOKUMENTACIJE
- 1.4. IZVOD IZ CENTRALNOG REGISTRA ZA PRIVREDNO DRUŠTVO ZA IZRADU TEHNIČKE DOKUMENTACIJE
- 1.5. LICENCA PRIVREDNOG DRUŠTVA ZA IZRADU TEHNIČKE DOKUMENTACIJE
- 1.6. LICENCA ODGOVORNOG PROJEKTANTA
- 1.7. POLISA ZA OSIGURANJE OD ODGOVORNOSTI PROJEKTANTA
- 1.8. URBANISTIČKO TEHNIČKI USLOVI I SAGLASNOSTI
- 1.9. IZJAVA GLAVNOG INŽENJERA DA JE TEHNIČKA DOKUMENTACIJA IZRAĐENA U SKLADU SA VAŽEĆIM PROPISIMA – OBRAZAC 3

2. PROJEKTNII ZADATAK

- 2.1. UVOD
- 2.2. CILJ I SVRHA IZRADE TEHNIČKE DOKUMENTACIJE
- 2.3. PREDMET TEHNIČKE DOKUMENTACIJE
- 2.4. OSNOVE ZA PROJEKTOVANJE SA PODACIMA O ZAHTJEVANIM TEHNOLOŠKIM PROCESIMA
- 2.5. SPECIFIČNI ZAHTJEVI
- 2.6. POTPIS I OVJERA INVESTITORA

3. TEKSTUALNA DOKUMENTACIJA

3.1. TEHNIČKI OPIS OBJEKTA

- OPŠTI PODACI O VRSTI I NAMJENI OBJEKTA
- MATERIJALIZACIJA PRIVREMENIH OBJEKATA
- OPIS LOKACIJE OBJEKTA
- SPISAK PRIMJENJENIH PROPISA, PREPORUKA I VAŽEĆIH STANDARDA PREMA KOJIMA JE OBJEKAT PROJEKTOVAN I PREMA KOJIMA ĆE SE IZVODITI RADOVI

4. GRAFIČKA DOKUMENTACIJA

4.1. SITUACIJA PARKIRALIŠTA

4.2. OSNOVA PRIVREMENOG OBJEKTA - RECEPCIJE

4.3. PRESJECI PRIVREMENOG OBJEKTA - RECEPCIJE

4.4. IZGLEDI PRIVREMENOG OBJEKTA RECEPCIJE

4.5. 3D PRIKAZI I MONTAŽE

1.3.UGOVOR IZMEĐU INVESTITORA I PRIVREDNOG DRUŠTVA, PRAVNOG LICA ZA IZRADU TEHNIČKE DOKUMENTACIJE

UGOVOR O PROJEKTOVANJU (poslovno tehničkoj saradnji)

Zaključen 27.11.2020. godine, u Baru, između:

Naručioca: "TABU" DOO BUDVA

Projektanta: **Urbanizam i projektovanje d.o.o. Bar** (u daljem tekstu: Projektant) koga zastupa izvršni direktor Gavriilo Vuković.

Uvodne odredbe

Ugovorene strane saglasno utvrđuju da je Naručilac usvojio ponudu Projektanta u dijelu koji se odnosi na usluge izrade projektne dokumentacije – Idejnog rješenja za Otvorenu površinu u funkciji privremenog objekta - Privremeno parkiralište, na lokaciji broj 10.16, KP 1448, KO Bečići, Opština Budva.

Ukupna površina privremenog parkirališta sa pratećim sadržajima može iznositi maksimalno 180m².

Naručilac je dužan da prije početka posla dostavi projektantu geodetski snimak parcele, kopiju plana i UTU, kao i projektni zadatak ovjeren od strane Naručioca.

Na osnovu usvojene ponude ugovarači zaključuju, saglasnošću svojih volja, predmetni ugovor kako slijedi:

Član 1 – PREDMET UGOVORA

Zaključenjem ugovora Naručilac povjerava Projektantu, a Projektant prihvata da izradi projektnu dokumentaciju, Idejno rješenje za izgradnju Otvorene površine u funkciji privremenog objekta - Privremenog parkirališta, na lokaciji broj 10.16, KP 1448, KO Bečići, Opština Budva, samo i isključivo prema važećem planu i urbanističkim uslovima, kao i na osnovu projektnog zadatka dostavljenog od strane Naručioca.

Član 2 – UGOVORENA CIJENA I NAČIN PLAĆANJA

Ugovorene strane su se saglasile da ugovorena cijena za izvršenje poslova iz člana 2 .Ugovora bude regulisana aneksom ovog Ugovora, tj.zasebnim ugovorom.

Član 3 – OSTALE OBAVEZE UGOVORENIH STRANA

Ugovorene strane su izložene sledećim pravima i obavezama:

Projektant je lično odgovoran za svoj rad i obezbediti će da su projektna dokumentacija i usluge:

- Napravljene u skladu sa tehničkim specifikacijama, prihvatljivom konstrukcijom i standardima kvaliteta.
- Poštuju i da su u skladu sa državnim regulativima i normama, uključujući i anti – seizmičke normative propisane za ovo podneblje.
- Napravljene da odgovaraju svrsi, tj. ispunjavaju sve zahtjeve neophodne za dobijanje građevinske dozvole.
- Projektant će poverene poslove obaviti lično i neposredno, ali je ovlašćen da izvršenje određenih poslova povjeri i drugim stručnim, ovlašćenim licima.
- Projektant ne preuzima odgovornost za izvršenje ugovorenog posla ukoliko se ugovoreni posao ne može završiti usled zakonskih ili administrativnih smetnji kao i u slučaju eventualnih sudskih sporova vezanih za datu parcelu na kojoj je predviđena gradnja, osim ako su smetnje ili spor posledica projektantske greške ili nemarnosti.

Član 4 – ZAŠTITA AUTORSKIH PRAVA

Dizajn, konceptualno rješenje, idejno rješenje smatraju se isključivo intelektualnom svojinom Projektanta, pa se naručilac posla potpisom na ovaj Ugovor obavezuje da istu izvede u svemu kako je predviđeno projektom.

Svaka promjena će biti uzajamno dogovorena između Ugovorenih strana. Bez odobrenja autora Naručilac ne može da kopira, širi ili dijeli projekte trećim licima.

Naručiocu se odobrava da u svrhu marketinga koristi materijal koji mu dostavi projektant.

Projektant po ovom Ugovoru, nije ovlašćen da jednom završenu projektnu dokumentaciju prodaje, prosleđuje ili koristi za izradu projekata trećim licima u granicama dizajna, izgleda i funkcionalnog rasporeda objekata, što bi uticalo na jedinstvenost izgleda konačnog proizvoda po ovom Ugovoru.

Obje strane zadržavaju pravo da Projektnu dokumentaciju, dizajn i konačni izgled proizvoda koriste u marketinške svrhe, isključivo za vlastite aktivnosti.

Član 5 – PRESTANAK MEĐUSOBNIH OBAVEZA PO OVOM UGOVORU

Obaveze iz ovog Ugovora prestaju danom okončanja poslova koji su predmet ovog Ugovora ili saglasnim raskidom ugovora pri čemu će se isplata Izvršiocu posla obračunati srazmjerno stepenu dovršenosti dokumentacije i ostalih preuzetih obaveza po ovom Ugovoru.

Ugovorene strane su saglasne da se izmjene i dopune ugovora vrše uz obostranu saglasnost i u pisanoj formi.

Svi naknadni radovi biće precizirani u eventualnim aneksima na ovaj Ugovor.

Član 6 – RJEŠAVANJE SPOROVA

Ugovorene strane su saglasne da eventualne sporove i druga pitanja do kojih dođe tokom sprovođenja ugovora rješavaju prijateljski i u duhu dobrih poslovnih običaja.

U slučaju bilo kakvog spora proisteklog iz ovog Ugovora, ugovorene strane usaglašavaju nadležnost Osnovnog Suda u Baru.

Ugovor je sačinjen u četiri (4) istovjetna primjerka, dok svaka ugovorna strana zadržava za svoje potrebe po dva (2) primjerka.

NARUČILAC

“TABU” DOO BUDVA



PROJEKTANT

Gayrilo Vuković
Izvršni direktor

**1.4. IZVOD IZ CENTRALNOG REGISTRA ZA PRIVREDNO DRUŠTVO ZA IZRADU
TEHNIČKE DOKUMENTACIJE**



IZVOD IZ CENTRALNOG REGISTRA PRIVREDNIH SUBJEKATA PORESKE UPRAVE

Registarski broj 5 - 0169182 / 017
PIB: 02002779

Datum registracije: 15.04.2003.
Datum promjene podataka: 31.01.2018.

"URBANIZAM I PROJEKTOVANJE" BAR

Broj važeće registracije: /017

Skraćeni naziv: URBANIZAM I PROJEKTOVANJE
Telefon:
eMail:
Datum zaključenja ugovora:
Datum donošenja Statuta: Datum promjene Statuta: 20.01.2018.
Adresa glavnog mjesta poslovanja:
Adresa za prijem službene pošte: VLADIMIRA ROLOVIĆA 15 BAR
Adresa sjedišta: VLADIMIRA ROLOVIĆA 15 BAR
Pretežna djelatnost: 7112 Inženjerske djelatnosti i tehničko savjetovanje
Obavljanje spoljno-trgovinskog poslovanja: NE
Oblik svojine: Privatna
Porijeklo kapitala: Domaći
Upisani kapital: 490.394,00Euro (Novčani 490.394,00Euro, nenovčani Euro)
Stari registarski broj: 1-489-00

OSNIVAČI:

NEBOJŠA MILOŠEVIĆ 2212957220023 CRNA GORA

Uloga: Osnivač
Udio: 0,28% Adresa: BJELIŠI 171 BAR CRNA GORA

"YU LOVČEN" D.O.O. ZA TRGOVINU ,TRANSPORT,UGOSTITELJSTVO,TURIZAM I USLUGE U
PROMETU SUTOMORE 02061392

Uloga: Osnivač

Udio: 99,72% Adresa: POBRĐE BB. BAR

LICA U DRUŠTVU:

GORAN PAJKOVIĆ 0101958220066 CRNA GORA

Adresa: SUTOMORE,POBRĐE B.B. BAR CRNA GORA

Uloga: Ovlašćeni zastupnik

Ovlašćenja u prometu: ()

Ovlašćen da djeluje: POJEDINAČNO ()

SNEŽANA BUJIĆ 0905964225012

Adresa: BUL. "24 NOVEMBRA" BR. 12 BAR CRNA GORA

Uloga: Izvršni direktor

Ovlašćenja u prometu: Ograničeno (U skladu sa odredbama Statuta)

Ovlašćen da djeluje: POJEDINAČNO ()

DARIJE PAJKOVIĆ 1107988220089

Adresa: SUTOMORE , POBRĐE BB

Uloga: Ovlašćeni zastupnik

Ovlašćenja u prometu: ()

Ovlašćen da djeluje: Nepoznata odgovornost ()

SNEŽANA PAJKOVIĆ

Adresa:

Uloga: Ovlašćeni zastupnik

Ovlašćenja u prometu: ()

Ovlašćen da djeluje: POJEDINAČNO ()

Izdato: 11.06.2018 godine u 10:54h



Náčelnik

Sonja Cikić



**CRNA GORA
PORESKA UPRAVA
CENTRALNI REGISTAR PRIVREDNIH SUBJEKATA**

Broj: 5 - 0169182 / 018

U Podgorici, dana 29.07.2019.godine

Poreska uprava - Centralni registar privrednih subjekata u Podgorici, na osnovu člana 83 i 86 Zakona o privrednim društvima ("Sl.list RCG", br.6/02 i "Sl.list", br.17/07 ... 40/11), rješavajući po prijavi za registraciju promjene društva sa ograničenom odgovornošću "URBANIZAM I PROJEKTOVANJE" BAR, broj 284881 podnijetoj dana 19.07.2019. u 11:33:38, preko

Ime i prezime: JASMIN SULEJMANOVIĆ
JMBG ili br.pasoša: 3008987220165 CRNA GORA
Adresa: VLADIMIRA ROLOVIĆA BR. 15 BAR CRNA GORA

donosi

RJEŠENJE

Registruje se promjena podataka za privredni subjekat "URBANIZAM I PROJEKTOVANJE" BAR - registarski broj 5 - **0169182**, PIB **02002779** , i to:

Kontakt:

Registruje se - upisuje se: Telefon: +38230346341

Izvršni direktor:

Briše se: SNEŽANA BUJIĆ
JMBG/BR.PASOŠA: 0905964225012

Registruje se - upisuje se: GAVRILO VUKOVIĆ
JMBG/BR. PASOŠA: 2205991213005 CRNA GORA
Adresa: VASA RAIČKOVIĆA BR.27 PODGORICA CRNA GORA
Ovlašćenja u prometu: Ograničeno - U skladu sa odredbama Statuta
Ovlašćen da djeluje: Pojedinačno

Obrazloženje

Podnosilac je dana 19.07.2019 u 11:33:38 podnio prijavu za registraciju promjene društva sa ograničenom odgovornošću URBANIZAM I PROJEKTOVANJE. U skladu sa članom 73 Zakona o privrednim društvima propisano je da članovi društva mogu urediti odnose u upravljanju društvom ugovorom i **statutom društva** i glasati za odluke, saglasno svojim udjelima u društvu. Prijava za registraciju promjene podataka ovom organu je podnešena u skladu sa članom 73 ZOPD-a, odnosno u skladu sa članovima 33, 36, 39 registrovanog Statuta od 20.01.2018. godine.

Odbredbama člana 86 stav 2 istog Zakona je predviđeno da je Poreska uprava dužna da nakon prijema registracione prijave registruje privredno društvo, odnosno preduzetnika, ukoliko dostavljena dokumentacija sadrži sve potrebne podatke utvrđene ovim zakonom I dodjeljuje im registracioni broj.

Članom 88 ZOPD propisano je da CRPS-a obezbjeđuje da su podaci sadržani u njegovom indeksu i drugi podaci pohranjeni u bazu podataka CRPS-a istovjetni ovima koji su mu dostavljeni za registraciju i da se javnost može pouzdati u njihovu istovjetnost. Registracija na osnovu ovog zakona je samo potvrda da osnivačka dokumentacija na osnovu kojih je izvršena registracija, sadrže podatke utvrđene ovim zakonom. Registracija nije potvrda istinitosti podataka sadržanih u osnivačkoj dokumentaciji. Lica koja zaključuju pravne poslove sa registrovanim subjektima snose rizik utvrđivanja tačnosti podataka sadržanih u registru za njihove potrebe.

Rješavajući po predmetnoj prijavi, obzirom da su ispunjeni Zakonom propisani uslovi, odlučeno je kao u dispozitivu rješenja. ~~Visina naplaćene naknade za registraciju propisana je članom 87 Zakona o privrednim društvima (Sl.list RCG br.6/02 i Sl.list br.17/07 ... 40/11).~~

Sam. savjetnik III

Enis Huremović

Pravna pouka:

Protiv ovog rješenja može se izjaviti žalba Ministarstvu finansija CG u roku od 15 dana od dana prijema Rješenja. Žalba se predaje preko ovog organa i taksira administrativnom taksom u iznosu od 8, 00 EUR, shodno Tarifnom broju 5 Taksene tarife za administrativne takse. Taksa se upućuje u korist računa 832-3161017-60-Administrativna taksa.



NAČELNICA
Dušanka Vujisić

REPUBLIKA CRNA GORA
VLADA REPUBLIKE CRNE GORE
DIREKCIJA JAVNIH PRIHODA

Filijala Bar

BROJ: 80-01-00559-7
BAR, 14.05.2003. godine

Na osnovu člana 27. Stav 3. Zakona o poreskoj administraciji ("Sl.list RCG", broj 65/01) i člana 203. Zakona o opštem upravnom postupku ("Sl.list SRJ", broj 33/97) Direkcija javnih prihoda, **donosi**

Rješenje o registraciji

Upisuje se u registar poreskih obveznika:

Naziv **D.O.O. "URBANIZAM I PROJEKTOVANJE" BAR**

Adresa **BAR
85000 BAR
V. ROLOVIĆA 15**

Poreskom obvezniku se dodjeljuje

PIB

02002779

(Matični broj)

309

(Šifra područne jedinice poreskog organa)

Datum upisa u registar **14.05.2003. godine.**

Poreski obveznik je dužan da obavijesti poreski organ o svim promjenama podataka iz registra poreskog obveznika (član 33. Zakona o poreskoj administraciji) u roku od 15 dana od dana nastanka promjene.



DIREKTOR

M. Mandić

REPUBLIKA CRNA GORA
VLADA REPUBLIKE CRNE GORE
DIREKCIJA JAVNIH PRIHODA

Filijala Bar

BROJ: 80/31-00561-3
BAR, 14.05.2003. godine

Na osnovu člana 55. Zakona o porezu na dodatu vrijednost ("Sl.list RCG", broj 65/01... 21/03) i člana 203. Zakona o opštem upravnom postupku ("Sl.list SRJ", broj 33/97) Direkcija javnih prihoda, **donosi**

Rješenje o registraciji za PDV

Upisuje se u registar obveznika za PDV:

Naziv **D.O.O. "URBANIZAM I PROJEKTOVANJE" BAR**

Adresa **BAR**
85000 BAR
V. ROLOVIĆA 15

PIB **02002779**

809

(Šifra područne jedinice poreskog organa)

Obvezniku se dodjeljuje PDV registracioni broj: **80/31-00561-3.**

Svojstvo obveznika za PDV se stiče: **14.05.2003. godine.**

Poreski obveznik je dužan da obavijesti poreski organ o izmjeni i prestanku obavljanja djelatnosti za koju je obavezan da obračunava i plaća PDV.



DIREKTOR
[Handwritten signature]

**1.5. LICENCA PRIVREDNOG DRUŠTVA ZA IZRADU TEHNIČKE
DOKUMENTACIJE**

MINISTARSTVO ODRŽIVOG RAZVOJA I TURIZMA
DIREKTORAT ZA INSPEKCIJSKI NADZOR I LICENCIRANJE
Direkcija za licenciranje
Broj: UPI 107/7-3133/2
Podgorica, 14.06.2018. godine

Ministarstvo održivog razvoja i turizma, rješavajući po zahtjevu »URBANIZAM I PROJEKTOVANJE« D.O.O. Bar, za izdavanje licence projektanta i izvođača radova, na osnovu člana 135 st. 1 i 2 Zakona o planiranju prostora i izgradnji objekata ("Službeni list Crne Gore" br. 64/17) i člana 46 stav 1 Zakona o upravnom postupku ("Službeni list Crne Gore" br. 56/14, 20/15, 40/16 i 37/17), donosi

R J E Š E N J E

1. IZDAJE SE »URBANIZAM I PROJEKTOVANJE« D.O.O. Bar, LICENCA projektanta i izvođača radova.
2. Ova Licenca se izdaje na 5 (pet) godina.

O b r a z l o ž e n j e

Aktom, br.UPI 107/7-3133/1 od 11.06.2018.godine, »URBANIZAM I PROJEKTOVANJE« D.O.O. Bar, obratilo se ovom ministarstvu za izdavanje licence projektanta i izvođača radova.

Uz zahtjev imenovano privredno društvo, dostavilo je ovom ministarstvu sledeće dokaze:

- Rješenje Ministarstva održivog razvoja i turizma br. UPI 107/7-2576/2 od 10.05.2018.godine, kojim je Pajković Andrei, diplomiranom inženjeru arhitekture, izdata licenca ovlašćenog inženjera za obavljanje djelatnosti izrade tehničke dokumentacije i građenja objekta;
- Ugovor o radu zaključen između poslodavca »URBANIZAM I PROJEKTOVANJE« D.O.O. Bar i Pajković Andree; br. 01/06-1 od 01.06.2018.godine, gdje je u čl. 2 Ugovora imenovana zasnovala radni odnos na neodređeno vrijeme;
- Izvod iz Centralnog Registra Privrednih subjekata Poreske uprave za imenovano privredno društvo, registarski broj: 5-0169182/017 od 15.04.2003.godine.

Ministarstvo održivog razvoja i turizma, razmotrilo je podnijeti zahtjev pa je odlučilo kao u dispozitivu ovog rješenja, a ovo iz sledećih razloga:

Naime, članom 122 stav 1 Zakona o planiranju prostora i izgradnji objekata („Službeni list Crne Gore“ broj 64/17), propisano je da privredno društvo koje izrađuje tehničku dokumentaciju (projektant), odnosno privredno društvo koje gradi objekat (izvođač radova), dužno je da za obavljanje djelatnosti izrade tehničke dokumentacije dijela tehničke dokumentacije, odnosno građenje ili izvođenje pojedinih radova ovlašćeni inženjer može da bude fizičko lice koje obavlja poslove izrade tehničke dokumentacije odnosno građenje ili izvođenje pojedinih vrsta radova na građenju objekta, ima najmanje jednog zaposlenog ovlašćenog inženjera po vrsti projekta, koji izrađuje i to: arhitektonski, građevinski, elektrotehnički i mašinski projekat, odnosno vrsti radova koje izvodi na osnovu tih projekata. Stavom 2 istog člana Zakona, propisano je da obavljanje pojedinih poslova iz stava 1 ovog člana, projektant, odnosno izvođač radova može da obezbijedi na osnovu zaključenog ugovora sa drugim privrednim društvom koje ima zaposlenog ovlašćenog inženjera za određenu vrstu projekta, odnosno radova.

Članom 3 stav 1 tačka 3 Pravilnika o načinu i postupku izdavanja, mirovanja licence i načinu vođenja registra licenci („Službeni list Crne Gore“ broj 79/17), utvrđene su vrste licenci, a između ostalih i licenca projektanta i izvođača radova, koja se izdaje privrednom društvu za obavljanje djelatnosti izrade tehničke dokumentacije i građenje objekta.

Članom 5 stav 1 tač. 1-2. Pravilnika, utvrđeno je da se u postupku izdavanja licence projektanta, odnosno izvođača radova, provjerava: da li podnosilac zahtjeva u radnom odnosu ima zaposlenog ovlašćenog inženjera i licencu ovlašćenog inženjera.

Članom 137 stav 2 Zakona, propisano je da se licenca za privredno društvo, izdaje se na pet godina.

Rješavajući po predmetnom zahtjevu, a na osnovu uvida u dostavljene dokaze, ovo ministarstvo nalazi, da su se u konkretnoj pravnoj stvari stekli uslovi za primjenu čl. 122 stav 1 i 135 stav 2 Zakona o planiranju prostora i izgradnji objekata, a u vezi čl 3 stav 1 tač. 1 i čl. 4 Pravilnika o načinu i postupku izdavanja, mirovanja licence i načinu vođenja registara licenci.

Saglasno izloženom, riješeno je kao u dispozitivu ovog rješenja.

PRAVNA POUKA: Protiv ovog rješenja može se pokrenuti upravni spor tužbom kod Upravnog suda Crne Gore u roku od 20 dana od dana prijema istog.

OVLAŠĆENO SLUŽBENO LICE
Nikola Petrović



1.6. LICENCA ODGOVORNOG INŽENJERA

MINISTARSTVO ODRŽIVOG RAZVOJA I TURIZMA
DIREKTORAT ZA INSPEKCIJSKI NADZOR
I LICENCIRANJE

Direkcija za licenciranje
Broj: UPI 107/7-2576/2
Podgorica, 10.05.2018. godine

Ministarstvo održivog razvoja i turizma, rješavajući po zahtjevu Andree Pajković, Spec.Sci.arhitekture, iz Bara, za izdavanje licence za ovlašćenog inženjera, na osnovu člana 135 st. 1 i 2 Zakona o planiranju prostora i izgradnji objekata ("Službeni list Crne Gore " br. 64/17) i člana 46 stav 1 Zakona o upravnom postupku ("Službeni list Crne Gore " br. 56/14, 20/15, 40/16 i 37/17), donosi

RJEŠENJE

1. IZDAJE SE ANDREI PAJKOVIĆ, Spec.Sci.arhitekture, iz Bara, LICENCA ovlašćenog inženjera za obavljanje djelatnosti izrade tehničke dokumentacije i građenje objekta.
2. Ova Licenca se izdaje na neodređeno vrijeme.

Obrazloženje

Aktom, br. UPI 107/7-2576/1 od 19.04.2018.godine, Andrea Pajković, Spec.Sci.arhitekture, iz Bara, obratila se ovom ministarstvu zahtjevom za izdavanje licence ovlašćenog inženjera za obavljanje djelatnosti izrade tehničke dokumentacije i građenje objekta.

Uz zahtjev imenovana je ovom ministarstvu dostavila sledeće dokaze:

- Lična karta (ovjerena fotokopija);
- Diploma postdiplomskih specijalističkih akademskih studija Arhitektonskog fakulteta Univerziteta Crne Gore, br.237 od 26.08.2015. godine (ovjerena fotokopija);
- Uvjerenje o završenom stručnom osposobljavanju izdato od strane »Art Build« d.o.o. Bijelo Polje br.206 od 23.10.2015. godine;
- Liste referenci izdate od strane »Centar za projektovanje« d.o.o. Bar od aprila 2018. godine;
- Radna knjižica (ovjerena fotokopija);
- Uvjerenje Ministarstva pravde da u kaznenoj evidenciji ne postoje podaci o osuđivanosti za imenovanu.

Ministarstvo održivog razvoja i turizma, razmotrilo je podnijeti zahtjev pa je odlučilo kao u dispozitivu ovog rješenja, a ovo iz sledećih razloga:

Naime, članom 123 stav 1 Zakona o planiranju prostora i izgradnji objekata (»Službeni list Crne Gore « br. 64/17), propisano je da ovlašćeni inženjer može da bude fizičko lice koje obavlja poslove izrade tehničke dokumentacije odnosno građenje objekta, odgovarajuće struke, sa visokim obrazovanjem, odnosno najmanje kvalifikacijom VII1 podnivoa okvira kvalifikacije i najmanje tri godine radnog iskustva na stručnim poslovima izrade tehničke dokumentacije i građenja objekta.

Članom 3 stav 1 tačka 1 Pravilnika o načinu i postupku izdavanja, mirovanja licence i načinu vođenja registara licenci (»Službeni list Crne Gore «, br. 79/17), utvrđene su vrste licenci, a između ostalih i licenca ovlašćenog inženjera koja se izdaje fizičkom, licu za obavljanje djelatnosti izrade tehničke dokumentacije i građenje objekta.

Članom 4 stav 1 tač. 1-4. Pravilnika, utvrđeno je da se u postupku izdavanja licence ovlašćenog inženjera, provjerava: 1) identitet podnosioca zahtjeva; 2) da li podnosilac zahtjeva posjeduje visoko obrazovanje, odnosno najmanje kvalifikacije VII1 podnivoa okvira kvalifikacija, odnosno da li je izvršeno priznavanje inostrane obrazovne isprave najmanje kvalifikacije VII1 podnivoa okvira kvalifikacija; 3) da li podnosilac zahtjeva ima najmanje tri godine radnog iskustva na stručnim poslovima izrade tehničke dokumentacije i građenju objekata sa visokim obrazovanjem, odnosno najmanje kvalifikacije VII1 podnivoa okvira kvalifikacije i 4) da li je podnosilac zahtjeva osuđivan za krivično djelo za koje se gonjenje preduzima po službenoj dužnosti.

Stavom 3 istog člana Pravilnika, utvrđeno je da se radno iskustvo u smislu stava 1 tačka 3 ovog člana, smatra radno iskustvo u svojstvu saradnika na izradi tehničke dokumentacije na građenju objekata, odnosno izvođenja pojedinih radova na građenju objekata. Stavom 4 istog člana Pravilnika, utvrđeno je da se izuzetno od stava 3 ovog člana, fizičkom licu koje posjeduje licencu za izradu tehničke dokumentacije i građenje objekata, izdatu po propisima koji su važili do donošenja ovog propisa, radno iskustvo može dokazati na osnovu uvida u dokumentaciju koja je bila osnov za njeno izdavanje.

Članom 137 stav 1 Zakona, propisano je da se licenca za fizičko lice izdaje na neodređeno vrijeme.

Rješavajući po predmetnom zahtjevu, a na osnovu uvida u dostavljene dokaze, ovo ministarstvo nalazi, da su se u konkretnoj pravnoj stvari stekli uslovi za primjenu čl. 123 stav 1 i 135 stav 2 Zakona o planiranju prostora i izgradnji objekata, a u vezi čl 3 stav 1 tač. 1 i čl. 4 Pravilnika o načinu i postupku izdavanja, mirovanja licence i načinu vođenja registra licenci.

Saglasno izloženom, riješeno je kao u dispozitivu ovog rješenja.

PRAVNA POUKA: Protiv ovog rješenja može se pokrenuti upravni spor tužbom kod Upravnog suda Crne Gore u roku od 20 dana od dana prijema istog.

OVLAŠĆENO SLUŽBENO LICE

Nikola Petrović



1.7. POLISA ZA OSIGURANJE OD ODGOVORNOSTI PROJEKTANTA



lovćen

Filijala/O.J.: 011
 Šifra zastupnika: 539
 Kanal Prodaje: DIREKT

Broj Polise: ODG001302
 Novo/Obnova: ODG000435
 Veza sa Polisom:



POLISA OSIGURANJA ODGOVORNOSTI

BROJ POLISE: ODG001302Ugovarač: **URBANIZAM I PROJEKTOVANJE DOO BAR, V.ROLOVIĆA 15, BAR, JMBG/PIB: 02002779**Osigurani: **URBANIZAM I PROJEKTOVANJE DOO BAR, V.ROLOVIĆA 15, BAR, JMBG/PIB: 02002779**TRAJANJE OSIGURANJA: Polisa važi od **01.07.2020 u 00:00** do **01.07.2021 00:00**

USLOVI OSIGURANJA: Ovo osiguranje je zaključeno shodno ZOO i sledećim uslovima: Opšti uslovi za osiguranje projektantske odgovornosti (US-odp/99-06-cg)

NAČIN OSIGURANJA: Osigurava se na sume osiguranja koje je odredio ugovarač osiguranja

Osigurava se:	Suma Osiguranja €	Premija €
1. Opasnost: Projektantska odgovornost		
1.1. (P.O.- Odgovornost za fizička oštećenja i uništenja po uslovima US-odp (član 1. stav 1.)): Osiguranjem su pokriveni odštetni zahtjevi (zahtjevi za naknadu šteta) ispostavljeni osiguraniku za štete nastale usled greške u tehničko računskim i statičkim osnovama, te izračunavanjima, kalkulacijama, konstrukciji i tehničkoj izradi projektne dokumentacije, ukoliko greška, za vrijeme pokrivača osiguranja ima za posledicu oštećenje ili uništenje osiguranog objekta (takozvana fizička oštećenja), koji se izvodi odnosno izgrađuje/montira po projektu kojeg je izradio osiguranik. Po ovim uslovima se pod objektima smatraju kako građevinski objekti tako i mašinska, električna i druga (ostala) oprema. Isključeno je osiguravajuće pokrivenje koje se odnosi na greške koje proizilaze iz tehničkog nadzora ili konsaltinga. Uključeno je pokrivenje tokom garancije, od jedne godine. Osiguranje se odnosi na predviđenu vrijednost projektnih radova u narednoj godini u iznosu od 20.000,00 €. Prilog: Uputnik koji je sastavni dio ugovora o osiguranju. Učešće u šteti 10%, minimum 300,00 €..	100.000,00€	
A Minimalna premija 1 (140%)		140,00€
B Doplatak za uvećanu sumu osiguranja (120%)		168,00€
C Osiguranik kod svake štete učestvuje sa 10% od priznate štete a min 300 EUR (5%)		
D Godišnji agregat jednostruki (20%)		-61,60€
E Popust za period garancije od jedne godine (5%)		-12,32€
F trajanje do 1 godine (100%)		
G Komercijalni popust (10%)		-23,41€

Godišnji agregat je 100.000,00 €.

BRUTO PREMIJA: 210.67€
 POREZ NA PREMIJU: 18.96€
 UKUPNA PREMIJA ZA NAPLATU: 229.63€

UGOVORENI NAČIN I DINAMIKA PLAĆANJA PREMIJE OSIGURANJA:

Način plaćanja prve uplate POPRFAK

Molimo vas da naznačeni iznos u ugovorenom roku uplatite na naš žiro račun: 510-8173-62 CKB; 550-3596-62 SGM; 530-1357-16 NLB; 535-4815-87 PB; 565-203-60 LB
 sa pozivom na broj: **R_ODG001302**

Pravo na naknadu štete po ovoj polisi počinje od dana i časa koji je na polisi označen kao početak osiguranja ukoliko je do tada plaćena premija, a inače po isteku 24 časa dana kada je premija plaćena (čl. 1010 st. 1 Zakona o obl. odnosima (SLRGG br. 47/08)).
 Ukoliko se premija ne plaća u dogovorenim rokovima primjenjuje se Zakon o obligacionim odnosima. (obr. Ako nije obračunata premija za proširenje osiguravajućeg pokrivača ili za povećanu opasnost, osiguranik ima osiguravajuće pokrivenje samo za dio odštete odnosno naknade iz osiguranja, u srazmjeri između premije koja je obračunata i premije koja je trebala biti obračunata. obr.) U skladu sa Zakonom o zaštiti podataka o ličnosti ugovarač osiguranja daje izričitu saglasnost osiguravaču da koristi i obrađuje lične podatke iz ugovora o osiguranju, kao i saglasnost da navedene podatke može prenositi na druga pravna lica u zemlji i inostranstvu, a čije učešće je neophodno za ispunjavanje obaveza iz ugovora o osiguranju. Ugovarač osiguranja daje saglasnost da se lični podaci koriste za vrijeme trajanja osiguranja u svrhu zbog koje su i dati, odnosno u svrhu ispunjavanja obaveza iz ugovora o osiguranju. Ovu saglasnost ugovarač osiguranja daje i za posebne kategorije ličnih podataka, a u slučaju da je obrada takvih podataka potrebna za ispunjenje obaveza iz ugovora o osiguranju. Ugovarač osiguranja daje saglasnost da se lični podaci koriste i u marketinške svrhe (slanje ponuda i promotivnih materijala osiguravača), s tim da se ova saglasnost može opozvati pisanim obavještenjem upućenim na adresu ugovarača. Osiguravač se obavezuje da će sve lične podatke obrađivati i čuvati u skladu sa zakonom. Sa sadržinom ove odredbe, upoznata su i saglasna, i svo lica sa čijim ličnim podacima je ugovarač osiguranja upoznao osiguravača prilikom zaključivanja ugovora, a što ugovarač osiguranja potvrđuje potpisom ugovora o osiguranju.

PLAMENAC PETAR



U Baru, 22.06.2020



Ugovarač osiguranja

Osiguravač zadržava pravo da u roku od 30 dana od dana izdavanja polise ispravi računsku ili neke druge greške učinjene od strane zastupnika. Uslovi osiguranja koji prate ovu polisu (osim ZOO) su ugovaraču uručeni i čine sastavni dio ove polise, što potvrđuje potpisom ugovarača osiguranja.

1.8. URBANISTIČKO TEHNIČKI USLOVI I SAGLASNOSTI

URBANISTIČKO - TEHNIČKI USLOVI

1.	CRNA GORA JAVNO PREDUZEĆE ZA UPRAVLJANJE MORSKIM DOBROM CRNE GORE Broj: 0207-1867/5-Up Budva, 10.07.2020. godine	 JAVNO PREDUZEĆE ZA UPRAVLJANJE MORSKIM DOBROM CRNE GORE
2.	JAVNO PREDUZEĆE ZA UPRAVLJANJE MORSKIM DOBROM CRNE GORE - BUDVA na osnovu člana 1 Uredbe o izmjeni uredbe o povjeravanju poslova iz nadležnosti Ministarstva održivog razvoja i turizma Javnom preduzeću za upravljanje morskim dobrom i Javnom preduzeću nacionalni parkovi Crne Gore (Službeni list CG, br. 87/18 od 31.12.2018.g.), Izmjena i dopuna Programa privremenih objekata u zoni morskog dobra za period 2019-2023 br: 01-40/142 od 29.06.2020.god., a u vezi sa članom 116, 117 i 74 Zakona o planiranju prostora i izgradnji objekata (Službeni list CG, br. 064/17), Pravilnikom o bližim uslovima za postavljanje odnosno građenje privremenih objekata, uređaja i opreme (Službeni list CG, br. 043/18) i člana 7. Zakona o morskome dobru (Službeni list RCG, br. 14/92), izdaje:	
3.	URBANISTIČKO-TEHNIČKE USLOVE za izradu tehničke dokumentacije	
	za postavljanje Otvorena površina u funkciji privremenog objekta-Privremeno parkiralište -lokacija označena brojem 10.16 u opštini Budva predviđena - Programom privremenih objekata u zoni morskog dobra u opštini Budva za period 2019. - 2023. god.	
4.	PODNOŠILAC ZAHTJEVA-KORISNIK:	„TABU“ DOO iz Budve
5.	PLANIRANO STANJE	
5.1	Namjena parcele odnosno lokacije i površine Otvorena površina u funkciji privremenog objekta- Privremeno parkiralište P=187 m2 Parking površina na postojećoj podlozi -Maksimalna površina svakog privremenog parkirališta definisana je za svaku pojedinačnu lokaciju. -Za potrebe privremenog parkirališta može se prilagoditi i postojeća asfaltna ili betonska površina.	

	<p>-Na privremenom parkiralištu moraju biti obezbijeđeni uslovi za nesmetano parkiranje vozila. U sklopu privremenog parkirališta teren se ne može betonirati niti vršiti njegova fizička promjena, ali se može formirati podloga od šljunka srednje granulacije debljine maksimalno 15 cm.</p> <p>-Privremeno parkiralište mora biti uređeno, ozelenjeno, dobro osvijetljeno i čuvano.</p> <p>-U okviru privremenog parkirališta može postojati montažno-demontažna prijemna kućica (za naplatu karata) maksimalne kvadrature do 4 m2, kao i ulazna i izlazna rampa.</p> <p>-Na saobraćajnom znaku kojim se obilježava privremeno parkiralište mora biti označeno obavještenje o vremenu i visini naknade za parkiranje vozila.</p> <p>-Prilikom povezivanja priključne saobraćajnice sa parkinga na glavnu, poštovati uslove nadležnog organa za puteve.</p> <p>-Tehnička dokumentacija: Idejno rješenje, odnosno revidovani glavni projekat za parkirališta sa više od 200 mjesta. Prilikom izrade dokumentacije poštovati naročito Uredbu o projektima za koje se vrši procjena uticaja zahvata na životnu sredinu („Sl. list RCG“, br. 20/07, „Sl. list CG“, br. 47/13 i 53/14).</p>
5.2	<p>Pravila parcelacije</p> <p>Privremeno parkiralište predviđa se na kp 1448 K.O. Bečići opština Budva</p>
6.	<p>USLOVI I MJERE ZAŠTITE ŽIVOTNE SREDINE</p> <p>Privremeni objekti se ne smiju postavljati na zelenim površinama. Poželjno ih je postavljati na neuređenim površinama koje bi na taj način bile oplemenjene. Privremeni objekti se ne smiju postavljati ako na bilo koji način ugrožavaju životnu sredinu (prekomjerna buka, štetna isparenja, opasni otpad i sl.).</p> <p>Tehničkom dokumentacijom predvidjeti uslove i mjere za zaštitu životne sredine u skladu sa odredbama Zakona o procjeni uticaja na životnu sredinu („Službeni list CG“, br.80/05, 40/10, 73/10, 40/11, 27/13 i 52/16) i Zakonom za zaštitu prirode („Službeni list CG“, br.54/16) na osnovu urađene procjene uticaja na životnu sredinu. U slučajevima kada je potrebno izvršiti procjenu uticaja na životnu sredinu, uz zahtjev za izdavanje građevinske dozvole na glavni projekat investitor treba da dostavi Odluku o potrebi procjene uticaja na životnu sredinu, shodno članu 13 Zakona o procjeni uticaja na životnu sredinu.</p>
7.	<p>USLOVI I MJERE ZAŠTITE NEPOKRETNIH KULTURNIH DOBARA I NJIHOVE ZAŠTIĆENE OKOLINE</p> <p>Imajući u vidu da za predmetna zaštićena prirodna dobra u zoni morskog dobra nije izvršena revizija statusa, niti je izrađen Plan upravljanja u skladu sa smjericama iz PPPNMD, planiranje objekata privremenog karaktera i organizacija kupališta u zaštićenim područjima prirode kao i njihovo korišćenje vrši se u skladu sa opštim uslovima za zaštitu zaštićenih prirodnih dobara koji su dati u članu 39 Zakona o zaštiti prirode, i to: " Zaštićena područja mogu se koristiti u skladu sa studijom zaštite odnosno prostornim planom posebne namjene, planom upravljanja zaštićenog područja i na osnovu dozvola u skladu sa ovim zakonom.. Zabranjeno je korišćenje zaštićenih prirodnih dobara na način koji prouzrokuje: oštećenje zemljišta i gubitak njegove prirodne plodnosti; oštećenje površinskih ili podzemnih geoloških, hidrogeoloških i geomorfoloških vrijednosti; oštećenje</p>

	morskih zaštićenih područja; osiromašenje prirodnog fonda divljih vrsta biljaka, životinja i gljiva; smanjenje biološke i predione raznovrsnosti; zagađivanje ili ugrožavanje podzemnih i površinskih voda." Na samom zaštićenom prirodnom dobru se ne mogu postavljati objekti trajnog karaktera, izvoditi radovi betoniranja, eksploatacije pijeska, uklanjanja vegetacije, izmjene obalne linije i strukturnog remodeliranja pješčane plaže. Izuzetak predstavljaju intervencije izgradnje rampi za pristup lica sa invaliditetom na planom definisanim lokacijama.
8.	USLOVI ZA LICA SMANJENE POKRETLJIVOSTI I LICA SA INVALIDITETOM
	Tehničkom dokumentacijom obezbjediti prilaz i upotrebu objekta/objekata licima smanjene pokretljivosti u skladu sa članom 71 Zakona o planiranju prostora i izgradnji objekata i Pravilnikom o bližim uslovima i načinu prilagođavanja objekata za pristup i kretanje lica smanjene pokretljivosti i lica sa invaliditetom („Sl. list CG“ broj 48/13 i 44/15).
9.	USLOVI ZA PRIKLJUČENJE NA INFRASTRUKTURU
9.1	Uslovi priključenja na elektroenergetsku infrastrukturu
	Prilikom izrade tehničke dokumentacije potrebno je poštovati sljedeće preporuke EPCG: •Tehnička preporuka za priključke potrošača na niskonaponsku mrežu TP-2 (II dopunjeno izdanje) •Tehnička preporuka – Tipizacija mjernih mjesta •Uputstvo i tehnički uslovi za izbor i ugradnju ograničavača strujnog opterećenja •Tehnička preporuka TP-1b - Distributivna transformatorska stanica DTS – EPCG 10/0.4 Kv
9.2	Ostali infrastrukturni uslovi
	Tehničke uslove priključenja na infrastrukturu investitor pribavlja od organa za tehničke uslove, za svaki privremeni objekat pojedinačno;
10.	POTREBA IZRADE GEODETSKIH, GEOLOŠKIH (GEOTEHNIČKIH, INŽENJERSKO-GEOLOŠKIH, HIDROGEOLOŠKIH, GEOMEHANIČKIH I SEIZMIČKIH) PODLOGA, KAO I VRŠENJA GEOTEHNIČKIH ISTRAŽNIH RADOVA I DRUGIH ISPITIVANJA
	Prilikom izrade tehničke dokumentacije poštovati Pravilnik o načinu izrade, razmjeri i bližoj sadržini tehničke dokumentacije (Sl. list CG, br.23/14, 32/15 i 75/15). Tehničku dokumentaciju izraditi u skladu sa Pravilnikom o načinu obračuna površine i zapremine objekata (“ Sl. List CG”, br. 47/13).
11.	POTREBA IZRADE URBANISTIČKOG RJEŠENJA Potrebno je uraditi Idejno rješenje Montažno-demontažnog privremenog objekta i dobijanje Saglasnosti Glavnog gradskog arhitekta
12.	POTREBA PRIBAVLJANJA SAGLASNOSTI GLAVNOG GRADSKOG ARHITEKTE U skladu sa članom 87 Zakona o planiranju prostora i izgradnji objekata, neophodno je pribaviti Saglasnost na spoljni izgled privremenog objekta od strane Glavnog gradskog arhitekta
13.	NAPOMENA: Nakon izrade dokumentacije tražene UTU potrebno je JPMD dostaviti IDEJNO RJEŠENJE (na CD-u u zaštićenoj verziji), original ili ovjerenu kopiju Saglasnosti Glavnog gradskog arhitekta

	<p>-Shodno članu 117. Zakona o planiranju prostora i izgradnji objekata, korisnik je dužan da 15 dana prije postavljanja privremenog objekta, dostavi prijavu sa svom tehničkom dokumentacijom i Saglasnostima, Dozvolama traženim UTU Direktoratu za inspekcijski nadzor i licenciranje</p> <p>NAPOMENA: Ovim UTU se stavljaju van snage UTU br 0207- 3473/4 od 26.08.2019. godine</p>	
14.	<p>DOSTAVLJENO:</p> <ul style="list-style-type: none"> - Podnosiocu zahtjeva - Direktoratu za inspekcijski nadzor i licenciranje - U spise predmeta - a/a 	
15.	SAVJETNIK DIREKTORA	Sreten Vukićević d.i.a.
16.	M.P.	potpis 
17.	PRILOZI	
	- Grafički prilog iz planskog dokumenta	



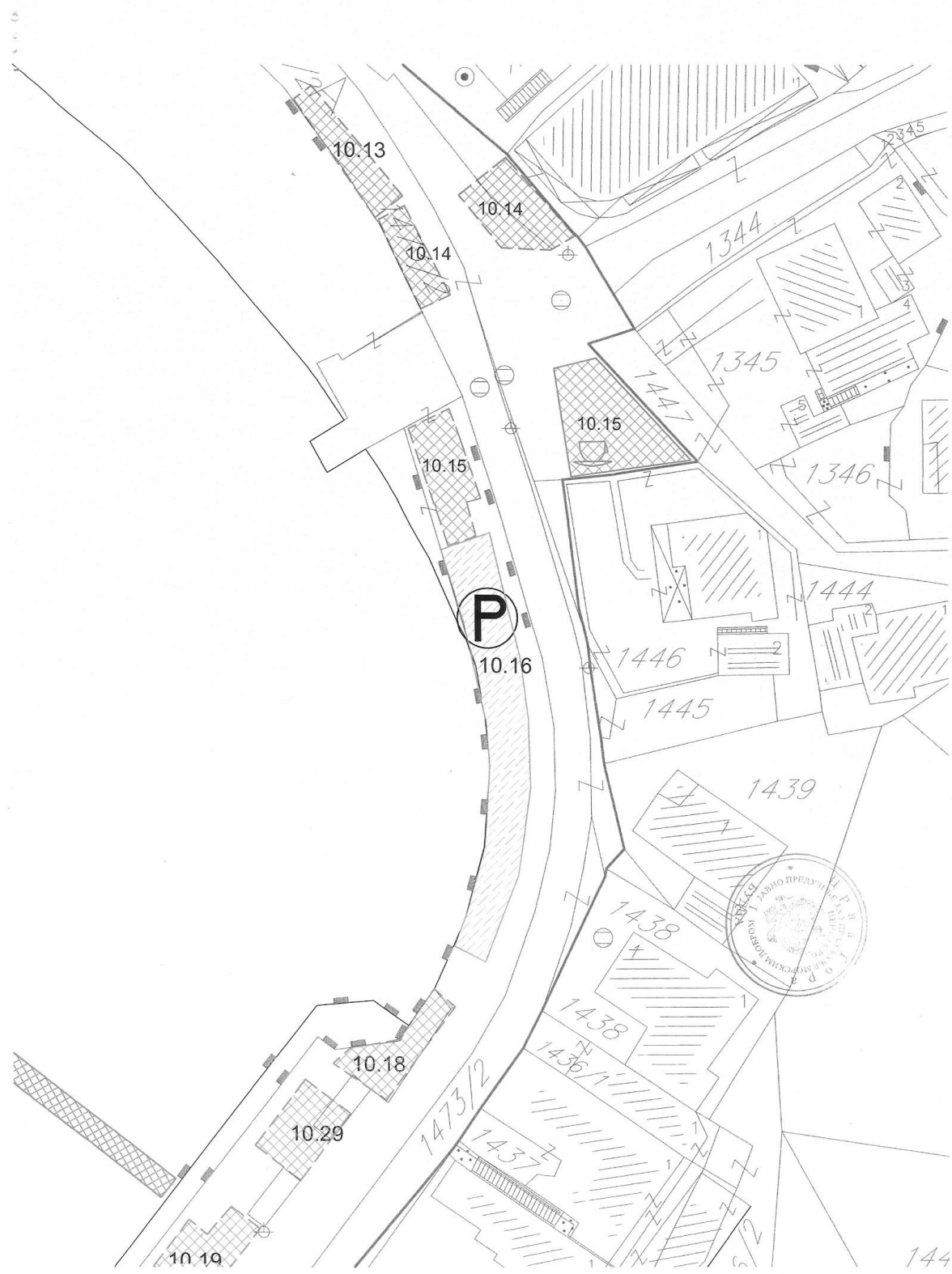

OBRAZAC 3

1.9. IZJAVA GLAVNOG INŽENJERA DA JE TEHNIČKA DOKUMENTACIJA
IZRAĐENA U SKLADU SA VAŽEĆIM PROPISIMA

OBJEKAT ¹	OTVORENA POVRŠINA U FUNKCIJI PRIVREMENOG OBJEKTA - PRIVREMENO PARKIRALIŠTE
LOKACIJA ²	LOKACIJA BROJ 10.16, KP 1448, KO BEČIĆI, OPŠTINA BUDVA
VRSTA I DIO TEHNIČKE DOKUMENTACIJE ³	IDEJNO RJEŠENJE Arhitektonski projekat
GLAVNI INŽENJER ⁴	arh. Andrea Pajković, spec. sci. Licenca br: UPI 107/7 – 2576/2 od 10.05.2018.

IZJAVLJUJEM,

da je ovaj projekat urađen u skladu sa:

- Zakonom o planiranju prostora i izgradnji objekata i podzakonskim aktima donešenim na osnovu navedenog zakona;
- posebnim propisima koji direktno ili na drugi način utiču na osnovne zahtjeve za objekte;
- pravilima struke i
- urbanističko-tehničkim uslovima.

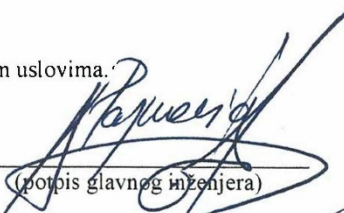
(potpis glavnog inženjera)

03.12.2020. Bar
(mjesto i datum)



(potpis odgovornog lica)

¹Naziv projektovanog objekta

² Mjesto građenja, planski dokument, urbanistička parcela, katastarska parcela

³Idejno rješenje, idejni projekat, glavni projekat odnosno projekat izvedenog objekta

⁴Ime i prezime glavnog inženjera.

2. PROJEKTNI ZADATAK:

2.1.UVOD

Za potrebe investitora a na osnovu ovog projektnog zadatka, Projektant treba da uradi Idejno rješenje za Otvorenu površinu u funkciji privremenog objekta - Privremeno parkiralište, na lokaciji broj 10.16, KP 1448, KO Bečići, Opština Budva. (investitor "TABU" DOO BUDVA).

2.2.CILJ I SVRHA IZRADE TEHNIČKE DOKUMENTACIJE

Projekat treba uraditi radi dobijanja saglasnosti glavnog gradskog arhitekta.

2.3.PREDMET TEHNIČKE DOKUMENTACIJE (OPŠTI PODACI O OBJEKTU, LOKACIJA, NAMJENA, KAPACITET, FAZNOST GRADNJE, ZAHTJEVANI MATERIJALI I PODACI O ZAHTJEVANOM NIVOU INSTALACIJA I OPREME)

- opšti podaci o objektu

Planirati:

Otvorenu površinu u funkciji privremenog objekta - Privremeno parkiralište, na lokaciji broj 10.16, KP 1448, KO Bečići, Opština Budva.

Privremeni objekat treba biti u saglasnosti sa UTU Broj: 0207-1867/5-Up izdatih od strane Javnog preduzeća za upravljanje morskim dobrom Crne Gore-Budva.

Privremeni objekti se ne mogu postavljati, odnosno graditi ako svojim postavljanjem odnosno građenjem narušavaju komunalne funkcije, ugrožavaju infrastrukturu i zelene površine, narušavaju integritet kulturnog dobra sa zaštićenom okolinom, ugrožavaju životnu sredinu, kao ni na lokacijama u neposrednoj blizini primarnih ugostiteljskih objekata, bez obzira na kategoriju objekta, osim ako su u funkciji primarnog ugostiteljskog objekta.

Objekat postaviti tako da ne smije ometati glavne pješačke tokove i narušavati arhitektonske i urbanističke vrijednosti. Objekat mora biti prilagođen licima smanjene pokretljivosti i licima sa invaliditetom.

Maksimalna površina privremenog parkirališta sa pratećim sadržajima može iznositi 180m². Kapacitet parkirališta je 10 (deset) parking mjesta.

Usvojena dimenzija parking mjesta je 2.30x5.00m.

Površina parking mjesta je 11.5 m².

Maksimalna površina svakog privremenog parkirališta definisana je za svaku pojedinačnu lokaciju. Za potrebe privremenog parkirališta može se prilagoditi i postojeća asfaltna ili betonska površina.

Na privremenom parkiralištu moraju biti obezbijeđeni uslovi za nesmetano parkiranje vozila. U sklopu privremenog parkirališta teren se ne može betonirati niti vršiti njegova fizička promjena, ali se može formirati podloga od šljunka srednje granulacije debljine maksimalno 15cm.

U okviru privremenog parkirališta može postojati montažno – demontažna prijemna kućica (za naplatu karata) maksimalne kvadrature do 4m², kao i ulazno izlazna rampa.

Usvojena površina za parking kućicu je 3m²

Na saobraćajnom znaku kojim se obilježava privremeno parkiralište mora biti označeno obavještenje o vremenu i visini naknade za parkiranje vozila.

Prilikom povezivanja priključne saobraćajnice sa parkinga na glavnu, poštovati uslove nadležnog organa za puteve.

- Lokacija

LOKACIJA BROJ 10.16, KP 1448, KO BEČIĆI, OPŠTINA BUDVA.
(investitor "TABU" DOO BUDVA).

- Namjena

Otvorena površina u funkciji privremenog objekta - Privremeno parkiralište

- Kapacitet

Ukupna površina privremenog parkirališta sa pratećim sadržajima iznosi 180m².

- faznost gradnje

Objekat će se raditi u jednoj fazi.

2.4.OSNOVE ZA PROJEKTOVANJE SA PODACIMA O ZAHTJEVANIM TEHNOLOŠKIM PROCESIMA

Osnove za projektovanje su Urbanističko tehnički uslovi, projektni zadatak, geodetska podloga, program privremenih objekata u zoni morskog dobra za period od 2019-2023. godine ("Sl. list Crne Gore",br. 206/187)

Projektovati Otvorenu površina u funkciji privremenog objekta - Privremeno parkiralište
Ukupna površina parkirališta sa pratećim sadržajima iznosi 180m².

2.5.SPECIFIČNI ZAHTJEVI

Primjeniti sve elemente dobrih fizičkih karakteristika kao preduslov zaštite od klimatskih uslova.

2.6.POTPIS I OVJERA INVESTITORA



Investitor:

“TABU” DOO BUDVA

3. TEKSTUALNA DOKUMENTACIJA

3.1. TEHNIČKI OPIS OBJEKTA

Objekat je projektovan shodno projektom zadatku prema Urbanističko-tehničkim uslovima broj: 0207-1867/5-Up izdatih od strane Javnog preduzeća za upravljanje morskim dobrom Crne Gore, opština Budva, dana 10.07.2020. godine.

- OPŠTI PODACI O VRSTI I NAMJENI OBJEKTA

Otvorena površina u funkciji privremenog objekta - Privremeno parkiralište

Projektom zadatkom se traži izrada Idejnog rješenja za Otvorenu površinu u funkciji privremenog objekta - Privremeno parkiralište na lokaciji broj 10.16, KP 1448, KO Bečići, Opština Budva. - Predviđeno programom privremenih objekata u zoni Morskog dobra u opštini Budva za period od 2019. do 2023. godine i Atlasom crnogorskih plaža i kupališta za period od 2019. do 2023. godine.

Investitor je **“TABU” DOO BUDVA.**

U toku projektovanja izvršen je uvid u UTU broj: 0207-1867/5-Up izdatih od strane Javnog preduzeća za upravljanje morskim dobrom Crne Gore, opština Budva, dana 10.07.2020. godine.

Privremeno parkiralište, u smislu ovog Programa, predstavlja otvorenu površinu u funkciji privremenog objekta koji čini zemljište određeno za parkiranje vozila.

Kapacitet privremenog parkirališta je 10 parking mjesta

Posjeduje montažno demontažnu prijemnu kućicu (repciju), kao i ulazno izlaznu rampu.

Ukupna površina parcele namijenjena privremenom parkiralištu je 180m² od čega je površina pod objektom repcije 3 m².

Do parkirališta se dolazi asfaltiranom saobraćajnicom.

Širina prilazne saobraćajnice je 6m. Omogućeno je mimoilaženje dva vozila.

Privremeni objekat – Privremeno parkiralište, ne ugrožava životnu sredinu na bilo koji način, kako je to i navedeno u zahtjevima u Urbanističko-tehničkim uslovima br. 0207-1867/5-Up, izdatim od strane Javnog preduzeća za upravljanje morskim dobrom Crne Gore – Budva 10.07.2020.

- MATERIJALIZACIJA I KONSTRUKCIJA PRIVREMENOG OBJEKTA

Privremeno parkiralište je slobodan prostor povoljan za vršenje ove djelatnosti, sa prisutnom vegetacijom koja obezbjeđuje dovoljno hladovine i sijenke. U obliku materijalizacije i oblikovanja prijemne kućice (za naplatu karata) su primjenjene smjernice koje se odnose na montažno demontažne privremene objekte u službi funkcionisanja slobodnog prostora za parkiranje vozila, i kao takav ovaj objekat je predviđen kao montažno demontažni, sa sendvič panelima u sivoj boji.

- OPIS LOKACIJE OBJEKTA

OTVORENA POVRŠINA U FUNKCIJI PRIVREMENOG OBJEKTA - PRIVREMENO PARKIRALIŠTE

LOKACIJA BROJ 10.16, KP 1448, KO Bečići, Opština Budva (investitor "TABU" DOO BUDVA)

Napomena:

Pristup privremenom parkiralištu (lokacija broj 10.16) na katastarskoj parceli 1448 potrebno je omogućiti preko katastarske parcele 1473/2 u vlasništvu državne svojine Republike Crne Gore, koja je ujedno i glavna promenada u Rafailovićima, Opština Budva.

Lokacija navedenog objekta nalazi se na prostoru određenom za takvu namjenu, tj. nalazi se na slobodnom prostoru sa prisustvom vegetacije koja obezbjeđuje dovoljno hladovine i sijenke.

Karakteristike pejzaža

Budvansko područje je dio Crnogorskog primorja, koje je specifično po svom biološkom, geografskom i pejzažnom diverzitetu. Ovaj diverzitet čini glavnu prirodnu osnovu komparativnih prednosti i konkurentne sposobnosti Crne Gore, budući da u njoj postoji ogroman broj veoma posebnih ekosistema, iz četiri glavna bioma ('mega ekosistema').¹ U svijetu ima veoma malibroj područja ove veličine (površina Crne Gore iznosi 13812 km²

, a površina njenog akvatorijuma je oko 4800 km²) koja su toliko raznovrsna kao Crna Gora.

Dodatno, diverzitet je

veoma diferenciran u regionalom pogledu, kao što su to i ekosistemi mora.

Biodiverzitet o kojem je riječ, a posebno u Primorju, omogućava razvoj raznih turističkih aktivnosti, kako konvencionalnih/tradicionalnih, tako i novih ('alternativnih', 'održivih' i sl.).

Ovo je od naročite i posebne važnosti, jer, usljed strukturnih promjena globalne turističke tražnje, novi oblici postaju sve važniji. Uz to, prirodni diverzitet može se koristiti i u masovnom (grupnom) i u individualnom turizmu. Dosad su prirodni resursi za razvoj novih oblika turističke ponude veoma malo korišćeni, a svakako nedovoljno u odnosu na mogućnosti.

Od prirodnih vrijednosti u budvanskoj rivijeri najznačajniji su: prirodni predio čistog mora i razučene obale sa rtovima, većim i manjim uvalama i kontrastnim planinskim zaleđem, stari

maslinjaci i šume; od pojedinačnih objekata najznačajnija je Velja maslina stara preko 2.000 godina u selu Ivanovići, čiji obim stabla iznosi 12,5 metara, visina oko 10 metara, a ona još uvijek daje plodove.

Pregled zaštićenih objekata

Kulturna baština opštine Budva predstavlja značajan potencijal turističke ponude koji do sada nije bio dovoljno iskorišćen. Područje Budve je najbogatije, među crnogorskim opštinama, sakralnim objektima i spomenicima kulture koje, pored Starog grada Budve i Sv. Stefana, sačinjava oko dvadeset manastira i crkava sa izuzetnom riznicom srednjovjekovnog freskoslikarstva. Na ovom poručju su zastupljene i stare ruralne aglomeracije, grobljanske crkve i drugi spomenici.

Kao najreprezentativniji dio kulturnog nasljeđa, Stari grad Budva je istorijski grad Crne Gore čija spomenička vrijednost leži u raznovrsnosti kulturnih dobara koje posjeduje. Stari grad Budva osnovali su Iliri u 4-5. vijeku prije nove ere. Današnji gabarit i izgled bedema potiče iz srednjeg vijeka a najveći uticaj na njega su imali Mlečani tokom svoje viševjekovne vladavine. Gradska tvrđava, današnja citadela, kao dio fortifikacionog sistema, takođe potiče iz srednjeg vijeka. Podignuta je na antičkim temeljima, a vremenom je dogradnjom izmijenjen njen prvobitni oblik. U okviru Starog grada Budva postoje četiri crkve, i to: Santa Marija in Punta iz 9. vijeka; sv. Save Osvećenog iz 12. vijeka; sv. Ivana Krstitelja iz 7. vijeka; i sv. Trojice iz 19. vijeka. Crkva sv. Nikole nalazi se na istoimenom ostrvu ispred Budve, a za ovu crkvu se ne zna vrijeme gradnje, s tim da je izvjesno da je postojala u 16. vijeku.

Od ostalih objekata sakralne arhitekture u neposrednoj blizini Budve nalaze se: manastir Podostrog, sa crkvom Uspenja Bogorodice iz 12. vijeka; manastir Stanjevići, sa crkvom sv. Trojice iz 18. vijeka, i manastir Podlastva iz 15. vijeka, sa crkvom posvećenoj rođenju Bogorodice iz 18. vijeka.

Među fortifikacijama budvanskog područja značajni su srednjovjekovno utvrđenje Đurđevac iz 15. vijeka (iznad Budve, u blizini sela Pobori), kao i Kosmač iz 19. vijeka (naspram sela Brajići). Sveti Stefan, grad na stjenovitom poluostrvu, nekad centar Paštrovića, danas predstavlja ekkluzivno turističko naselje. Prvi put se kao utvrđenje pominje sredinom 15. vijeka. Naselje se vremenom uvećavalo i postajalo gradić, trgovački i politički centar Paštrovića. Na Svetom Stefanu se nalaze tri crkve i to: sv. Stefana iz 15. vijeka, po kojoj je grad i dobio ime; Aleksandra Nevskog iz 19. vijeka; i Uspenja Bogorodice. U neposrednoj blizini Svetog Stefana nalaze se: manastir Praskavica sa dvije crkve od kojih je glavna posvećena sv. Nikoli (iz 15. vijeka) i manastir Duljevo sa dvije crkve posvećene sv. Trojici (iz 11. vijeka) i sv. Nikoli (iz 19. vijeka).

Petrovac sa okolinom takođe ima značajnu kulturnu baštinu. Nastao je u rimsko doba, iz koga su sačuvana dva kasnoantička rimska mozaika iz 4. vijekau naselju Mirište. U 16. vijeku Mlečani su u Petrovcu sagradili tvrđavu Kastio. Naselje se počelo formirati krajem 18. i početkom 19. vijeka, i danas predstavlja atraktivno turističko mjesto. U neposrednoj blizini Petrovca nalaze se: crkva sv. Nedjelje (na vrhu kamenite hridi ispred Petrovca) i crkva sv. Tome (u selu Žukovici iznad Petrovca), manastir Reževići sa dvije crkve posvećene Uspenju Bogorodice iz 13. veka i sv. Trojice iz 18. vijeka (na mjestu stare crkve posvećene sv. Stefanu), manastir Gradište iz 13. vijeka, sa tri crkve posvećene sv. Nikoli (glavna), sv. Savi i Uspenju Bogorodice (van manastirskog kompleksa).

**- SPISAK PRIMJENJENIH PROPISA, PREPORUKA I VAŽEĆIH STANDARDA
PREMA KOJIMA JE OBJEKAT PROJEKTOVAN I PREMA KOJIMA ĆE SE
IZVODITI RADOVI**

Za potrebe investitora a na osnovu:

- Projektnog zadatka investitora, a u skladu sa:
- Važećim Zakonom o uređenju prostora i izgradnji objekata
- Urbanističkim uslovima, izdatim od nadležnog Sekretarijata
- Pravilnikom o bližim uslovima za postavljanje odnosno građenje privremenih objekata, uređaja i opreme ("Sl. list Crne Gore",br. 64/17)
- Odluke o donošenju programa građenja, postavljanja i uklanjanja privremenih objekata na teritoriji Opštine Budve ("Sl. list Crne Gore",br. 13/19)
- Programom privremenih objekata u zoni morskog dobra za period od 2019-2023. godine ("Sl. list Crne Gore",br. 206/187)
- Pravilnikom o bližim uslovima i načinu prilagođavanja objekata za pristup i kretanje lica smanjene pokretljivosti i lica sa invaliditetom ("Sl. list Crne Gore",br. 48/13 i 44/15)

4.GRAFIČKA DOKUMENTACIJA

Legenda

P1 / P10	Parking mjesta
11	Parking kućica
12	Aparat za tikete
1448	Broj katastarske parcele

	Ulaz u parking kućicu
	Ulaz u parking prostor
	Izlaz iz parking prostora

	Granica parcele
	Podzida
	Linija parking mjesta
	Parking zona
	Plaža
	More
	Pristupna saobraćajnica

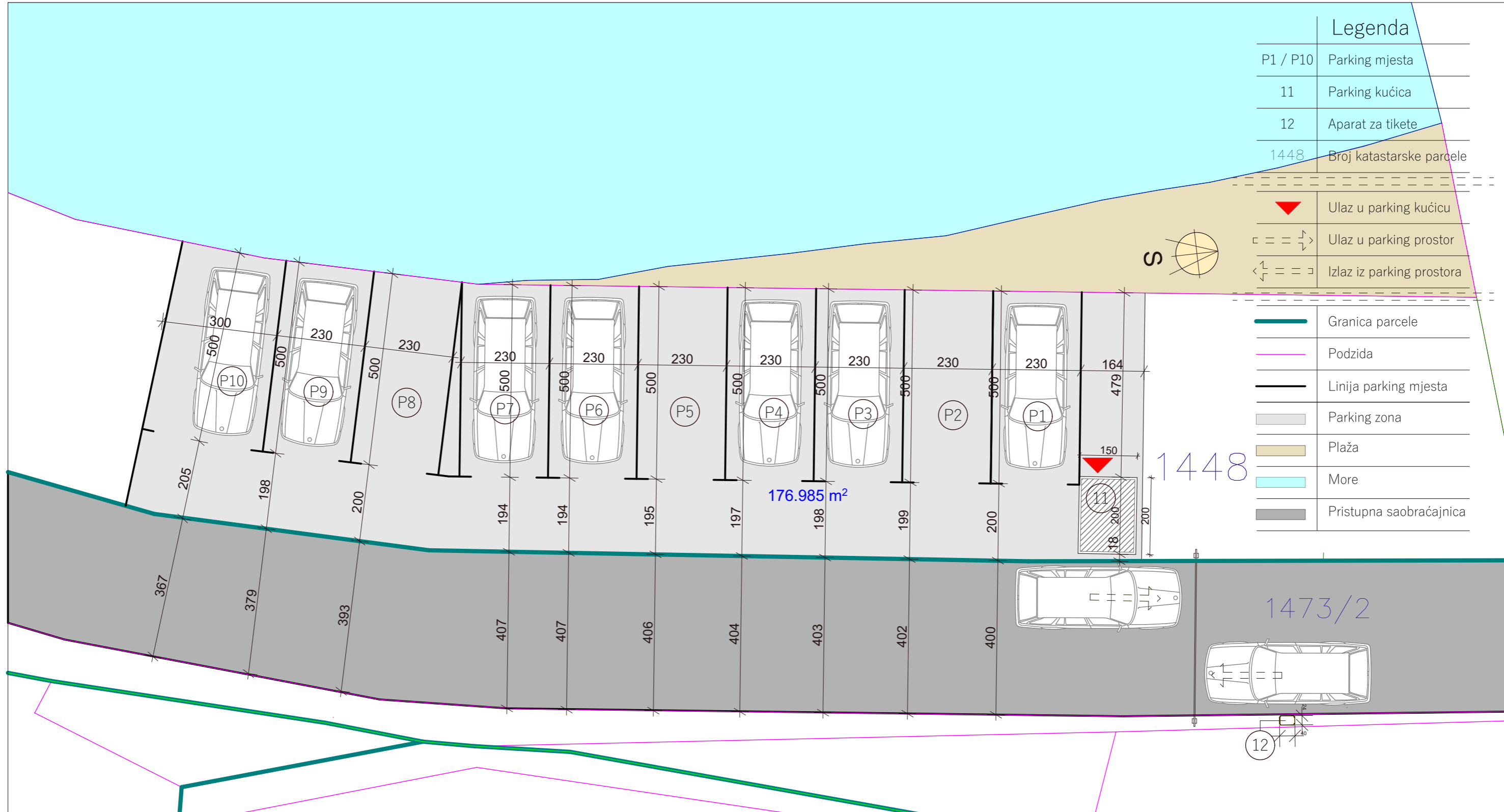

PROJEKTANT		INVESTITOR	
URBANIZAM I PROJEKTOVANJE D.O.O. BAR		"TABU" DOO BUDVA	
NAMJENA OBJEKTA OTVORENA POVRŠINA U FUNKCIJI PRIVREMENOG OBJEKTA - PRIVREMENO PARKIRALIŠTE		LOKACIJA LOKACIJA BROJ 10.16, KP 1448 K.O. BEČIĆI, OPŠTINA BUDVA	
VODEĆI PROJEKTANT	ANDREA PAJKOVIĆ, SPEC.SCI.ARH.	VRSTA TEHNIČKE DOKUMENTACIJE IDEJNO RJEŠENJE	
ODGOVORNI PROJEKTANT	ANDREA PAJKOVIĆ, SPEC.SCI.ARH.	DIO TEHNIČKE DOKUMENTACIJE ARHITEKTURA	RAZMJERA 1:100
PROJEKTANT SARADNIK	arh. Gavriilo Vuković, spec.sci. Dino Ličina, m.sc.arch.	PRILOG SITUACIJA	BR. PRILOGA 1 BR. STRANICE 1
DATUM IZRADE I MJESTO PEČATA	Novembar 2020.	DATUM REVIZIJE I MJESTO PEČATA	

1445

1446

1448

1473/2

176.985 m²

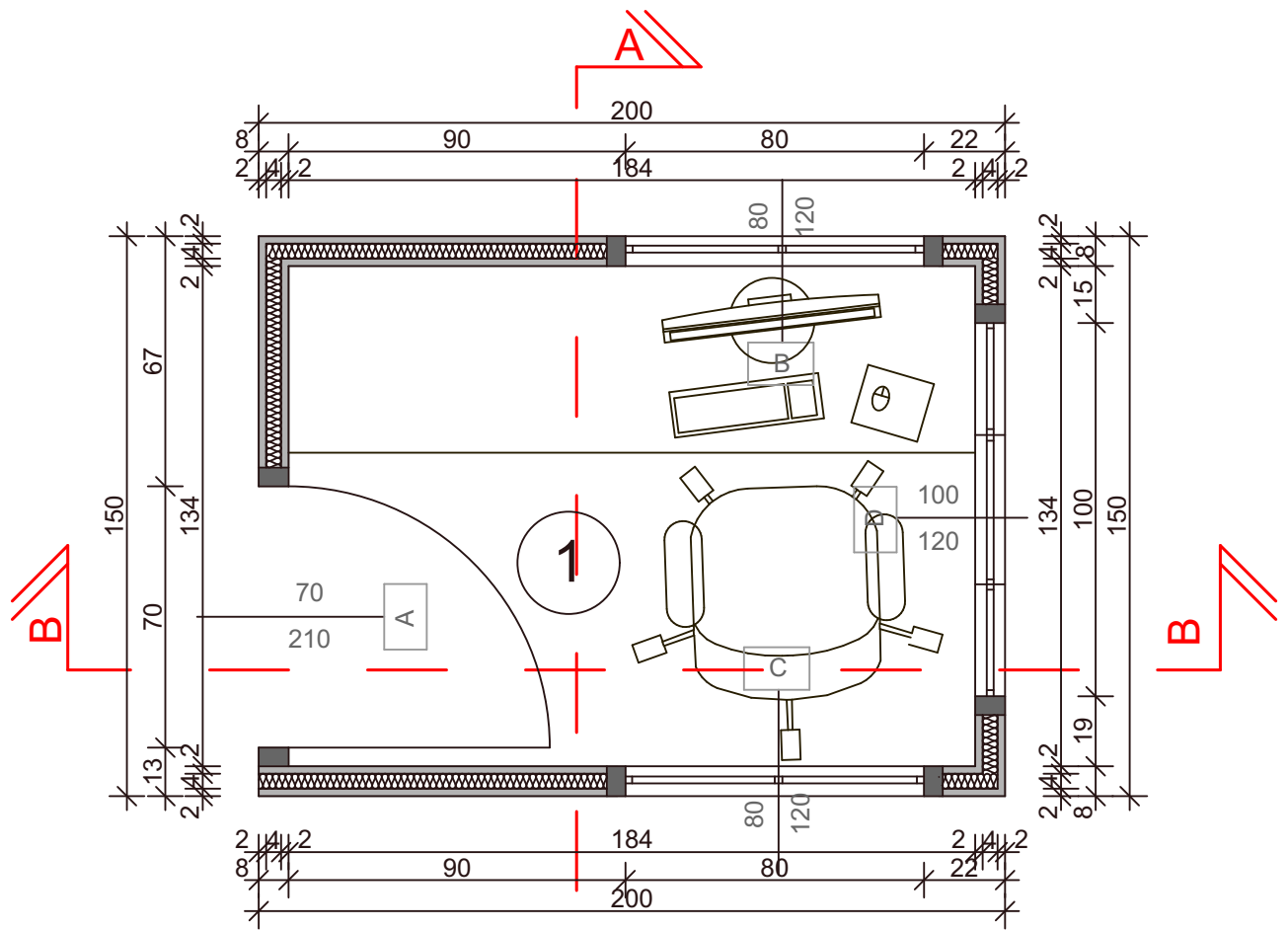

Legenda

1	Neto površina 2.47 m ²
1	Bruti površina 3.00 m ²
1	Parking kućica (Kontejnerskog tipa)
	Zid (Sendvič paneli)

Specifikacija otvora

A	Ulazna vrata_70x210cm
B	Prozor (dvokrilni)_80x120cm
C	Prozor (dvokrilni)_80x120cm
D	Prozor za naplatu_100x120cm

PROJEKTANT URBANIZAM I PROJEKTOVANJE D.O.O. BAR		INVESTITOR "TABU" DOO BUDVA		
NAMJENA OBJEKTA OTVORENA POVRŠINA U FUNKCIJI PRIVREMENOG OBJEKTA - PRIVREMENO PARKIRALIŠTE		LOKACIJA LOKACIJA BROJ 10.16, KP 1448 K.O. BEČIĆI, OPŠTINA BUDVA		
VODEĆI PROJEKTANT	ANDREA PAJKOVIĆ, SPEC.SCI.ARH.	VRSTA TEHNIČKE DOKUMENTACIJE IDEJNO RJEŠENJE		
ODGOVORNI PROJEKTANT	ANDREA PAJKOVIĆ, SPEC.SCI.ARH.	DIO TEHNIČKE DOKUMENTACIJE ARHITEKTURA	RAZMJERA 1:20	
PROJEKTANT SARADNIK	arh. Gavriilo Vuković, spec.sci. Dino Ličina, m.sc.arch.	PRILOG Osnova parking kućice	BR. PRILOGA 1	BR. STRANICE 2
DATUM IZRADE I MJESTO PEČATA novembar 2020.		DATUM REVIZIJE I MJESTO PEČATA		

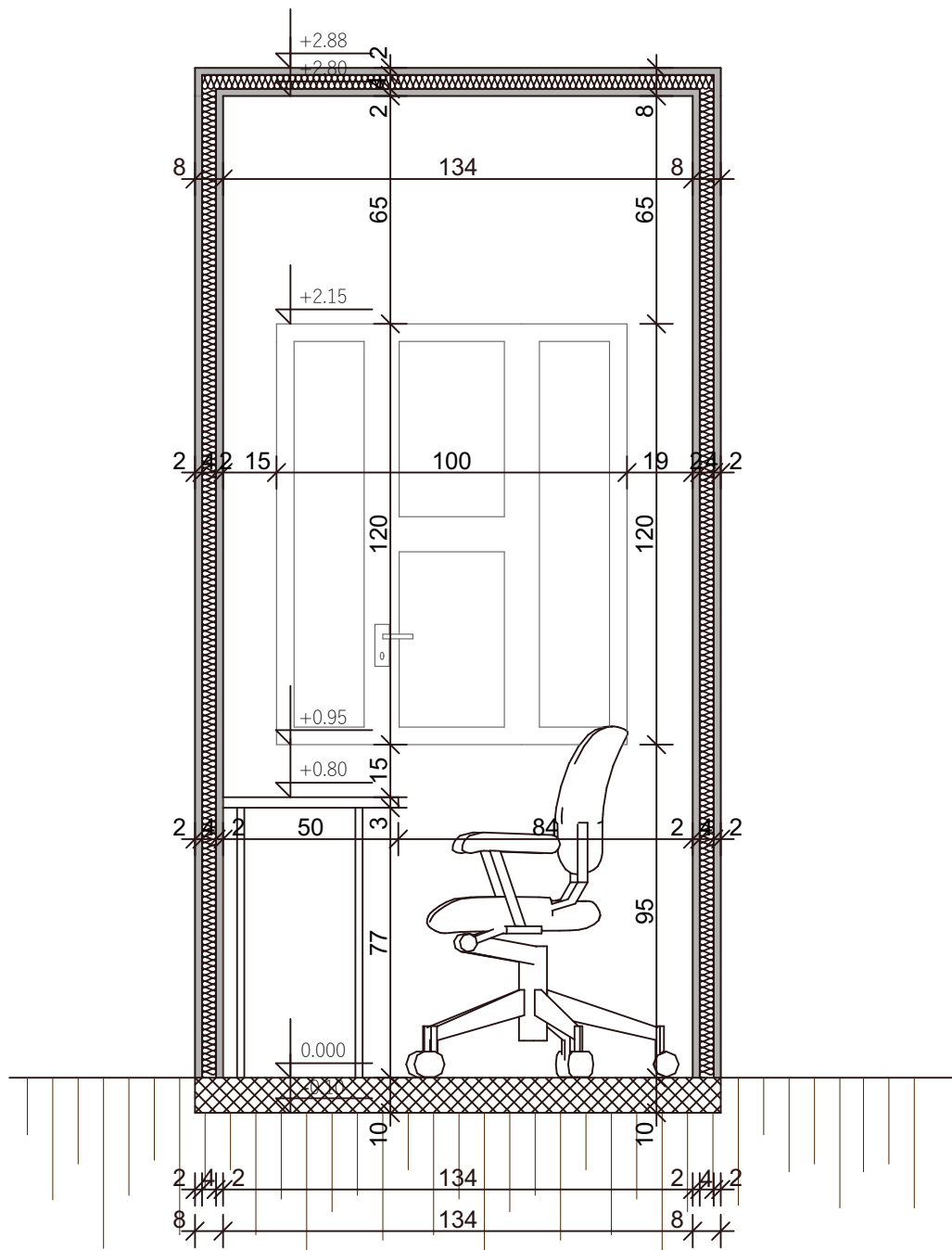

PROJEKTANT URBANIZAM I PROJEKTOVANJE D.O.O. BAR		INVESTITOR "TABU" DOO BUDVA		
NAMJENA OBJEKTA OTVORENA POVRŠINA U FUNKCIJI PRIVREMENOG OBJEKTA - PRIVREMENO PARKIRALIŠTE		LOKACIJA LOKACIJA BROJ 10.16, KP 1448 K.O. BEČIĆI, OPŠTINA BUDVA		
VODEĆI PROJEKTANT	ANDREA PAJKOVIĆ, SPEC.SCI.ARH.	VRSTA TEHNIČKE DOKUMENTACIJE IDEJNO RJEŠENJE		
ODGOVORNI PROJEKTANT	ANDREA PAJKOVIĆ, SPEC.SCI.ARH.	DIO TEHNIČKE DOKUMENTACIJE ARHITEKTURA	RAZMJERA 1:20	
PROJEKTANT SARADNIK	arh. Gavriilo Vuković, spec.sci. Dino Ličina, m.sc.arch.	PRILOG PRESJEK A-A	BR. PRILOGA 1	BR. STRANICE 3
DATUM IZRADE I MJESTO PEČATA novembar 2020.		DATUM REVIZIJE I MJESTO PEČATA		

IZGLED - ZAPAD

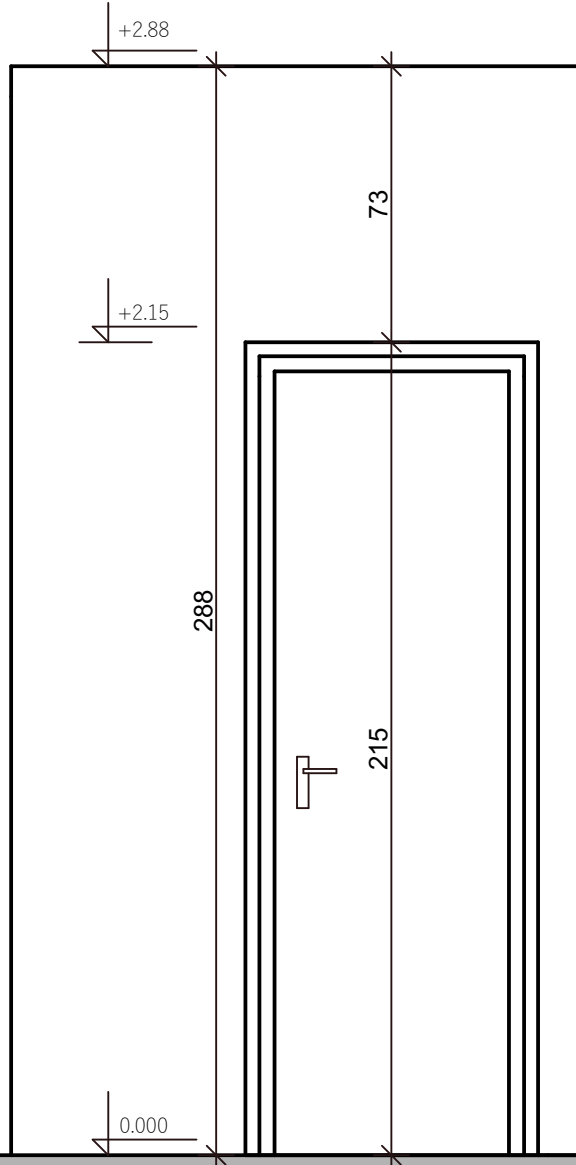

IZGLED - ISTOK

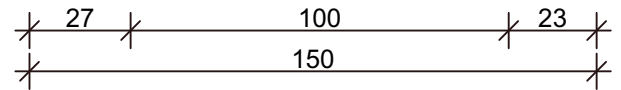
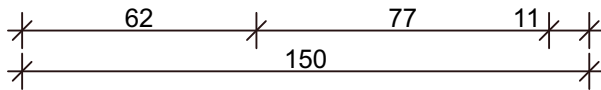
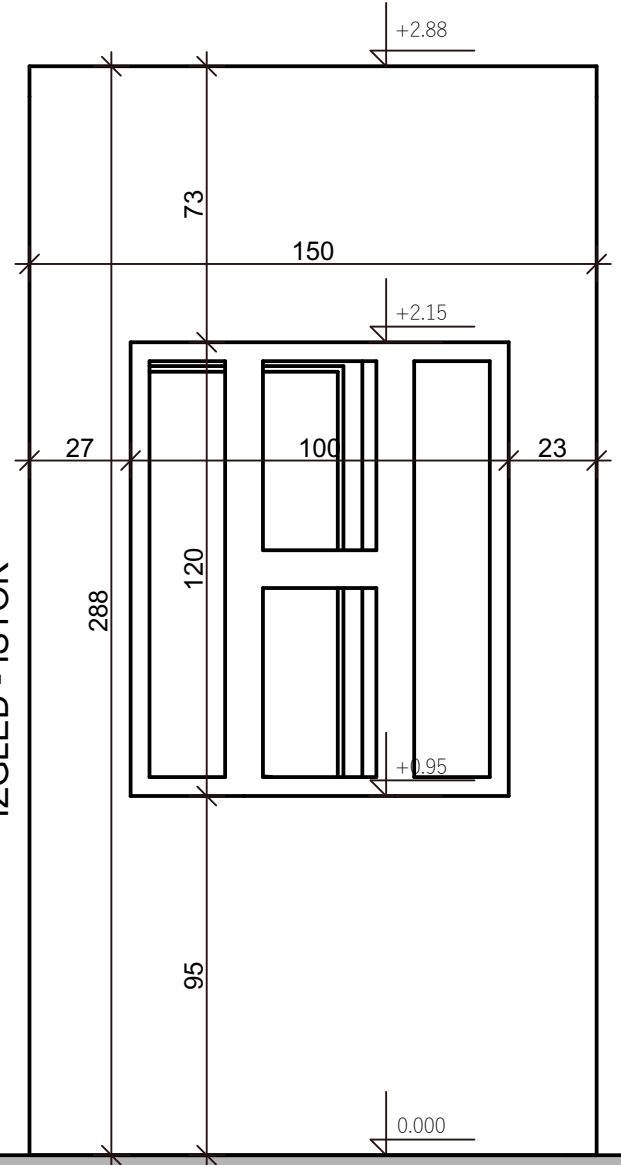

PROJEKTANT URBANIZAM I PROJEKTOVANJE D.O.O. BAR		INVESTITOR "TABU" DOO BUDVA		
NAMJENA OBJEKTA OTVORENA POVRŠINA U FUNKCIJI PRIVREMENOG OBJEKTA - PRIVREMENO PARKIRALIŠTE		LOKACIJA LOKACIJA BROJ 10.16, KP 1448 K.O. BEČIĆI, OPŠTINA BUDVA		
VODEĆI PROJEKTANT	ANDREA PAJKOVIĆ, SPEC.SCI.ARH.	VRSTA TEHNIČKE DOKUMENTACIJE IDEJNO RJEŠENJE		
ODGOVORNI PROJEKTANT	ANDREA PAJKOVIĆ, SPEC.SCI.ARH.	DIO TEHNIČKE DOKUMENTACIJE ARHITEKTURA	RAZMJERA 1:20	
PROJEKTANT SARADNIK	arh. Gavriilo Vuković, spec.sci. Dino Ličina, m.sc.arch.	PRILOG IZGLED - ZAPAD; IZGLED - ISTOK	BR. PRILOGA 1	BR. STRANICE 5
DATUM IZRADE I MJESTO PEČATA novembar 2020.		DATUM REVIZIJE I MJESTO PEČATA		

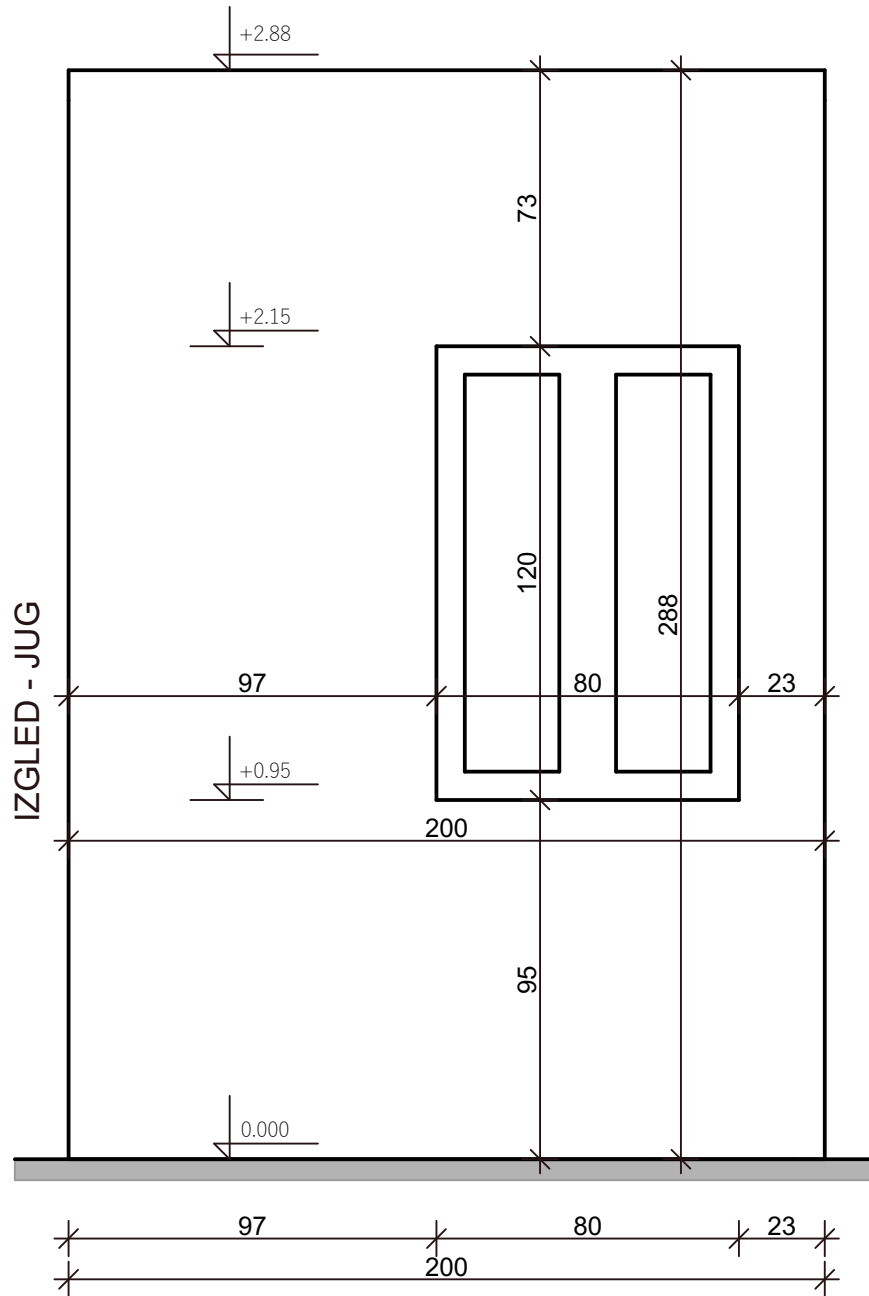

PROJEKTANT URBANIZAM I PROJEKTOVANJE D.O.O. BAR		INVESTITOR "TABU" DOO BUDVA		
NAMJENA OBJEKTA OTVORENA POVRŠINA U FUNKCIJI PRIVREMENOG OBJEKTA - PRIVREMENO PARKIRALIŠTE		LOKACIJA LOKACIJA BROJ 10.16, KP 1448 K.O. BEČIĆI, OPŠTINA BUDVA		
VODEĆI PROJEKTANT	ANDREA PAJKOVIĆ, SPEC.SCI.ARH.	VRSTA TEHNIČKE DOKUMENTACIJE IDEJNO RJEŠENJE		
ODGOVORNI PROJEKTANT	ANDREA PAJKOVIĆ, SPEC.SCI.ARH.	DIO TEHNIČKE DOKUMENTACIJE ARHITEKTURA	RAZMJERA 1:20	
PROJEKTANT SARADNIK	arh. Gavriilo Vuković, spec.sci. Dino Ličina, m.sc.arch.	PRILOG IZGLED - JUG	BR. PRILOGA 1	BR. STRANICE 6
DATUM IZRADE I MJESTO PEČATA novembar 2020.		DATUM REVIZIJE I MJESTO PEČATA		

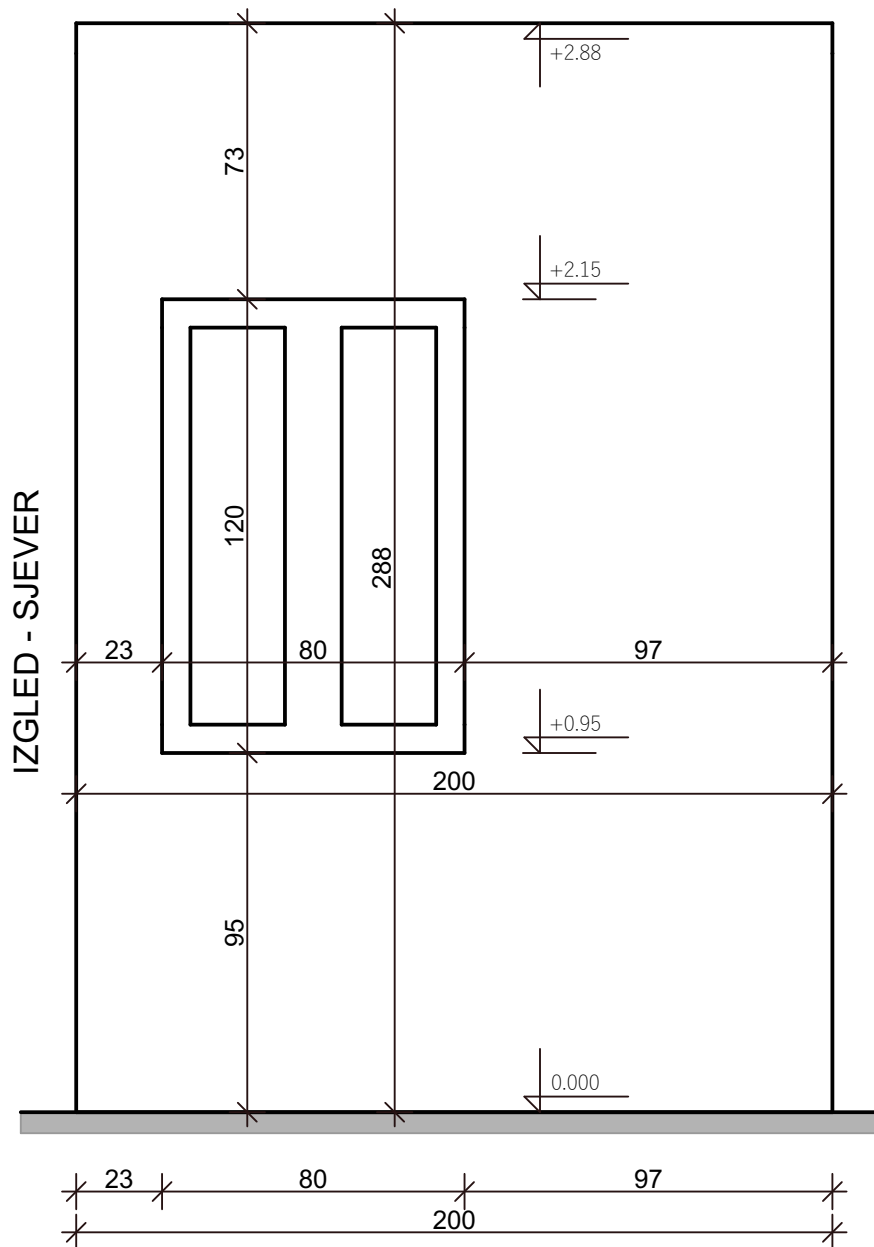

PROJEKTANT URBANIZAM I PROJEKTOVANJE D.O.O. BAR		INVESTITOR "TABU" DOO BUDVA		
NAMJENA OBJEKTA OTVORENA POVRŠINA U FUNKCIJI PRIVREMENOG OBJEKTA - PRIVREMENO PARKIRALIŠTE		LOKACIJA LOKACIJA BROJ 10.16, KP 1448 K.O. BEČIĆI, OPŠTINA BUDVA		
VODEĆI PROJEKTANT	ANDREA PAJKOVIĆ, SPEC.SCI.ARH.	VRSTA TEHNIČKE DOKUMENTACIJE IDEJNO RJEŠENJE		
ODGOVORNI PROJEKTANT	ANDREA PAJKOVIĆ, SPEC.SCI.ARH.	DIO TEHNIČKE DOKUMENTACIJE ARHITEKTURA	RAZMJERA 1:20	
PROJEKTANT SARADNIK	arh. Gavriilo Vuković, spec.sci. Dino Ličina, m.sc.arch.	PRILOG IZGLED - ZAPAD; IZGLED - ISTOK	BR. PRILOGA 1	BR. STRANICE 7
DATUM IZRADE I MJESTO PEČATA novembar 2020.		DATUM REVIZIJE I MJESTO PEČATA		

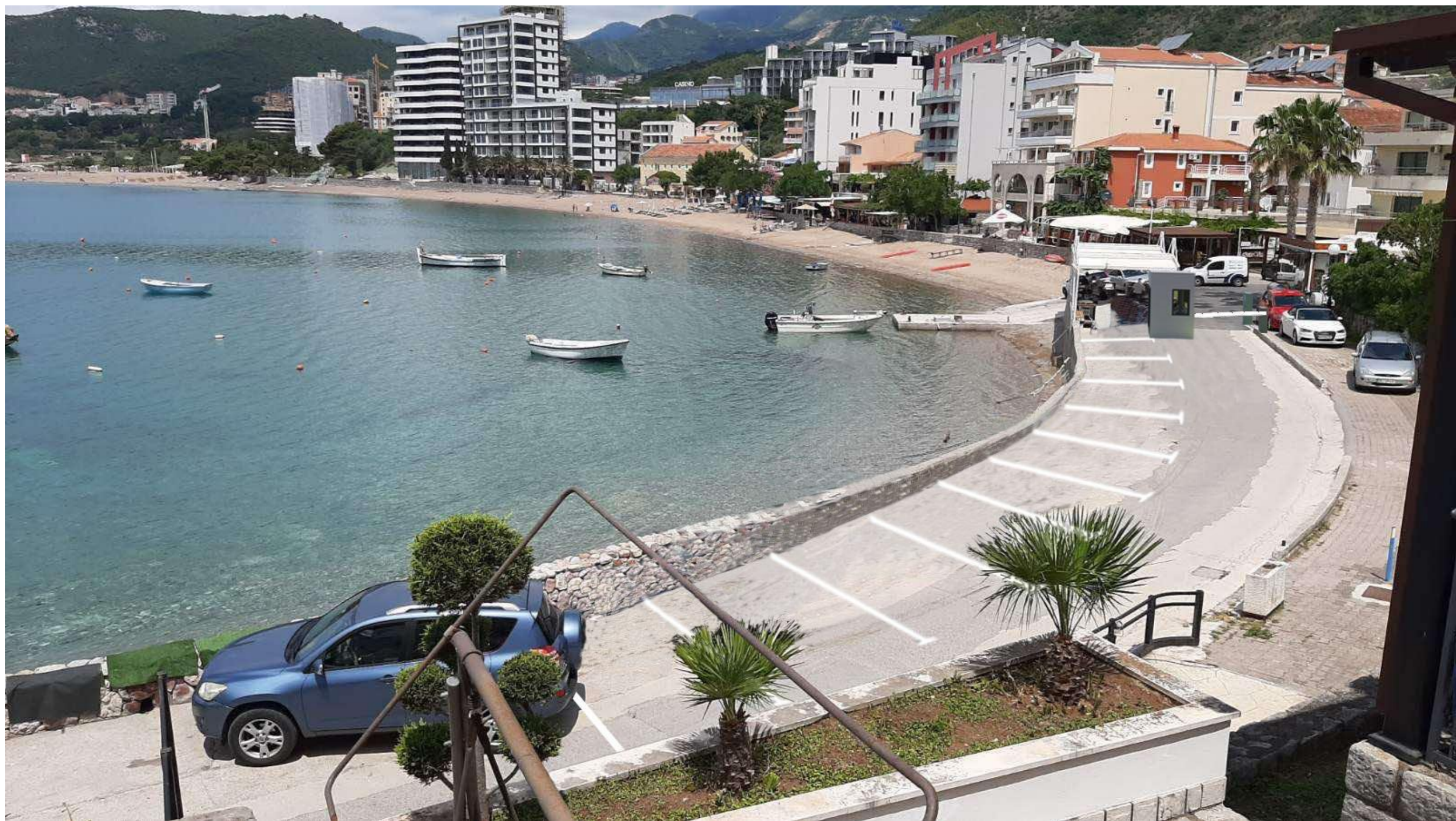

PROJEKTANT		INVESTITOR		
URBANIZAM I PROJEKTOVANJE D.O.O. BAR		"TABU" DOO BUDVA		
NAMJENA OBJEKTA OTVORENA POVRŠINA U FUNKCIJI PRIVREMENOG OBJEKTA - PRIVREMENO PARKIRALIŠTE		LOKACIJA LOKACIJA BROJ 10.16, KP 1448 K.O. BEČIĆI, OPŠTINA BUDVA		
VODEĆI PROJEKTANT	ANDREA PAJKOVIĆ, SPEC.SCI.ARH.	VRSTA TEHNIČKE DOKUMENTACIJE IDEJNO RJEŠENJE		RAZMJERA
ODGOVORNI PROJEKTANT	ANDREA PAJKOVIĆ, SPEC.SCI.ARH.	DIO TEHNIČKE DOKUMENTACIJE ARHITEKTURA		
PROJEKTANT SARADNIK	arh. Gavriilo Vuković, spec.sci. Dino Ličina, m.sc.arch.	PRILOG 3D PRIKAZ	BR. PRILOGA 1	BR. STRANICE 8
DATUM IZRADE I MJESTO PEČATA		novembar 2020.		DATUM REVIZIJE I MJESTO PEČATA